



# Stage Line®

## PROFESSIONELLER DUAL-CD-PLAYER PROFESSIONAL DUAL CD PLAYER LECTEUR CD DOUBLE PROFESSIONNEL LETTORE CD DOPPIO PROFESSIONALE



**CD-290DJ** Best.-Nr. 21.2100



BEDIENUNGSANLEITUNG • INSTRUCTION MANUAL • MODE D'EMPLOI  
ISTRUZIONI PER L'USO • GEBRUIKSAANWIJZING • MANUAL DE INSTRUCCIONES • INSTRUKCJA OBSŁUGI  
SIKKERHEDSOPLYSNINGER • SÄKERHETSFÖRESKRIFTER • TURVALLISUUDESTA

**D Bevor Sie einschalten ...**

**A** Wir wünschen Ihnen viel Spaß mit Ihrem neuen Gerät von „img Stage Line“. Bitte lesen Sie diese Bedienungsanleitung vor dem Betrieb gründlich durch. Nur so lernen Sie alle Funktionsmöglichkeiten kennen, vermeiden Fehlbedienungen und schützen sich und Ihr Gerät vor eventuellen Schäden durch unsachgemäßen Gebrauch. Heben Sie die Anleitung für ein späteres Nachlesen auf. Der deutsche Text beginnt auf der Seite 4.

**F Avant toute installation ...**

**B** Nous vous souhaitons beaucoup de plaisir à utiliser cet appareil „img Stage Line“. Lisez ce mode d'emploi entièrement avant toute utilisation. Uniquement ainsi, vous pourrez apprendre l'ensemble des possibilités de fonctionnement de l'appareil, éviter toute manipulation erronée et vous protéger, ainsi que l'appareil, de dommages éventuels engendrés par une utilisation inadaptée. Conservez la notice pour pouvoir vous y reporter ultérieurement.

La version française se trouve page 16.

**NL Voor u inschakelt ...**

**B** Wij wensen u veel plezier met uw nieuwe apparaat van „img Stage Line“. Lees deze gebruikershandleiding grondig door, alvorens het apparaat in gebruik te nemen. Alleen zo leert u alle functies kennen, vermijdt u foutieve bediening en behoedt u zichzelf en het apparaat voor eventuele schade door ondeskundig gebruik. Bewaar de handleiding voor latere raadpleging.

De Nederlandstalige tekst vindt u op pagina 28.

**PL Przed uruchomieniem ...**

Zyczymy zadowolenia z nowego produktu „img Stage Line“. Dzięki tej instrukcji obsługi będą państwo w stanie poznać wszystkie funkcje tego urządzenia. Stosując się do instrukcji unikną państwo błędów i ewentualnego uszkodzenia urządzenia na skutek nieprawidłowego użytkowania. Prosimy zachować instrukcję.

Tekst polski zaczyna się na stronie 40.

**S Innan du slår på enheten ...**

Vi önskar dig mycket glädje med din nya „img Stage Line“ produkt. Läs igenom säkerhetsföreskrifterna noga innan enheten tas i bruk. Detta kan förhindra att problem eller fara för dig eller enheten uppstår vid användning. Spara instruktionerna för framtida användning.

Säkerhetsföreskrifterna återfinns på sidan 46.

**GB Before you switch on ...**

We wish you much pleasure with your new „img Stage Line“ unit. Please read these operating instructions carefully prior to operating the unit. Thus, you will get to know all functions of the unit, operating errors will be prevented, and yourself and the unit will be protected against any damage caused by improper use. Please keep the operating instructions for later use.

The English text starts on page 4.

**I Prima di accendere ...**

Vi auguriamo buon divertimento con il vostro nuovo apparecchio di „img Stage Line“. Leggete attentamente le istruzioni prima di mettere in funzione l'apparecchio. Solo così potete conoscere tutte le funzionalità, evitare comandi sbagliati e proteggere voi stessi e l'apparecchio da eventuali danni in seguito ad un uso improprio. Conservate le istruzioni per poterle consultare anche in futuro.

Il testo italiano inizia a pagina 16.

**E Antes de la utilización ...**

Le deseamos una buena utilización para su nuevo aparato „img Stage Line“. Por favor, lea estas instrucciones de uso atentamente antes de hacer funcionar el aparato. De esta manera conocerá todas las funciones de la unidad, se prevendrán errores de operación, usted y el aparato estarán protegidos en contra de todo daño causado por un uso inadecuado. Por favor, guarde las instrucciones para una futura utilización.

El texto en español empieza en la página 28.

**DK Før du tænder ...**

God fornøjelse med dit nye „img Stage Line“ produkt. Læs venligst sikkerhedsanvisningen nøje, før du tager produktet i brug. Dette hjælper dig med at beskytte produktet mod ukorrekt ibrugtagning. Gem venligst denne betjeningsvejledning til senere brug.

Du finder sikkerhedsanvisningen på side 46.

**FIN Ennen kytkemistä ...**

Toivomme Sinulle paljon miellyttäviä hetkiä uuden „img Stage Line“ laitteen kanssa. Ennen laitteen käyttöä Sinua huolellisesti tutustumaan turvallisuusohjeisiin. Näin välttyt vahingoilta, joita virheellinen laitteen käyttö saattaa aiheuttaa. Ole hyvä ja säilytä käyttöohjeet myöhempää tarvetta varten.

Turvallisuusohjeet löytyvät sivulta 46.

 **Stage Line**<sup>®</sup>

[www.imgstageline.com](http://www.imgstageline.com)

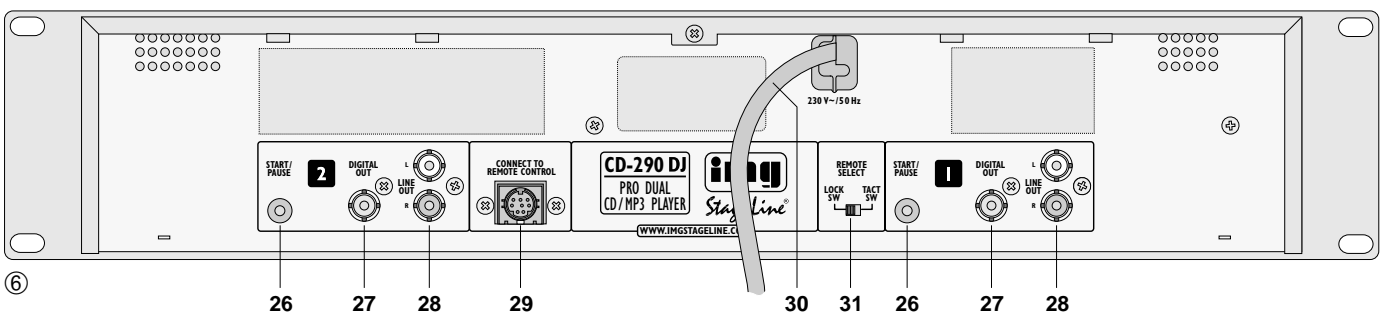
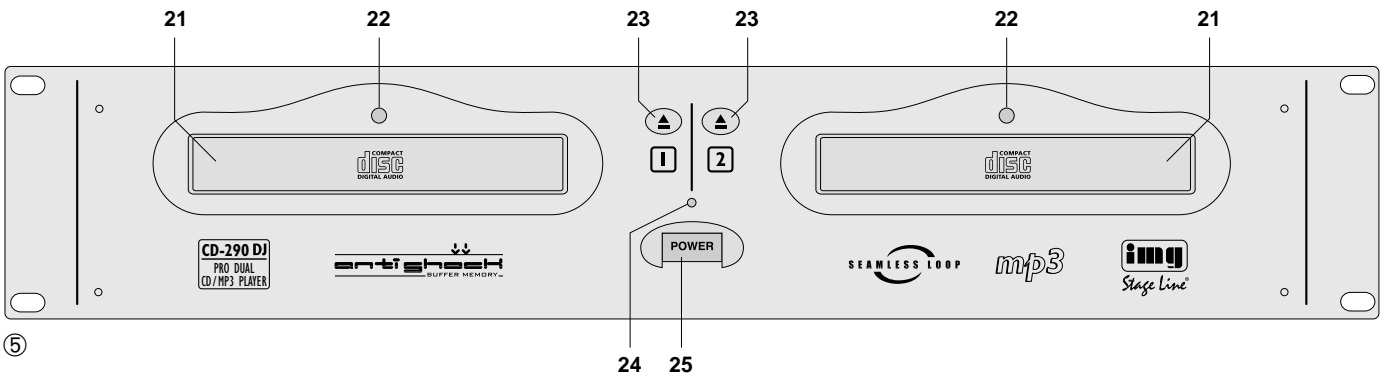
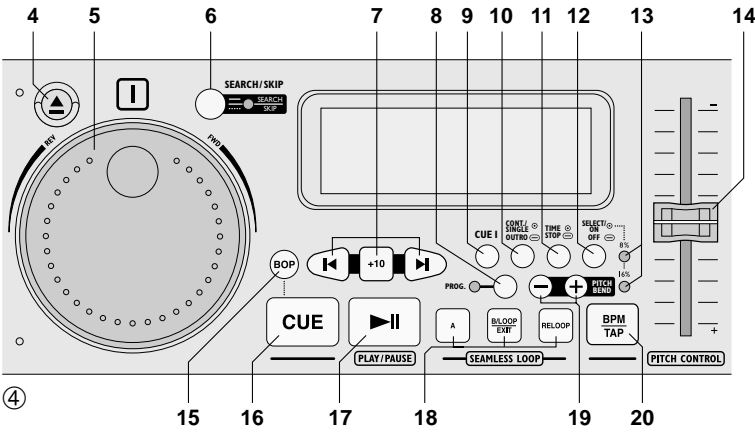
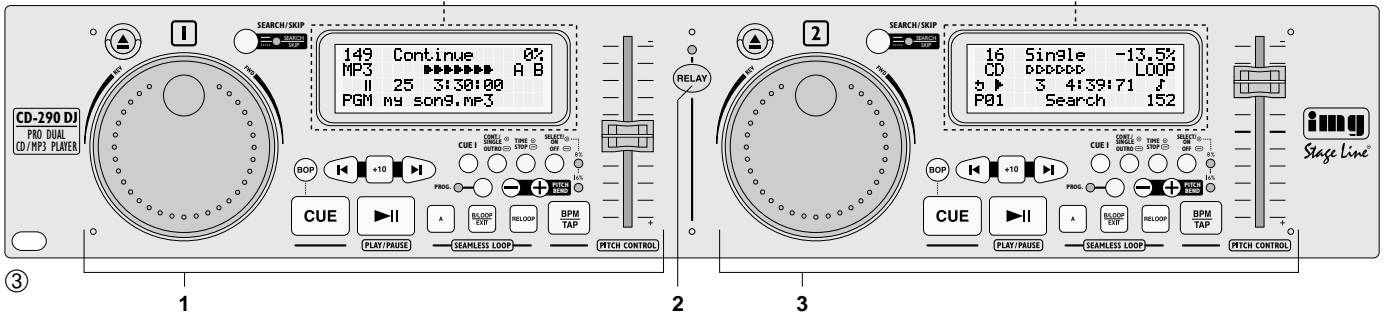
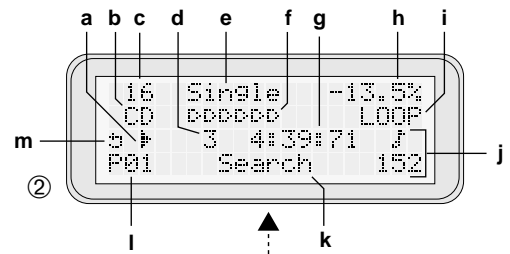
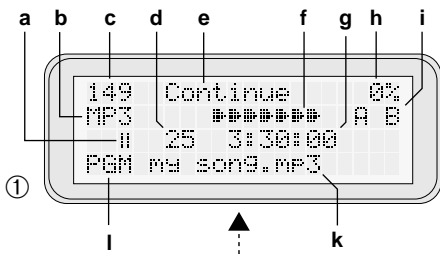

Bitte klappen Sie die Seite 3 heraus. Sie sehen dann immer die beschriebenen Bedienelemente und Anschlüsse.

## Inhalt

<b>1</b>	<b>Übersicht der Bedienelemente und Anschlüsse</b> .....	4
1.1	Steuereinheit .....	4
1.1.1	Bedienfeld für Laufwerk 1 .....	4
1.1.2	Displayangaben .....	5
1.2	Laufwerkeinheit Frontseite .....	6
1.3	Laufwerkeinheit Rückseite .....	6
<b>2</b>	<b>Hinweise für den sicheren Gebrauch</b> .....	6
<b>3</b>	<b>Einsatzmöglichkeiten</b> .....	7
<b>4</b>	<b>Gerät aufstellen und anschließen</b> .....	7
<b>5</b>	<b>Bedienung</b> .....	7
5.1	CD abspielen .....	7
5.1.1	Titelanwahl .....	8
5.2	Anzeige der Laufzeit, der Taktschläge pro Minute und der Textinformationen .....	8
5.2.1	Laufzeit .....	8
5.2.2	Taktschläge pro Minute („BPM“) .....	8
5.2.3	Textinformationen („ID3-Tags“) zu Titeln im MP3-/WMA-Format .....	8
5.3	Betriebsarten .....	9
5.3.1	„Single“ – Einzeltitelwiedergabe .....	9
5.3.2	„Continue“ – Gesamttitelwiedergabe .....	9
5.3.3	Relay-Betrieb – automatischer Start des anderen Laufwerks .....	9
5.3.4	Ruhemodus .....	9
5.4	Anspielen eines Titels .....	9
5.5	Funktion OUTRO .....	10
	– nicht möglich für Titel im MP3-/WMA-Format –	
5.6	Schneller Vor- und Rücklauf .....	10
5.7	Framegenaues Anfahren einer Stelle .....	10
	– nicht möglich für Titel im MP3-/WMA-Format –	
5.8	Geschwindigkeit und Tonhöhe verändern .....	10
5.8.1	Takt zwischen 2 Musikstücken angleichen („Pitch Bend“) .....	10
5.9	Sprung zu einer zuvor bestimmten Stelle (Cue-Punkt) auf Audio-CDs .....	11
5.9.1	Taste BOP .....	11
5.10	Endlosschleife auf Audio-CDs setzen und abspielen .....	11
<b>6</b>	<b>Eigene Titelfolge zusammenstellen</b> .....	12
6.1	Titelfolge programmieren .....	12
6.2	Programmierte Titelfolge abspielen .....	12
6.3	Programmierte Titelfolge löschen .....	12
<b>7</b>	<b>Disk-Identifikation für Audio-CDs</b> .....	13
7.1	Cue-Punkte für eine CD speichern/laden .....	13
7.2	Titelfolge für eine CD speichern/laden .....	13
<b>8</b>	<b>Faderstart über ein Mischpult</b> .....	13
<b>9</b>	<b>Pflege des Gerätes</b> .....	14
<b>10</b>	<b>Technische Daten</b> .....	14
<b>11</b>	<b>Erklärung der Fachbegriffe</b> .....	14

## 1 Übersicht der Bedienelemente und Anschlüsse

### 1.1 Steuereinheit (Abb. 3)

Die Bedienfelder für Laufwerk 1 und 2 sind identisch.

- 1 Bedienfeld für Laufwerk 1 (Details siehe Abb. 4)
- 2 Taste RELAY zum automatischen Starten des anderen Laufwerks am Ende eines Titels oder am Ende der CD (siehe Kap. 5.3.3)  
Die Funktion lässt sich nur aktivieren, wenn in **beiden** Laufwerken eine CD eingelegt ist.
- 3 Bedienfeld für Laufwerk 2

#### 1.1.1 Bedienfeld für Laufwerk 1 (Abb. 4)

Tasten mit Doppelfunktionen sind am Gerät durch die Symbole ☉ für kurzes Drücken und ☉ für längeres Drücken gekennzeichnet.

- 4 Taste ▲ zum Öffnen und Schließen der CD-Schublade (21) – nicht möglich während der Wiedergabe
- 5 Drehrad mit verschiedenen Funktionen: mit jedem Antippen der Taste SEARCH/SKIP (6) wechselt das Drehrad auf die nächste Funktion
  1. Funktion des Drehrads – Grundeinstellung (LED neben der Taste SEARCH/SKIP aus):
    - kurzfristiges Ändern der Geschwindigkeit („Pitch Bend“) während der Wiedergabe
    - framegenaues Anfahren einer Stelle im Pausenmodus (nicht bei MP3-/WMA-Titeln)
  2. Funktion des Drehrads [LED neben der Taste SEARCH/SKIP leuchtet, in der Textzeile (k) erscheint „Search“]:
    - schneller Vor- und Rücklauf
  3. Funktion des Drehrads [LED neben der Taste SEARCH/SKIP blinkt, in der Textzeile (k) erscheint „Track Skip“]:
    - schnelle Titelanwahl

#### 6 Taste SEARCH/SKIP

- a um das Drehrad auf verschiedene Funktionen umzuschalten – siehe Drehrad, Position 5

Please unfold page 3. Thus you will always be able to see the operating elements and connections described.

## Contents

<b>1</b>	<b>Operating Elements and Connections</b> .....	4
1.1	Control unit .....	4
1.1.1	Control panel for player mechanism 1 .....	4
1.1.2	Display information .....	5
1.2	Player mechanism unit front panel .....	6
1.3	Player mechanism unit rear panel .....	6
<b>2</b>	<b>Safety Notes</b> .....	6
<b>3</b>	<b>Applications</b> .....	7
<b>4</b>	<b>Setting up and Connecting the Unit</b> .....	7
<b>5</b>	<b>Operation</b> .....	7
5.1	Replaying a CD .....	7
5.1.1	Title selection .....	8
5.2	Display of the playing time, beats per minute, and text information .....	8
5.2.1	Playing time .....	8
5.2.2	Beats per minute (“BPM“) .....	8
5.2.3	Text information (“ID3 Tags“) on titles in the MP3/WMA formats .....	8
5.3	Operating modes .....	8
5.3.1	“Single“ – single title replay .....	8
5.3.2	“Continue“ – total title replay .....	9
5.3.3	Relay mode – automatic start of the other player mechanism .....	9
5.3.4	Sleep mode .....	9
5.4	Short replay of a title beginning .....	9
5.5	Function OUTRO .....	10
	– not possible for titles in the MP3/WMA formats –	
5.6	Fast forward and reverse .....	10
5.7	Precise selection of a spot .....	10
	– not possible for titles in the MP3/WMA formats –	
5.8	Changing the speed and pitch .....	10
5.8.1	Matching the beat between 2 music pieces (“Pitch Bend“) .....	10
5.9	Return to a previously defined spot (Cue point) on audio CDs .....	11
5.9.1	Button BOP .....	11
5.10	Setting a continuous loop on audio CDs and replaying it .....	11
<b>6</b>	<b>Compiling an Individual Title Sequence</b> .....	12
6.1	Programming a title sequence .....	12
6.2	Replaying a programmed title sequence .....	12
6.3	Deleting a programmed title sequence .....	12
<b>7</b>	<b>Disk Identification for Audio CDs</b> .....	13
7.1	Memorizing/loading Cue points for a CD .....	13
7.2	Memorizing/loading a title sequence for a CD .....	13
<b>8</b>	<b>Fader Start via a Mixer</b> .....	13
<b>9</b>	<b>Maintenance of the Unit</b> .....	14
<b>10</b>	<b>Specifications</b> .....	14
<b>11</b>	<b>Glossary</b> .....	14

## 1 Operating Elements and Connections

### 1.1 Control unit (fig. 3)

The control panels for player mechanisms 1 and 2 are identical.

- 1 Control panel for player mechanism 1 (details see fig. 4)
- 2 Button RELAY for automatic start of the other player mechanism at the end of a title or at the end of the CD (see chapter 5.3.3)  
The function can only be activated with a CD inserted into **both** player mechanisms.
- 3 Control panel for player mechanism 2

#### 1.1.1 Control panel for player mechanism 1 (fig. 4)

Buttons with dual functions are marked at the unit by the symbols ☉ for short pressing and ☉ for longer pressing.

- 4 Button ▲ to open and close the CD tray (21) – not possible during the replay
- 5 Rotary wheel with different functions: with each short pressing of the button SEARCH/SKIP (6), the rotary wheel changes to the next function
  - 1st function of the rotary wheel – basic setting (LED next to the button SEARCH/SKIP is extinguished):
    - short-term change of the speed (pitch bend) during replay
    - positioning of a spot precisely to one frame in the pause mode (not for MP3/WMA titles)
  - 2nd function of the rotary wheel [the button SEARCH/SKIP lights up, “Search“ appears in the text line (k)]:
    - fast forward and reverse
  - 3rd function of the rotary wheel [LED next to the button SEARCH/SKIP flashes, “Track Skip“ appears in the text line (k)]:
    - fast title selection
- 6 Button SEARCH/SKIP
  - a to switch the rotary wheel to different functions – see rotary wheel, item 5

- b** um für MP3-/WMA-Titel auszuwählen, welche Textinformation („ID3-Tag“) in der Textzeile (k) eingeblendet wird:  
Die Taste SEARCH/SKIP ca. 3 Sekunden gedrückt halten, mit der Taste ►| oder |◄ (7) die Textinformation auswählen und die Auswahl durch Antippen der Taste SEARCH/SKIP bestätigen (siehe Kap. 5.2.3).
- 7** Tasten zur Titelanwahl  
Taste +10, um 10 Titel vorzuspringen  
Taste ►| zum Anwählen des nächsten Titels  
Taste |◄ zum Sprung an den Anfang des gerade laufenden Titels. Durch mehrfaches Drücken der Taste |◄ wird immer ein Titel weiter zurückgesprungen.
- 8** Taste PROG. zum Programmieren einer eigenen Titelfolge (siehe Kap. 6) und zum Abspeichern/Laden von bis zu 10 Cue-Punkten und einer programmierten Titelfolge für eine Audio-CD (siehe Kap. 7)
- 9** Taste CUE 1 für den Rücksprung zu einer zuvor bestimmten Stelle – siehe Kap. 5.9
- 10** Taste CONT./SINGLE–OUTRO  
**a** zum Umschalten zwischen den Betriebsarten Einzeltitelwiedergabe und Gesamttitelwiedergabe die Taste kurz drücken  
Einzeltitelwiedergabe (Grundeinstellung):  
nach jedem gespielten Titel schaltet das Laufwerk auf Pause, Anzeige „Single“ [(e) in Abb. 2]  
Gesamttitelwiedergabe  
fortlaufende Wiedergabe aller Titel der CD, Anzeige „Continue“ [(e) in Abb. 1]  
**b** zum Einschalten der Funktion OUTRO (Abspielen der jeweils letzten 30 Sekunden der folgenden Titel – nicht möglich für Titel im MP3-/WMA-Format) die Taste ca. 3 Sekunden gedrückt halten, bis sich die Bargraph-Darstellung verändert – siehe Kap. 1.1.2, Bargraph, Position f.  
Zum Ausschalten von OUTRO die Taste erneut ca. 3 Sekunden gedrückt halten.





- 11** Taste TIME/STOP  
**a** zur Umschaltung der Zeitanzeigen [(g) und (f)]: mit jedem Antippen der Taste wird auf eine andere Zeitinformation gewechselt und die Art der Bargraphdarstellung ändert sich – siehe Kap. 1.1.2, Bargraph, Position f.  
Grundeinstellung:  
Restzeit des laufenden Titels  
erster Tastendruck:  
bereits gespielte Zeit des laufenden Titels  
nächster Tastendruck:  
Restzeit der gesamten CD (nicht bei Titeln im MP3- oder WMA-Format möglich)  
nächster Tastendruck:  
Zurückschalten auf die Grundeinstellung  
**b** zum Stoppen des Laufwerks: die Taste ca. 3 Sekunden gedrückt halten
- 12** Taste SELECT/ON–OFF zur Auswahl des Einstellbereiches (max. ±8% oder max. ±16% Abweichung von der Standardgeschwindigkeit) für den Regler PITCH CONTROL (14) und zum Deaktivieren/Aktivieren der Reglereinstellung  
**a** Um zwischen den beiden Einstellbereichen zu wechseln, die Taste kurz antippen; der gewählte Bereich wird durch Leuchten der entsprechenden LED (13) angezeigt.  
**b** Um die Einstellung des Reglers PITCH CONTROL zu deaktivieren, die Taste länger drücken – die jeweilige LED (13) blinkt. Um die Reglereinstellung wieder zu aktivieren, die Taste kurz antippen – die jeweilige LED leuchtet wieder konstant.
- 13** LEDs zur Anzeige des mit der Taste SELECT/ON–OFF (12) gewählten Geschwindigkeitseinstellbereiches:  
konstantes Leuchten = der Regler ist aktiviert  
Blinken = der Regler PITCH CONTROL (14) wurde durch längeres Drücken der Taste SELECT/ON–OFF (12) deaktiviert.
- 14** Schieberegler PITCH CONTROL zum Ändern der Geschwindigkeit und Tonhöhe

- 15** Taste BOP zum Zurückspringen und sofortigen Starten der Wiedergabe ab dem Anfang des momentan laufenden Titels oder ab einem zuvor mit der Taste CUE (16) gewählten Startpunkt – siehe Kap. 5.9.1
- 16** Taste CUE zum Anspielen eines Titels und für den Rücksprung zu einer zuvor bestimmten Stelle – siehe Kap. 5.4 bzw. 5.9
- 17** Taste PLAY/PAUSE ►| zum Umschalten zwischen Wiedergabe und Pause
- 18** Tasten zum Speichern und zur Wiedergabe einer Endlosschleife – siehe Kap. 5.10  
Taste A zum Bestimmen des Startpunktes der Schleife  
Taste B/LOOP–EXIT zum Bestimmen des Endpunktes der Schleife und gleichzeitigem Starten der Schleife; zum Verlassen der Schleife die Taste erneut drücken  
Taste RELOOP zum erneuten Abspielen einer Schleife
- 19** Tasten PITCH BEND zur Anpassung des Taktes eines Titels auf dem Laufwerk 1 an den eines Titels auf dem Laufwerk 2:  
Solange eine der Tasten gedrückt gehalten wird, läuft der Titel um 16% langsamer bzw. schneller als mit Standardgeschwindigkeit.
- 20** Taste BPM/TAP für den manuellen Beatcounter  
Um für einen Titel die Anzahl der Taktschläge pro Minute zu ermitteln, die Taste einige Male im Takt der Musik antippen: im Display erscheinen unter einem Notensymbol die Taktschläge pro Minute (j). Zum Ausschalten des Beatcounters die Taste ca. 3 Sekunden gedrückt halten.
- 1.1.2 Displayangaben** (Abb. 1 und 2)  
**a** Symbol II für Pause oder ►| für Wiedergabe  
**b** Einblendung für das Abspielmedium:  
„CD“ bei einer Audio-CD  
„MP3“ bei einer CD mit Titeln im MP3-Format  
„WMA“ bei einer CD mit Titeln im WMA-Format  
**c** Gesamttitelanzahl auf der CD

- b** to select for MP3/WMA titles which text information (“ID3 Tag“) is to be inserted in the text line (k):  
Keep the button SEARCH/SKIP pressed for approx. 3 seconds, select the text information with the button ►| or |◄ (7), and confirm the selection by shortly pressing the button SEARCH/SKIP (see chapter 5.2.3).
- 7** Buttons for title selection  
button +10 to advance 10 titles  
button ►| to select the next title  
button |◄ to return to the beginning of the title currently playing. By pressing the button |◄ several times, the unit always goes back one title.
- 8** Button PROG. to programme an individual title sequence (see chapter 6) and to memorize/load up to 10 Cue points and a programmed title sequence for an audio CD (see chapter 7)
- 9** Button CUE 1 to return to a spot previously defined – see chapter 5.9
- 10** Button CONT./SINGLE–OUTRO  
**a** to switch between the operating modes single title replay and total title replay, shortly press the button  
single title replay (basic setting):  
after each title played the player mechanism is set to pause, display “Single“ [(e) in fig. 2]  
total title replay  
continuous replay of all titles of the CD, display “Continue“ [(e) in fig. 1]  
**b** to activate the function OUTRO (replay of the last 30 seconds each of the following titles – not possible for titles in the MP3/WMA formats), keep the button pressed for approx. 3 seconds until the bar graph display is changed – see chapter 1.1.2, bar graph, item f. To deactivate OUTRO, keep the button pressed again for approx. 3 seconds.
- 11** Button TIME/STOP  
**a** to switch over the time displays [(g) and (f)]: with each short pressing of the button, the unit

- changes to another time information and the type of bar graph display is changed – see chapter 1.1.2, bar graph, item f.  
Basic setting:  
remaining time of the current title  
first pressing of button:  
time already played of the current title  
next pressing of button:  
remaining time of the entire CD (not possible for titles in the MP3 format or WMA format)  
next pressing of button:  
return to the basic setting
- b** to stop the player mechanism: keep the button pressed for approx. 3 seconds
- 12** Button SELECT/ON–OFF to select the adjusting range (max. ±8% or max. ±16% deviation from the standard speed) for the PITCH CONTROL (14) and for deactivating/activating the control adjustment  
**a** to change between the two adjusting ranges, shortly press the button; the selected range is displayed by lighting of the corresponding LED (13)  
**b** to deactivate the adjustment of the PITCH CONTROL, press the button for a longer time – the respective LED (13) flashes. To activate the control adjustment again, shortly press the button – the respective LED constantly lights up again.
- 13** LEDs for the display of the speed adjusting range selected with the button SELECT/ON–OFF (12):  
constant lighting = the control is activated  
flashing = the PITCH CONTROL (14) is deactivated by longer pressing of the button SELECT/ON–OFF (12)
- 14** Sliding control PITCH CONTROL to change the speed and pitch
- 15** Button BOP for return and immediate start of the replay from the beginning of the currently playing title or from a starting point previously selected with the button CUE (16) – see chapter 5.9.1

- 16** Button CUE for shortly playing a title beginning and for the return to a spot previously defined – see chapter 5.4 or 5.9
- 17** Button PLAY/PAUSE ►| for switching between replay and pause
- 18** Buttons to memorize and replay a continuous loop – see chapter 5.10  
button A to define the starting point of the loop  
button B/LOOP–EXIT to define the end point of the loop and to start the loop simultaneously; to exit the loop, press the button again  
button RELOOP to play a loop again
- 19** Buttons PITCH BEND to synchronize the beat of a title on player mechanism 1 to that of a title on player mechanism 2:  
As long as one of the buttons is kept pressed, the title goes by 16% slower or faster than at standard speed.
- 20** Button BPM/TAP for the manual beat counter  
To determine the number of beats per minute for one title, shortly press the button several times to the beat of music: The beats per minute (j) are displayed below a note symbol. To switch off the beat counter, keep the button pressed for approx. 3 seconds.
- 1.1.2 Display information** (figs. 1 and 2)  
**a** Symbol II for pause or ►| for replay  
**b** Insertion for the playing medium:  
“CD“ for an audio CD  
“MP3“ for a CD with titles in the MP3 format  
“WMA“ for a CD with titles in the WMA format  
**c** Total title number on the CD  
**d** Number of the current title  
**e** Display for the operating mode (see item 10 button CONT./SINGLE–OUTRO):  
“Single“: single title replay  
“Continue“: total title replay  
**f** Bar graph: represents the time indication (g) graphically by its length

- d** Nummer des aktuellen Titels
- e** Anzeige für die Betriebsart (siehe Position 10 Taste CONT./SINGLE-OUTRO):  
„Single“: Einzeltitelwiedergabe  
„Continue“: Gesamttitelwiedergabe
- f** Bargraph: stellt durch seine Länge die Zeitanzeige (g) graphisch dar  
Die Art der Bargraphdarstellung zeigt, welche Zeitinformation gerade gewählt ist und ob die Funktion OUTRO aktiv ist:
  - a** Restzeit des aktuellen Titels  

  - b** bereits gespielte Zeit des aktuellen Titels  

  - c** Restzeit der CD (nicht bei MP3-/WMA-Titeln)  

  - d** OUTRO aktiviert (nicht bei MP3-/WMA-Titeln)  

- g** Zeitanzeige in Minuten, Sekunden und Frames (1 Frame = 1/75 Sekunde), siehe Position 11 Taste TIME/STOP
- h** Anzeige der mit dem Regler PITCH CONTROL (14) eingestellten Geschwindigkeitsänderung
- i** Einblendungen bei einer gesetzten Endlosschleife (Kap. 5.10):
  - „A“ und „B“: signalisieren, dass ein Startpunkt („A“) und ein Endpunkt („B“) einer Endlosschleife gespeichert sind
  - „LOOP“: ist bei der Wiedergabe einer Endlosschleife eingeblendet
- j** Anzeige der Taktschläge pro Minute, siehe Position 20 Taste BPM/TAP
- k** Textzeile
  - zeigt bei Titeln im MP3-/WMA-Format zusätzliche Textinformationen („ID3-Tags“)
  - zeigt „Search“ oder „Track Skip“, wenn das Drehrad auf schnellen Vor-/Rücklauf bzw. schnelle Titelanwahl umgeschaltet wurde
  - siehe Drehrad, Position 5

- l** Einblendungen für die Funktion „Eigene Titelfolge zusammenstellen“ (Kap. 6)
  - „PGM“: ist (blinkend) während der Programmierung eingeblendet und (nicht blinkend) im Stoppmodus, um anzuzeigen, dass eine Titelfolge programmiert wurde
  - „P01“ ... „P16“: zeigt während des Abspielens der Titelfolge die Speicherplatznummer des momentanen Titels
- m** Pfeilsymbol – siehe Kap. 7 „Disk-Identifikation für Audio-CDs“
  - wird bei einem Titel eingeblendet, für den ein Cue-Punkt fest abgespeichert wurde
  - erscheint nach dem Aufrufen des Programmiermodus, wenn für die CD eine Titelfolge fest abgespeichert wurde

**1.2 Laufwerkeinheit Frontseite (Abb. 5)**

- 21** CD-Schublade für das jeweilige Laufwerk
- 22** Beleuchtung für die CD-Schublade (21)
- 23** Taste  zum Öffnen und Schließen der jeweiligen CD-Schublade (21) – nicht möglich während der Wiedergabe
- 24** Betriebsanzeige
- 25** Ein-/Ausschalter POWER

**1.3 Laufwerkeinheit Rückseite (Abb. 6)**

- 26** 3,5-mm-Mono-Klinkenbuchse für die Fernsteuerung der Funktion „Start/Pause“ des jeweiligen Laufwerks von einem Mischpult aus, siehe Kap. 8
- 27** digitaler Audioausgang (Cinch) des jeweiligen Laufwerks (MP3-/WMA-Titel können über den Digitalausgang nicht wiedergegeben werden.)
- 28** analoger Audioausgang mit Line-Pegel (Cinch, Links/Rechts) des jeweiligen Laufwerks
- 29** 8-polige Mini-DIN-Buchse zur Verbindung von Laufwerkeinheit und Steuereinheit: die Buchse über das beiliegende Mini-DIN-Kabel an die Buchse REMOTE CONTROL CONNECT TO MAIN UNIT auf der Rückseite der Steuereinheit anschließen; dabei das Kabelende mit der

Entstördrossel (kleines Kästchen) in die Buchse der Laufwerkeinheit stecken.

**30** Netzkabel zum Anschluss an eine Steckdose (230 V~/50 Hz)

**31** Umschalter REMOTE SELECT für die Art der Fernsteuerung über die Buchsen START/PAUSE (26), siehe Kap. 8

- TACT SW:  
Bei Steuerung über einen Taster
- LOCK SW:  
Bei Steuerung über einen Ein-/Ausschalter

**2 Hinweise für den sicheren Gebrauch**

Dieses Gerät entspricht der Richtlinie für elektromagnetische Verträglichkeit 89/336/EWG und der Niederspannungsrichtlinie 73/23/EWG.



**WARNUNG** Das Gerät wird mit lebensgefährlicher Netzspannung (230 V~) versorgt. Nehmen Sie deshalb niemals selbst Eingriffe am Gerät vor und stecken Sie nichts durch die Lüftungsschlitze! Es besteht die Gefahr eines elektrischen Schlag.



Beachten Sie auch unbedingt die folgenden Punkte:

- **VORSICHT!** Blicken Sie bei geöffneter CD-Schublade nicht in den CD-Schacht. Eventuell austretende Laserstrahlen können zu Augenschäden führen.
- Verwenden Sie das Gerät nur im Innenbereich. Schützen Sie es vor Tropf- und Spritzwasser, hoher Luftfeuchtigkeit und Hitze (zulässiger Einsatztemperaturbereich 0–40 °C).
- Stellen Sie keine mit Flüssigkeit gefüllten Gefäße, z. B. Trinkgläser, auf das Gerät.
- Die in dem Gerät entstehende Wärme muss durch Luftzirkulation abgegeben werden. Decken Sie darum die Lüftungsschlitze des Gehäuses nicht ab.
- Nehmen Sie das Gerät nicht in Betrieb und ziehen Sie sofort den Netzstecker, wenn:
  1. sichtbare Schäden am Gerät oder an der Netzanschlussleitung vorhanden sind,

The type of the bar graph display shows which time information is currently selected and if the function OUTRO is active:

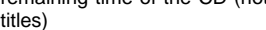
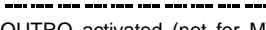
- a** remaining time of the current title  

- b** time already played of the current title  

- c** remaining time of the CD (not for MP3/WMA titles)  

- d** OUTRO activated (not for MP3/WMA titles)  

- g** Time indication in minutes, seconds, and frames (1 frame = 1/75 second), see item 11 button TIME/STOP
- h** Display of the change of speed adjusted with the PITCH CONTROL (14)
- i** Insertions with a continuous loop set (chap. 5.10)
  - „A“ and „B“: signalize that a starting point („A“) and an end point („B“) of a continuous loop are memorized
  - „LOOP“: is inserted with the replay of a continuous loop
- j** Number of beats per minute, see item 20 button BPM/TAP
- k** Text line
  - for titles in the MP3/WMA formats it shows additional text information („ID3 Tags“)
  - shows „Search“ or „Track Skip“ if the rotary wheel has been switched to fast forward/reverse or fast title selection – see rotary wheel, item 5
- l** Insertions for the function „Compiling an individual title sequence“ (chapter 6)
  - „PGM“: is inserted (flashing) while programming and (not flashing) in the stop mode to show that a title sequence has been programmed

- „P01“ ... „P16“: shows the memory space number of the current title while replaying the title sequence
- m** Arrow symbol – see chapter 7 „Disk identification for audio CDs“
  - inserted for a title for which a Cue point has permanently been memorized
  - appears after calling the programming mode if a title sequence has permanently been memorized for the CD

**1.2 Player mechanism unit front panel (fig. 5)**

- 21** CD tray for the respective player mechanism
- 22** Illumination for the CD tray (21)
- 23** Button  to open and close the respective CD tray (21) – not possible during the replay
- 24** Power indication
- 25** POWER switch

**1.3 Player mechanism unit rear panel (fig. 6)**

- 26** 3.5 mm mono jack for the remote control of the function „start/pause“ of the respective player mechanism from a mixer, see chapter 8
- 27** Digital audio output (phono) of the respective player mechanism (MP3/WMA titles cannot be replayed via the digital output.)
- 28** Analog audio output with line level (phono, left/right) of the respective player mechanism
- 29** 8-pole mini DIN jack to connect the player mechanism unit and control unit: connect the jack via the supplied mini DIN cable to the jack REMOTE CONTROL CONNECT TO MAIN UNIT on the rear side of the control unit; plug the cable end with the anti-interference choke (small box) into the jack of the player mechanism unit
- 30** Mains cable for connection to a mains socket (230 V~/50 Hz)
- 31** Selector switch REMOTE SELECT for the type of the remote control via the jacks START/PAUSE (26), see chapter 8

- TACT SW:  
for control via a momentary pushbutton
- LOCK SW:  
for control via an on/off switch

**2 Safety Notes**

This unit corresponds to the directive 89/336/EEC for electromagnetic compatibility and to the low voltage directive 73/23/EEC.

**WARNING** The unit is supplied with hazardous mains voltage (230 V~). Leave servicing to skilled personnel only. Never make any modification on the unit and do not insert anything through the air vents! This may cause an electric shock hazard.



It is essential to observe the following items:

- **CAUTION!** Do not look directly into the CD compartment with the CD tray opened. Laser beams can be emitted which may cause eye damage.
- The unit is suitable for indoor use only. Protect it against dripping water and splash water, high air humidity, and heat (admissible ambient temperature range 0–40 °C).
- Do not place any vessels filled with liquid, e.g. drinking glasses, on the unit.
- The heat being generated in the unit has to be removed via air circulation. Therefore, the air vents at the housing must not be covered.
- Do not set the unit into operation, and immediately disconnect the mains plug from the mains socket if
  1. there is visible damage to the unit or to the mains cable,
  2. a defect might have occurred after a drop or similar accident,
  3. there are malfunctions.
 The unit must in any case be repaired by skilled personnel.
- A damaged mains cable must only be replaced by the manufacturer or by authorized, skilled personnel.

2. nach einem Sturz oder Ähnlichem der Verdacht auf einen Defekt besteht,
3. Funktionsstörungen auftreten.

Geben Sie das Gerät in jedem Fall zur Reparatur in eine Fachwerkstatt.

- Eine beschädigte Netzanschlussleitung darf nur durch den Hersteller oder eine autorisierte Fachwerkstatt ersetzt werden.
- Ziehen Sie den Netzstecker nie an der Zuleitung aus der Steckdose, fassen Sie immer am Stecker an.
- Wird das Gerät zweckentfremdet, nicht richtig angeschlossen, falsch bedient oder nicht fachgerecht repariert, kann keine Haftung für daraus resultierende Sach- oder Personenschäden und keine Garantie für das Gerät übernommen werden.

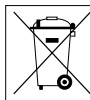

Soll das Gerät endgültig aus dem Betrieb genommen werden, übergeben Sie es zur umweltgerechten Entsorgung einem örtlichen Recyclingbetrieb.

### 3 Einsatzmöglichkeiten

Der CD-Player CD-290DJ mit zwei Laufwerken ist speziell für den professionellen DJ-Bereich konzipiert. Viele Funktionsmöglichkeiten sind genau auf diesen Einsatzbereich abgestimmt, z. B. nahtlose Wiedergabe einer Endlosschleife (Seamless Loop), Einzeltitelwiedergabe oder manuelle Taktsynchronisation von zwei Titeln.

Es können Audio-CDs, selbst gebrannte Audio-CDs (Audio CD-R) sowie CDs mit Titeln im MP3- oder WMA-Format abgespielt werden. Bei wiederbeschreibbaren CDs (CD-RW) kann es jedoch je nach CD-Typ, verwendetem CD-Brenner und Brennprogramm beim Abspielen zu Problemen kommen.

Der CD-Player ist mit einem Anti-Shock-Speicher ausgestattet, der Störungen beim Abtasten der CD durch Stöße oder Vibrationen bis 10 Sekunden ausgleichen kann.

- Never pull the mains cable to disconnect the mains plug from the mains socket, always seize the plug.

- No guarantee claims for the unit and no liability for any resulting personal damage or material damage will be accepted if the unit is used for other purposes than originally intended, if it is not correctly connected, operated, or not repaired in an expert way.

#### • Important for U. K. Customers!

The wires in this mains lead are coloured in accordance with the following code:

**blue = neutral**

**brown = live**

As the colours of the wires in the mains lead of this appliance may not correspond with the coloured markings identifying the terminals in your plug, proceed as follows:

1. The wire which is coloured **blue** must be connected to the terminal in the plug which is marked with the letter **N** or coloured **black**.
2. The wire which is coloured **brown** must be connected to the terminal which is marked with the letter **L** or coloured **red**.

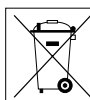

If the unit is to be put out of operation definitively, take it to a local recycling plant for a disposal which is not harmful to the environment.

### 3 Applications

The CD player CD-290DJ with two player mechanisms has especially been designed for professional DJ applications. Many functional features have precisely been matched to this range of application, e. g. replay of a seamless loop, single title replay, or manual beat synchronization of two titles.

The CD player allows replay of audio CDs and CDs which you have written yourself (audio CD-R) and CDs with titles in the MP3 format or WMA format. However, in case of rewritable CDs (CD-RW) prob-

### 4 Gerät aufstellen und anschließen

Die Steuer- und die Laufwerkeinheit sind für die Montage in ein Rack für Geräte mit einer Breite von 482 mm (19") vorgesehen, können aber auch als frei stehende Tischgeräte verwendet werden. Die Laufwerkeinheit muss auf jeden Fall waagrecht betrieben werden, während die Steuereinheit beliebig, z. B. auch geneigt, eingebaut werden kann. Für den Rackeinbau werden für die Steuer- und die Laufwerkeinheit jeweils 2 HE benötigt (1 HE = 1 Höheneinheit = 44,45 mm).

Vor dem Anschluss oder vor dem Verändern von Anschlüssen alle Geräte ausschalten.

- 1) Die Steuer- und die Laufwerkeinheit über das beiliegende Mini-DIN-Anschlusskabel verbinden:

Das Kabelende mit der Entstördrossel (kleines Kästchen) in die Buchse CONNECT TO REMOTE CONTROL (29) der Laufwerkeinheit stecken und das andere Ende in die Buchse REMOTE CONTROL CONNECT TO MAIN UNIT auf der Rückseite der Steuereinheit.

- 2) Sind an Ihrem Mischpult oder Verstärker Digitaleingänge vorhanden, diese an die gelben Cinch-Buchsen DIGITAL OUT (27) anschließen.

Bei Geräten ohne Digitaleingänge die Stereoausgänge LINE OUT (28) – linker Kanal L und rechter Kanal R – über Cinch-Kabel mit den CD-Player-Eingängen am Mischpult oder am Verstärker verbinden.

Hinweis: Titel im MP3- oder WMA-Format können über die Digitalausgänge nicht wiedergegeben werden.

- 3) Die Laufwerke des CD-Players können über ein Mischpult mit Faderstart-Funktion gestartet und auf Pause geschaltet werden. Zum Anschluss der Steuerverbindung siehe Kap. 8.
- 4) Zuletzt den Netzstecker des Anschlusskabels (30) in eine Steckdose (230 V~/50 Hz) stecken.

blems may arise while replaying depending on the CD type, CD burner used, and burning programme.

The CD player is provided with an anti-shock memory which is able to compensate shocks and vibrations up to 10 seconds while replaying the CD.

### 4 Setting up and Connecting the Unit

The control unit and the player mechanism unit are designed for installation into a rack for units of 482 mm (19") width, however, they can also be used as table top units. In any case, the player mechanism unit must be operated in a horizontal position while the control unit can be installed as desired, e. g. also in an inclined position. For the rack installation two rack spaces each (1 rack space = 44.45 mm) are required for the control unit and the player mechanism unit.

Prior to making or changing any connections, switch off all units.

- 1) Connect the control unit and the player mechanism unit via the supplied mini DIN connection cable:

Connect the cable end with the anti-interference choke (small box) to the jack CONNECT TO REMOTE CONTROL (29) of the player mechanism unit and the other end to the jack REMOTE CONTROL CONNECT TO MAIN UNIT on the rear side of the control unit.

- 2) In case of digital inputs existing on the mixer or amplifier, connect them to the yellow phono jacks DIGITAL OUT (27).

In case of units without digital inputs, connect the stereo outputs LINE OUT (28) – left channel L and right channel R – via cables with phono connectors to the CD player inputs on the mixer or amplifier.

Note: Titles in the MP3 format or WMA format cannot be replayed via the digital outputs.

- 3) The player mechanisms of the CD player can be started via a mixer with fader start function or set to pause. For making the control connection see chapter 8.
- 4) Finally connect the mains plug of the connection cable (30) to a mains socket (230 V~/50 Hz).

### 5 Bedienung

Im folgenden Text wird die Bedienung des Laufwerks 1 beschrieben. Die Bedienung des Laufwerks 2 ist vollkommen identisch.

#### 5.1 CD abspielen

- 1) Den CD-Player mit dem Schalter POWER (25) einschalten, die Betriebsanzeige (24) und die LEDs (22) über den CD-Schubladen (21) leuchten. Ist keine CD eingeschoben, wird im Display „No disc“ (keine CD) angezeigt.

- 2) Mit der Taste  $\blacktriangle$  (4 oder 23) die CD-Schublade öffnen. Eine CD mit der Beschriftung nach oben einlegen und die CD-Schublade mit der Taste  $\blacktriangle$  schließen.

- 3) Nach dem Einlesevorgang steht das Laufwerk auf Pause [Pausensymbol II (a) in Abb. 1].

Das Display zeigt die Gesamtanzahl (c) der CD, darunter (b) das verwendete Abspielmedium („CD“ bei einer Audio-CD, „MP3“ bei einer CD mit Titeln im MP3-Format, „WMA“ bei einer CD mit Titeln im WMA-Format), die Nummer (d) des ersten Titels und seine Laufzeit (g). Bei einem Titel im MP3- oder WMA-Format erscheint zusätzlich dessen Dateiname (k). Nähere Informationen zu den Displayangaben – siehe Kap. 5.2.

- 4) Nach dem Einschalten steht das Gerät immer auf Einzeltitelwiedergabe: Das Display zeigt „Single“ [(e) in Abb. 2]. Ist ein Titel zu Ende gespielt, schaltet das Gerät am Anfang des nächsten Titels auf Pause. Soll jedoch ein Titel nach dem anderen kontinuierlich gespielt werden, mit der Taste CONT./SINGLE-OUTRO (10) auf Gesamt-titelwiedergabe schalten (siehe auch Kap. 5.3).

- 5) Zum Starten mit dem ersten Titel die Taste  $\blacktriangleright$  (17) drücken. Solange die CD abgespielt wird, zeigt das Display das Symbol  $\blacktriangleright$  [(a) in Abb. 2] und die Taste  $\blacktriangleright$  leuchtet permanent. Zum Anwählen eines anderen Titels siehe Kap. 5.1.1.

- 6) Das Abspielen kann jederzeit mit der Taste  $\blacktriangleright$

### 5 Operation

The text below explains the operation of the player mechanism 1. The operation of player mechanism 2 is identical.

#### 5.1 Replaying a CD

- 1) Switch on the CD player with the POWER switch (25), the power LED (24) and the LEDs (22) above the CD trays (21) light up. If no CD is inserted, the display shows “No disc”.

- 2) Open the CD tray with the button  $\blacktriangle$  (4 or 23). Insert a CD with the lettering facing upwards and close the CD tray with the button  $\blacktriangle$ .

- 3) After reading in the CD, the player mechanism is set to pause [pause symbol II (a) in fig. 1].

The display will show the total title number (c) of the CD, below it (b) the playing medium used (“CD” for an audio CD, “MP3” for a CD with titles in the MP3 format, “WMA” for a CD with titles in the WMA format), the number (d) of the first title, and its playing time (g). With a title in the MP3 format or WMA format, its file name (k) will additionally appear.

Detailed information on the display indications – see chapter 5.2.

- 4) After switching on, the unit is always set to single title replay: The display shows “Single” [(e) in fig. 2]. If a title is played to the end, the unit is set to pause at the beginning of the next title. However, for continuous replay of one title after the other, set the unit to total title replay with the button CONT./SINGLE-OUTRO (10) [also see chap. 5.3].

- 5) To start with the first title, press the button  $\blacktriangleright$  (17). As long as the CD is replayed, the symbol  $\blacktriangleright$  [(a) in fig. 2] is displayed and the button  $\blacktriangleright$  lights continuously. To select another title, see chapter 5.1.1.

- 6) The replay can be interrupted at any time with the button  $\blacktriangleright$ . To continue press the button  $\blacktriangleright$  once again.

- 7) To stop the CD replay at any time, set the CD player to pause or stop it [keep the button TIME/

unterbrochen werden. Zum Weiterspielen die Taste ►II erneut drücken.

- 7) Soll das Abspielen einer CD beendet werden, den CD-Player auf Pause schalten oder stoppen [Taste TIME/STOP (11) ca. 3 Sekunden gedrückt halten]. Die CD-Schublade kann nun mit der Taste ▲ ausgefahren werden.  
Hinweis: Während der Wiedergabe ist die CD-Schublade verriegelt.
- 8) Vor dem Ausschalten immer mit den Tasten ▲ die beiden CD-Schubladen schließen, um die Laser-Abtastsysteme vor Verschmutzung zu schützen. Erst dann das Gerät mit dem Schalter POWER ausschalten.

### 5.1.1 Titelanwahl

#### A Titelanwahl über die „Track-Skip“-Tasten (7)

- Taste +10: 10 Titel weiterspringen
- Taste ►I: zum nächsten Titel springen  
Taste ◀I: an den Anfang des gerade laufenden Titels springen. Durch weiteres Drücken der Taste ◀I wird immer ein Titel weiter zurückgesprungen.  
Zum Überspringen mehrerer Titel die Taste ◀I bzw. ►I gedrückt gehalten.

#### B schnelle Titelanwahl über das Drehrad

- 1) Zum Umschalten des Drehrads auf schnelle Titelanwahl die Taste SEARCH/SKIP (6) zweimal antippen: die LED neben der Taste blinkt, im Display erscheint „Track Skip“ in der Textzeile (k).
- 2) Den Titel durch Drehen des Drehrads auswählen (im Uhrzeigersinn = Titeldurchlauf vorwärts, gegen den Uhrzeigersinn = Titeldurchlauf rückwärts).
- 3) Um die Funktion wieder zu deaktivieren, die Taste SEARCH/SKIP einmal antippen: die LED neben der Taste erlischt und „Track Skip“ wird ausgeblendet.

## 5.2 Anzeige der Laufzeit, der Taktschläge pro Minute und der Textinformationen

### 5.2.1 Laufzeit

Als Grundeinstellung nach dem Einschalten zeigt das Display die Restlaufzeit des momentanen Titels: numerisch (g) in Minuten, Sekunden und Frames (1 Frame = 1/75 Sekunde) graphisch durch die Länge des Bargraphs (f). Die letzten 30 Sekunden eines Titels signalisiert der Bargraph durch Blinken in seiner vollen Länge, wobei die letzten 15 Sekunden durch ein schnelleres Blinken angezeigt werden.

Durch mehrfaches kurzes Betätigen der Taste TIME/STOP (11) lassen sich die numerische Zeitanzeige und der Bargraph auf andere Zeitinformationen umschalten (wird die Taste länger gedrückt, schaltet das Laufwerk auf Stopp). Der Bargraph wechselt außerdem in Abhängigkeit der gewählten Zeitinformation seine Darstellungsart.

erster Tastendruck:

bereits gespielte Zeit des aktuellen Titels  
Bargraph:

nächster Tastendruck:

Restzeit der CD (nicht bei MP3-/WMA-Titeln)  
Bargraph:

nächster Tastendruck:

Rückkehr zur Grundeinstellung: Restzeit des momentanen Titels  
Bargraph:

### 5.2.2 Taktschläge pro Minute („BPM“)

Mit dem manuellen Beatcounter lässt sich die Anzahl der Taktschläge pro Minute („BPM“ = beats per minute) des laufenden Titels feststellen:

- 1) Die Taste BPM/TAP (20) im Takt der Musik einige Male antippen. Im Display erscheint unter einem Notensymbol die Anzahl der Taktschläge/Min. (j).

graphically by the length of the bar graph (f). The last 30 seconds of a title are signalized by the bar graph flashing in its full length, the last 15 seconds by even faster flashing.

By repeated short actuation of the button TIME/STOP (11) it is possible to switch the numerical time indication and the bar graph to other time information (if the button is pressed for a longer time, the player mechanism stops). In addition, the bar graph changes its type of display depending on the selected time information.

1st actuation of button:

the time already played of the current title  
bar graph:

next actuation of button:

the remaining time of the CD (not for MP3/WMA titles)  
bar graph:

next actuation of button:

return to the basic setting: remaining time of the current title  
bar graph:

### 5.2.2 Beats per minute (“BPM”)

With the manual beat counter the number of beats per minute (BPM) of the current title can be determined:

- 1) Shortly press the button BPM/TAP (20) several times to the beat of the music. The display shows the number of beats per minute (j) below a note symbol.
- 2) To determine the number of beats per minute of the next piece of music, shortly press again button BPM/TAP several times to the beat. The display shows the new value.
- 3) To switch off the manual beat counter, keep the button BPM/TAP pressed for approx. 3 seconds until the BPM indication is extinguished.

- 2) Um bei dem nächsten Musikstück die Taktschläge pro Minute zu messen, die Taste BPM/TAP wieder im Takt einige Male antippen. Das Display zeigt den neuen Wert an.

- 3) Zum Ausschalten des manuellen Beatcounters die Taste BPM/TAP ca. 3 Sekunden gedrückt halten, bis die BPM-Anzeige wieder erlischt.

### 5.2.3 Textinformationen („ID3-Tags“) zu Titeln im MP3-/WMA-Format

In der Textzeile (k) werden die mit den MP3-/WMA-Dateien abgespeicherten Textinformationen („ID3-Tags“) angezeigt (max. 31 Zeichen, Umlaute und der Buchstabe „ß“ werden durch Sonderzeichen ersetzt). Als Standardeinstellung nach dem Einschalten wird immer der Name der Datei eingeblendet.

Zum Aufrufen anderer Textinformationen:

- 1) Die Taste SEARCH/SKIP (6) ca. 3 Sekunden gedrückt halten, bis das Display in den Auswahlmodus umschaltet.
- 2) Mit der Taste ◀I oder ►I (7) aus den verfügbaren Textinformationen die gewünschte auswählen. Möglich sind:  
„File name“ Name der Datei  
„Folder name“ Name des Ordners  
„Artist name“ Name des Künstlers  
„Title name“ Name des Titels  
„Album name“ Name des Albums
- 3) Zum Verlassen des Auswahlmodus die Taste SEARCH/SKIP einmal antippen. In der Textzeile (k) erscheint dann die ausgewählte Textinformation für den Titel.

Hinweis: Die Auswahl der Textinformationen „File name“ und „Folder name“ gilt nicht nur für den aktuellen Titel, sondern auch immer für alle folgenden. Dagegen werden „Artist name“, „Title name“ und „Album name“ nur für den aktuellen Titel eingeblendet. Beim nächsten Titel wechselt die Textzeile wieder auf die Standardeinstellung „File name“.

STOP (11) pressed for approx. 3 seconds]. Now the CD tray can be opened with the button ▲.  
Note: While replaying, the CD tray is locked.

- 8) Prior to switching off the unit, always close both CD trays with the buttons ▲ to protect the laser systems against impurities before switching off the unit with the POWER switch.

### 5.1.1 Title selection

#### A Title selection via the “Track Skip” buttons (7)

- button +10: advancing 10 titles
- button ►I: going to the next title  
button ◀I: going to the beginning of the title currently playing. By further pressing the button ◀I, the unit always returns one title.  
To skip several titles, keep the button ◀I or ►I pressed.

#### B Fast title selection via the rotary wheel

- 1) To switch the rotary wheel to fast title selection, shortly press the button SEARCH/SKIP (6) twice: the LED next to the button flashes, “Track Skip” appears in the text line (k) in the display.
- 2) Select the title by turning the rotary wheel (clockwise = advance run through all titles, counter-clockwise = reverse run through all titles).
- 3) To deactivate the function again, shortly press the button SEARCH/SKIP once: the LED next to the button will be extinguished and “Track Skip” will disappear.

## 5.2 Display of the playing time, beats per minute, and text information

### 5.2.1 Playing time

As a basic setting after switching on, the display shows the remaining time of the current title: numerically (g) in minutes, seconds, and frames (1 frame = 1/75 second)

### 5.2.3 Text information (“ID3 Tags”) on titles in the MP3/WMA formats

The text information (“ID3 Tags”) memorized with the MP3/WMA files are displayed in the text line (k) [max. 31 characters]. As a standard setting after switching on always the name of the file will be inserted.

To call other text information:

- 1) Keep the button SEARCH/SKIP (6) pressed for approx. 3 seconds until the display is switched to the selection mode.
- 2) With the button ◀I or ►I (7) select the desired piece of text information from the text information available:  
“file name”  
“folder name”  
“artist name”  
“title name”  
“album name”
- 3) To exit the selection mode, press the button SEARCH/SKIP once. Then the selected text information for the title appears in the text line (k).

Note: The selection of the text information “file name” and “folder name” does not only apply to the current title but also always to all following titles. On the other hand, “artist name”, “title name”, and “album name” are only inserted for the current title. For the next title the text line will change again to the standard setting “file name”.

## 5.3 Operating modes

### 5.3.1 “Single” – single title replay

After switching on the CD player, the single title replay especially provided for DJ applications is always activated:

1. The display shows “Single” [(e) in fig. 2].
2. After reading in a CD or after selecting a title, the CD player is precisely at the spot where the



## 5.3 Betriebsarten

### 5.3.1 „Single“ – Einzeltitelwiedergabe

Nach dem Einschalten des CD-Players ist immer die Einzeltitelwiedergabe aktiviert, die speziell für DJ-Anwendungen vorgesehen ist:

1. Das Display zeigt „Single“ [(e) in Abb. 2].
2. Nach dem Einlesen einer CD oder nach dem Anwählen eines Titels steht der CD-Player exakt an der Stelle, an der die Musik beginnt (nicht bei Zeitindex 0:00:00). Diese Stelle wird automatisch als Startpunkt gespeichert. Das Display signalisiert dabei kurz „A CUE“ (= Auto Cue). Nach dem Starten des Titels kann mit der Taste BOP (15) oder der Taste CUE (16) auf diesen Startpunkt zurückgesprungen werden.
3. Nach dem Spielen eines Titels schaltet das Gerät exakt an der Stelle auf Pause, an der die Musik des nächsten Titels beginnt. Diese Stelle ist dann als neuer Startpunkt gespeichert.

#### Wichtiger Hinweis zu MP3-/WMA-Titeln

Bei Titeln im MP3- und WMA-Format ist **kein Auto Cue/Quick Start** möglich, d. h. bei Anwahl oder Erreichen des nächsten Titels bzw. nach dem Zurückspringen an den Titelanfang mit der Taste BOP oder CUE steht das Laufwerk *nicht* exakt an der Stelle, an der die Musik beginnt, sondern bei Zeitindex 0:00:00. Dadurch ergibt sich beim Start des Titels eine kleine Verzögerung, sofern die Aufnahme nicht direkt bei 0:00:00 beginnt.

### 5.3.2 „Continue“ – Gesamttitelwiedergabe

Soll ein Titel nach dem anderen kontinuierlich abgespielt werden, mit der Taste CONT./SINGLE-OUTRO (10) auf Gesamttitelwiedergabe schalten. Das Display zeigt „Continue“ [(e) in Abb. 1]. Zum Zurückschalten auf Einzeltitelwiedergabe die Taste erneut betätigen.

music starts (not at time index 0:00:00). The unit automatically memorizes this spot as a starting point. The display shortly indicates „A CUE“ (= Auto Cue). After starting the title, it is possible to return to this starting point with the button BOP (15) or the button CUE (16).

3. After playing a title, the unit is set to pause precisely at the spot where the music of the next title starts. This spot is then memorized as a new starting point.

#### Important note on MP3/WMA titles

For titles in the MP3 format and WMA format **no Auto Cue/Quick Start** is possible, i. e. when selecting or reaching the next title or after returning to the title beginning with the button BOP or CUE, the player mechanism is *not* exactly at the spot where the music starts but at the time index 0:00:00. Thus, when starting the title, a small delay occurs unless the recording directly starts at 0:00:00.

### 5.3.2 „Continue“ – total title replay

For continuous replay of one title after the other, switch to total title replay with the button CONT./SINGLE-OUTRO (10). The display shows „Continue“ [(e) in fig. 1]. To return to single title replay, actuate the button again.

### 5.3.3 Relay mode – automatic start of the other player mechanism

At the end of a title or at the end of a CD the other player mechanism can be started automatically.

#### A Start of the other player mechanism at the end of a title

- 1) Insert a CD into both player mechanisms first before actuating the button RELAY (2). The LED above the button lights up.
- 2) Set both player mechanisms to single title replay with the button CONT./SINGLE-OUTRO (10): Both displays must show „Single“ [(e), fig. 2].

### 5.3.3 Relay-Betrieb – automatischer Start des anderen Laufwerks

Am Ende eines Titels oder am Ende einer CD kann automatisch das andere Laufwerk gestartet werden.

#### A Start des anderen Laufwerks am Ende eines Titels

- 1) Zuerst in beide Laufwerke eine CD einlegen. Dann erst die Taste RELAY (2) betätigen. Die LED über der Taste leuchtet.
- 2) Beide Laufwerke mit der Taste CONT./SINGLE-OUTRO (10) auf Einzeltitelwiedergabe schalten: „Single“ [(e), Abb. 2] muss in beiden Displays angezeigt sein.
- 3) Die Wiedergabe auf einem Laufwerk mit der Taste ► (17) starten. Das andere Laufwerk muss auf Pause geschaltet sein.  
Sobald der Titel zu Ende gespielt ist, schaltet das Laufwerk auf Pause und das andere Laufwerk startet. Dieser Vorgang wird bis zum Ausschalten des Relay-Betriebs endlos wiederholt. (Zum Ausschalten die Taste RELAY erneut drücken.)
- 4) Wird bei dem auf Pause stehenden Laufwerk eine andere CD eingelegt, anschließend wieder den Relay-Betrieb mit der Taste RELAY aktivieren.

Hinweise:

- a An jeder Stelle der CD kann mit der Taste ► (17) die Wiedergabe von einem zum anderen Laufwerk umgeschaltet werden.
- b Wird die Taste CUE (16) des wiedergebenden Laufwerks betätigt, wechselt die Wiedergabe zum anderen Laufwerk.
- c Wird an dem auf Pause stehenden Laufwerk die Taste CUE gedrückt gehalten, erfolgt die Wiedergabe von diesem Laufwerk so lange, bis die Taste wieder gelöst wird.

#### B Start des anderen Laufwerks am Ende einer CD

- 1) Zuerst in beide Laufwerke eine CD einlegen. Dann erst die Taste RELAY (2) betätigen. Die LED über der Taste leuchtet
- 2) Beide Laufwerke mit der Taste CONT./SINGLE-OUTRO (10) auf Gesamttitelwiedergabe schalten:

- 3) Start the replay on one player mechanism with the button ► (17). The other player mechanism must be set to pause.

As soon as the title has been played to the end, the player mechanism is set to pause and the other player mechanism starts. This procedure is continuously repeated until the relay mode is deactivated. (To switch off actuate the button RELAY once again.)

- 4) If another CD is inserted into the player mechanism set to pause, activate the relay operation again with the button RELAY.

Notes:

- a On any spot of the CD, the replay can be switched from one player mechanism to the other with the button ►.
- b If the button CUE (16) of the replaying player mechanism is actuated, the replay changes to the other player mechanism.
- c If the button CUE is kept pressed at the player mechanism set to pause, the replay from this player mechanism continues until the button is released.

#### B Start of the other player mechanism at the end of a CD

- 1) Insert a CD into both player mechanisms first before actuating the button RELAY (2). The LED above the button lights up.
- 2) Set both player mechanisms to total title replay with the button CONT./SINGLE-OUTRO (10): „Continue“ [(e), fig. 1] must be indicated in both displays.
- 3) Set one player mechanism to stop: Keep the button TIME/STOP (11) pressed for approx. 3 seconds until „STOP“ appears in the display.
- 4) Start the replay on the other player mechanism with the button ► (17). At the end of the CD, the other player mechanism starts. This procedure is

repeated until the relay mode is deactivated. (To switch off actuate the button RELAY once again.)

- 3) Ein Laufwerk auf Stopp schalten: Die Taste TIME/STOP (11) ca. 3 Sekunden gedrückt halten, bis im Display „STOP“ erscheint.
- 4) Die Wiedergabe auf dem anderen Laufwerk mit der Taste ► (17) starten. Am Ende der CD startet das andere Laufwerk. Der Vorgang wiederholt sich bis zum Ausschalten des Relay-Betriebs. (Zum Ausschalten die Taste RELAY erneut drücken.)
- 5) Wird bei dem nicht spielenden Laufwerk eine andere CD eingelegt, anschließend wieder den Relay-Betrieb mit der Taste RELAY aktivieren.

### 5.3.4 Ruhemodus

Stehen beide Laufwerke länger als 30 Minuten auf Pause, schaltet das Gerät automatisch in den Ruhemodus. Die Laser-Abtastsysteme sind dann abgeschaltet und werden somit geschont. Das Display zeigt „Sleep“ (Schlaf) und alle beleuchteten Tasten sowie alle LEDs an der Steuereinheit erlöschen. Durch Betätigen irgendeiner Taste wird in den normalen Betriebsmodus zurückgeschaltet. Die Laufwerke stehen danach exakt an der Stelle der CD, an der sie vor dem Einschalten des Ruhemodus standen.

Hinweis: Steht ein Laufwerk auf Stopp oder ist bei einem Laufwerk keine CD eingelegt, schaltet das Gerät nicht in den Ruhemodus.

### 5.4 Anspielen eines Titels

- 1) Nach dem Einlegen einer CD den gewünschten Titel anwählen (siehe Kap. 5.1.1).
- 2) Erscheint im Display die Laufzeit (g) des Titels, die Taste CUE (16) gedrückt halten. Der Titel wird so lange angespielt, wie die Taste gedrückt wird.
- 3) Nach dem Loslassen der Taste CUE springt das Gerät auf den Titelanfang zurück und schaltet auf Pause. Zum Starten des Titels die Taste ► (17) drücken. Auf den Titelanfang kann weiterhin mit der Taste CUE zurückgesprungen werden.

Für das Anspielen von Titeln im MP3- und WMA-Format siehe den Hinweis in Kap. 5.3.1.

repeated until the relay mode is deactivated. (To switch off actuate the button RELAY once again.)

- 5) If another CD is inserted into the player mechanism not playing, activate the relay mode again with the button RELAY.

### 5.3.4 Sleep mode

If both player mechanisms are set to pause for a period exceeding 30 minutes, the unit automatically goes to the sleep mode. In this case, both laser systems are switched off for the purpose of conservation. „Sleep“ is displayed and all illuminated buttons and all LEDs on the control unit are extinguished. By actuating any button the unit returns to the normal operating mode. Then the player mechanisms are precisely at the spot of the CD where they were before the unit was set to the sleep mode.

Note: If a player mechanism is set to stop or if there is no CD inserted in one player mechanism, the unit will not go to the sleep mode.

### 5.4 Short replay of a title beginning

- 1) After inserting a CD, go to the desired title (see chapter 5.1.1).
- 2) If the display shows the playing time (g) of the title, keep the button CUE (16) pressed. The beginning of the title is played as long as the button is pressed.
- 3) After releasing the button CUE, the unit returns to the title beginning and is set to pause. Press the button ► (17) to start the title. It is still possible to return to the title beginning with the button CUE.

For short replay of the title beginnings in the MP3 format and WMA format see the note in chapter 5.3.1.

D

A

CH

GB

**5.5 Funktion OUTRO**

– nicht möglich für Titel im MP3/WMA-Format –

Die Funktion OUTRO dient zum Abspielen der jeweils letzten 30 Sekunden aller folgenden Titel.

- 1) Zum Einschalten der Funktion die Taste CONT./SINGLE–OUTRO (10) ca. 3 Sekunden gedrückt halten, bis der Bargraph (f) auf folgende Darstellung wechselt:



- 2) Den gewünschten Titel anwählen (siehe Kap. 5.1.1). Steht der CD-Spieler auf Pause, die Wiedergabe mit der Taste ► (17) starten. Die letzten 30 Sekunden des Titels werden abgespielt.
- 3) Zum Ausschalten der Funktion OUTRO die Taste CONT./SINGLE–OUTRO erneut ca. 3 Sekunden gedrückt halten, bis der Bargraph wieder zu seiner vorherigen Darstellungsart zurückkehrt. [Die Funktion schaltet sich auch aus, wenn die Taste TIME/STOP (11) einmal angetippt wird.]

**5.6 Schneller Vor- und Rücklauf**

- 1) Zum Umschalten des Drehrads auf die Funktion „schneller Vor-/Rücklauf“ die Taste SEARCH/SKIP (6) einmal kurz drücken. Bei aktivierter Funktion leuchtet die LED neben der Taste und im Display erscheint „Search“ in der Textzeile (k).
- 2) Das Drehrad (5) drehen: Bei Drehen im Uhrzeigersinn wird auf der CD vorgefahren; bei Drehen gegen den Uhrzeigersinn wird auf der CD zurückgefahren. Die Vor- und Rücklaufgeschwindigkeit hängt von der Drehgeschwindigkeit des Rads ab.
- 3) Zum Deaktivieren der Funktion „schneller Vor-/Rücklauf“ die Taste SEARCH/SKIP (6) zweimal kurz drücken: „Search“ wird im Display ausgelblendet und die LED neben der Taste erlischt.

Hinweise:

- a Bei Audio-CDs wird im Pausenmodus nach einem Vor-/Rücklauf die momentane Stelle ständig wiederholt (außer wenn über den Rücklauf der Titelanfang erreicht wurde), bis die Wieder-

gabe mit der Taste ► (17) gestartet oder die Taste CUE (16) bzw. CUE 1 (9) zweimal angetippt wird.

- b Bei Titeln im MP3- und WMA-Format lässt sich der Vor- und Rücklauf akustisch nicht verfolgen.

**5.7 Framegenaues Anfahren einer Stelle**

– nicht möglich für Titel im MP3/WMA-Format –

Im Pausenmodus kann mit dem Drehrad (5) eine Stelle auf der CD framegenau (1 Frame = 1/75 Sekunde) angefahren werden:

- 1) Für das Drehrad darf nicht die Funktion „schneller Vor-/Rücklauf“ oder „schnelle Titelanwahl“ aktiviert sein [LED neben der Taste SEARCH/SKIP (6) leuchtet bzw. blinkt]. Ist dies der Fall, die Taste SEARCH/SKIP so oft antippen, bis die LED daneben erlischt.
- 2) Das Drehrad drehen. Auf der CD wird so lange und so schnell vor- oder zurückgefahren, wie das Rad gedreht wird. Dabei kann auf dem Display in der Zeitanzeige (g) die genaue Position abgelesen und in Schritten von 1 Frame angefahren werden.
- 3) Nach dem Drehen wird die momentane Stelle so lange wiederholt, bis die Taste ► (17) gedrückt oder die Taste CUE (16) bzw. CUE 1 (9) zweimal angetippt wird.

**5.8 Geschwindigkeit und Tonhöhe verändern**

Die Geschwindigkeit und damit gleichzeitig die Tonhöhe („pitch“) lassen sich mit dem Schieberegler PITCH CONTROL (14) ändern. Es sind zwei Einstellbereiche verfügbar: max. ±8% und max. ±16% Abweichung von der Standardgeschwindigkeit.

Als Grundeinstellung ist nach dem Einschalten immer der Bereich „±8%“ gewählt und der Regler PITCH CONTROL ist aktiviert. Dies wird durch Leuchten der LED „8%“ (13) angezeigt.

- 1) Zum Umschalten zwischen den beiden Einstellbereichen die Taste SELECT/ON–OFF (12) antippen. Die jeweilige LED (13) leuchtet.

- 2) Die Geschwindigkeit mit dem Regler PITCH CONTROL (14) verändern. Das Display zeigt die prozentuale Geschwindigkeitsänderung (h) an.

Wurde mit der Taste BPM/TAP (20) der manuelle Beatcounter aktiviert (siehe Kapitel 5.2.2), zeigt das Display die Anzahl der Taktschläge pro Minute (j) an, die sich bei Verstellen des Schiebereglers entsprechend ändert.

- 3) Zum Deaktivieren des Reglers PITCH CONTROL die Taste SELECT/ON–OFF länger drücken, bis die jeweilige LED „8%“ oder „16%“ blinkt. Der Titel läuft dann mit Standardgeschwindigkeit, unabhängig von der Stellung des Reglers und von der Geschwindigkeitsanzeige im Display. Um die Reglereinstellung wieder zu aktivieren, die Taste SELECT/ON–OFF einmal antippen.

**5.8.1 Takt zwischen 2 Musikstücken angleichen („Pitch Bend“)**

Mit den Tasten PITCH BEND (19) kann der Takt eines Titels auf dem Laufwerk 1 an den Takt eines Titels auf dem Laufwerk 2 angepasst werden oder umgekehrt.

- 1) Zuerst mit dem Regler PITCH CONTROL (14) die Geschwindigkeit des laufenden Musikstückes an die Geschwindigkeit des zweiten Musikstückes angleichen.
- 2) Mit den Tasten PITCH BEND die Taktschläge beider Musikstücke genau übereinander legen: solange die Taste – oder + gedrückt gehalten wird, läuft der Titel um 16 % langsamer bzw. schneller als mit Standardgeschwindigkeit und die Geschwindigkeitsanzeige (h) im Display blinkt.
- 3) Durch Drehen des Drehrads (5) kann ebenfalls eine Geschwindigkeitsänderung zur Taktanpassung erfolgen. Dazu darf das Drehrad nicht auf „schnellen Vor-/Rücklauf“ oder „schnelle Titelanwahl“ geschaltet sein [LED neben der Taste SEARCH/SKIP (6) leuchtet bzw. blinkt]. Ist dies der Fall, die Taste SEARCH/SKIP so oft antippen, bis die LED daneben erlischt.

**5.5 Function OUTRO**

– not possible for titles in the MP3/WMA formats –

The function OUTRO serves for the replay of the last 30 seconds each of all following titles.

- 1) To activate the function, keep the button CONT./SINGLE–OUTRO (10) pressed for approx. 3 seconds until the bar graph (f) changes to the following display:



- 2) Select the desired title (see chapter 5.1.1). If the CD player is in the pause mode, start the replay with the button ► (17). The last 30 seconds of the title are played.
- 3) To deactivate the function OUTRO, keep the button CONT./SINGLE–OUTRO pressed again for approx. 3 seconds until the bar graph returns to its previous type of display. [The function is also switched off if the button TIME/STOP (11) is shortly pressed once.]

**5.6 Fast forward and reverse**

- 1) To switch the rotary wheel to the function “fast forward and reverse”, shortly press the button SEARCH/SKIP (6) once. With activated function, the LED next to the button lights up and the display shows “Search” in the text line (k).
- 2) Turn the rotary wheel (5): As long as the wheel is turned clockwise, the unit advances on the CD; as long as it is turned counter-clockwise, the unit reverses on the CD. The forward or reverse speed depends on the turning speed of the wheel.
- 3) To deactivate the function “fast forward/reverse”, shortly press the button SEARCH/SKIP (6) twice: “Search” will disappear in the display and the LED next to the button will be extinguished.

Notes:

- a For audio CDs, after a forward/reverse, the current spot is continuously repeated in the pause mode (unless the title beginning has been

reached by the reverse) until the replay is started with the button ► (17) or the button CUE (16) or CUE 1 (9) is shortly pressed twice.

- b For titles in the MP3 format and WMA format, the forward and reverse cannot be monitored acoustically.

**5.7 Precise selection of a spot**

– not possible for titles in the MP3/WMA formats –

With the pause mode activated, it is possible to select a spot on the CD with the rotary wheel (5) precisely to one frame (= 1/75 second):

- 1) For the rotary wheel the function “fast forward/reverse” or “fast title selection” must not be activated [LED next to the button SEARCH/SKIP (6) lights up or flashes]. If so, shortly press the button SEARCH/SKIP so many times until the LED next to it is extinguished.
- 2) Turn the rotary wheel. The unit advances and reverses so long and so fast on the CD as the wheel is turned. During this process it is possible to read the precise position on the time display (g) and to select it in steps of 1 frame.
- 3) After turning, the current spot is repeated so many times until the button ► (17) is pressed or the button CUE (16) or CUE 1 (9) is shortly pressed twice.

**5.8 Changing the speed and pitch**

The speed and at the same time the pitch can be changed with the sliding control PITCH CONTROL (14). There are two adjusting ranges available: max. ±8% and max. ±16% deviation from the standard speed.

As a basic setting after switching on, the range “±8%” is always selected and the PITCH CONTROL is activated. This is shown by lighting of the LED “8%” (13).

- 1) To switch between both adjusting ranges, shortly press the button SELECT/ON–OFF (12). The respective LED (13) lights up.

- 2) Change the speed with the PITCH CONTROL (14). The display shows the percentage deviation (h) from the standard speed.

If the manual beat counter has been activated with the button BPM/TAB (20) [see chapter 5.2.2], the display indicates the number of beats per minute (j) which will change correspondingly when readjusting the sliding control.

- 3) To deactivate the PITCH CONTROL, press the button SELECT/ON–OFF longer until the respective LED “8%” or “16%” flashes. Then the title is played at standard speed, regardless of the position of the control and of the speed indication in the display. To activate the control adjustment again, shortly press the button SELECT/ON–OFF once.

**5.8.1 Matching the beat between 2 music pieces (“Pitch Bend“)**

With the buttons PITCH BEND (19) it is possible to synchronize the beat of a title on player mechanism 1 to the beat of a title on player mechanism 2 or vice versa.

- 1) First match the speed of the current music piece to the speed of the second music piece with the PITCH CONTROL (14).
- 2) Synchronize the beats of both music pieces with the buttons PITCH BEND: as long as the button – or + is kept pressed, the title is played by 16 % faster or slower than at standard speed and the speed indication (h) in the display flashes.
- 3) By turning the rotary wheel (5), the speed can also be changed for matching the beat. For this purpose the rotary wheel must not be switched to “fast forward/reverse” or “fast title selection” [LED next to the button SEARCH/SKIP (6) lights up or flashes]. If so, shortly press the button SEARCH/SKIP so many times until the LED next to it is extinguished.

## 5.9 Sprung zu einer zuvor bestimmten Stelle (Cue-Punkt) auf Audio-CDs\*

Um schnell zu einer bestimmten Stelle springen zu können, lassen sich mit der Taste CUE (16) und CUE 1 (9) zwei unabhängige Startpunkte (Cue-Punkte) setzen.

Hinweise für den mit der Taste CUE gesetzten Punkt:

- Bei Einzeltitelwiedergabe kann der Rücksprung nur innerhalb eines Titels erfolgen. Beim Erreichen des nächsten Titels wird die markierte Stelle durch den Startpunkt des nächsten Titels ersetzt (siehe Kapitel 5.3.1).
- Sowohl bei Einzeltitel- als auch bei Gesamtitelwiedergabe wird beim Anwählen eines anderen Titels die markierte Stelle immer durch den Anfang des gewählten Titels ersetzt.

Um einen Cue-Punkt zu setzen und während der Wiedergabe zu diesem zurückzukehren:

- Während des Abspielens eines Titels mit der Taste ► (17) auf Pause schalten, wenn die Stelle erreicht ist, zu der später zurückgesprungen werden soll. Die Tasten ► und CUE blinken.
- Bei Bedarf kann mit dem Drehrad (5) die Stelle exakter angefahren werden. Die momentane Stelle ist fortlaufend zu hören.
- Die Taste CUE bzw. CUE 1 antippen. Dadurch wird intern die Stelle markiert. Die jeweilige Taste blinkt schnell und leuchtet dann kontinuierlich. Die Taste ► blinkt weiter als Aufforderung die Wiedergabe zu starten.
- Das Abspielen mit der Taste ► wieder starten.
- Zum Springen auf die markierte Stelle die jeweilige Cue-Taste drücken. Das Laufwerk steht an der markierten Stelle auf Pause. Mit der Taste

► die Wiedergabe starten oder die jeweilige Cue-Taste gedrückt halten. Nach dem Lösen der Cue-Taste steht das Laufwerk wieder an der markierten Stelle auf Pause.

Die gesetzten Cue-Punkte werden gelöscht:

- bei Schalten in den Stopp-Modus
- bei Ausfahren der CD-Schublade
- bei Ausschalten des CD-Players

Hinweis: Ein mit der Taste CUE gesetzter Cue-Punkt lässt sich auch fest für einen Titel abspeichern, so dass er bei einem CD-Wechsel nicht gelöscht wird und bei jedem Abspielen der CD wieder aufgerufen werden kann – siehe dazu Kap. 7.1.

### 5.9.1 Taste BOP

Während der Wiedergabe kann auch mit der Taste BOP (15) auf den mit der Taste CUE (16) gesetzten Startpunkt zurückgesprungen werden. Im Gegensatz zum Rücksprung mit der Taste CUE schaltet das Gerät in diesem Fall nicht auf Pause, sondern spielt sofort ab der markierten Stelle weiter. Durch mehrfaches Drücken der Taste BOP lässt sich so ein Stottereffekt erzeugen. Dieser ist dabei umso effektiver, je geeigneter der Startpunkt ist (z. B. der Anfang eines Wortes oder eines Instrumenteneinsatzes).

## 5.10 Endlosschleife auf Audio-CDs\* setzen und abspielen

Mit den Tasten A, B/LOOP-EXIT und RELOOP (18) kann ein bestimmter Abschnitt auf einer Audio-CD als nahtlose Endlosschleife gespeichert und beliebig oft wiederholt werden.

- Mit der Taste ► (17) auf Wiedergabe schalten. Ist der Startpunkt der gewünschten Schleife erreicht (Punkt a in Abb. 7), die Taste A antippen. Im Display erscheint „A“ [(i) in Abb. 1]. Die Taste blinkt kurz und leuchtet dann permanent. Die Taste RELOOP leuchtet permanent.
- Ist beim Weiterlaufen der Wiedergabe das gewünschte Ende der Schleife erreicht (Punkt b in Abb. 7), die Taste B/LOOP-EXIT drücken. Der Abschnitt zwischen den Punkten a und b wird fortlaufend wiederholt. Alle drei Tasten blinken und das Display signalisiert „LOOP“ [(i) in Abb. 2].



Abb. 7 Endlosschleife abspielen

- Um die Schleife zu verlassen und den Titel weiterzuspielen, die Taste B/LOOP-EXIT erneut drücken. Im Display wird „LOOP“ ausgeblendet und stattdessen „A“ und „B“ [(i) in Abb. 1] angezeigt. Durch Anwählen eines anderen Titels oder durch Springen auf einen gesetzten Cue-Punkt (Kap. 5.9) wird die Schleife ebenfalls verlassen. Die Schleife bleibt aber weiter gespeichert. Dies wird durch das Leuchten aller drei Tasten angezeigt.
- Mit der Taste RELOOP lässt sich die Schleife erneut starten.

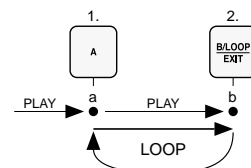

Abb. 8 Endlosschleife beenden und erneut starten

#### \* Hinweis zu CDs mit Titeln im MP3- oder WMA-Format

Auch bei MP3- und WMA-Titeln ist es prinzipiell möglich, zwei unabhängige Cue-Punkte und eine Endlosschleife zu setzen. Das Nutzen dieser Funktionen ist hier jedoch nicht sinnvoll, da sowohl die Cue-Punkte als auch der Start- und der Endpunkt einer Schleife nicht fragegenau festgelegt werden können und die Wiedergabe ab einem gesetztem Punkt immer mit einer kleinen Verzögerung gestartet wird.

## 5.9 Return to a previously defined spot (Cue point) on audio CDs\*

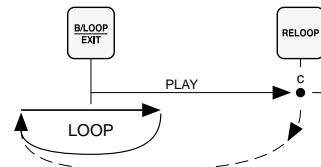
To be able to quickly go to a defined spot, it is possible to set two independent starting points (Cue points) with the buttons CUE (16) and CUE 1 (9).

Notes for the point set with the button CUE:

- With single title replay, the return is only possible within a title. When the next title is reached, the marked spot is replaced by the starting point of the next title (see chapter 5.3.1).
- With single title replay as well as total title replay, when selecting another title, the marked spot is always replaced by the beginning of the selected title.

To set a Cue point and to return to it while replaying:

- While replaying a title, set the unit to pause with the button ► (17) if the spot is reached to return to later. The buttons ► and CUE flash.
- If required, the spot can be selected more precisely with the rotary wheel (5). The current spot is replayed continuously.
- Shortly actuate the button CUE or CUE 1. Thus, the spot is marked internally. The respective button flashes quickly and then lights permanently. The button ► continues to flash as a request to start the replay.
- Start the replay with the button ►.
- To go to the marked spot, press the respective Cue button. The player mechanism is set to pause at the marked spot. Start the replay with the button ► or keep the respective button Cue pressed. After releasing the Cue button, the player mechanism is set to pause again on the marked spot.

The Cue points set are deleted

- when switching into the stop mode
- when opening the CD tray
- when switching off the CD player

Note: A Cue point set with the CUE button can also be permanently memorized for a title so that it will not be deleted in case of a CD change and can be recalled for every replay of the CD – see chapter 7.1.

### 5.9.1 Button BOP

While replaying, it is also possible to go back with the button BOP (15) to the starting point set with the button CUE (16). Contrary to the return with the button CUE the unit is not set to pause in this case but immediately continues to play from the marked spot. By pressing the button BOP several times, a stutter effect can thus be produced. This is the more effective, the more suitable the starting point (e.g. the beginning of a word or start of a musical instrument).

## 5.10 Setting a continuous loop on audio CDs\* and replaying it

With the buttons A, B/LOOP-EXIT and RELOOP (18) a certain section on an audio CD can be memorized as a seamless loop and repeated as many times as desired.

- Switch to replay with the button ► (17). If the starting point of the desired loop is reached (point a in fig. 7), shortly actuate the button A. The display shows „A“ [(i) in fig. 1]. The button shortly flashes and then lights permanently. The button RELOOP lights permanently.
- If the desired end of the loop is reached (point b in fig. 7) while the replay is continued, press the

button B/LOOP-EXIT. The section between the points a and b is continuously repeated. All three buttons flash and the display indicates „LOOP“ [(i) in fig. 2].

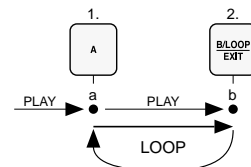

Fig. 7 Replaying a continuous loop

- To exit the loop and to continue the title, press the button B/LOOP-EXIT again. In the display „LOOP“ is extinguished and instead „A“ and „B“ [(i) in fig. 1] are shown. It is also possible to exit the loop by selecting another title or by going to a Cue point set (chapter 5.9). However, the loop is kept memorized. This is indicated by all three buttons lighting up.
- The loop can be restarted with the button RELOOP.

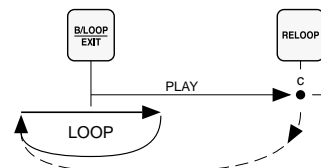

Fig. 8 Exit and restart of a continuous loop

- To memorize another continuous loop, the starting point and the end point can easily be redefined with the buttons A and B/LOOP-EXIT.

The continuous loop is deleted:

- when switching to the stop mode
- when opening the CD tray
- when switching off the CD player

#### \* Note on CDs with titles in the MP3 format or WMA format

Also for MP3 titles and WMA titles it is generally possible to set two independent Cue points and a continuous loop. However, the benefit of these functions is pointless in this case, as both the Cue points and the starting point and end point of a loop cannot be defined precisely to one frame and the replay from a point set will always be started with a small delay.

- D** 5) Zum Speichern einer anderen Endlosschleife den Start- und den Endpunkt mit den Tasten A und B/LOOP-EXIT einfach neu festlegen.

- A** Die Endlosschleife wird gelöscht:  
 – bei Schalten in den Stopp-Modus  
 – bei Ausfahren der CD-Schublade  
 – bei Ausschalten des CD-Players

#### Tipps

- a Zwischen dem Start- und dem Endpunkt einer Endlosschleife müssen mindestens 20 Frames liegen (= 0,27 Sekunden), sonst wird die Schleife weder gespeichert noch gestartet.
- b Der Start- und der Endpunkt einer Endlosschleife lassen sich auch auf einen Frame ( $1/75$  Sekunde) genau festlegen:
- 1) Beim Erreichen des Startpunktes zuerst mit der Taste ►|| auf Pause schalten. Den Punkt genau mit dem Drehrad (5) anfahren. Dann die Taste A drücken.
  - 2) Jetzt entweder den Endpunkt direkt mit dem Drehrad anfahren oder zuerst die Wiedergabe mit der Taste ►|| starten, beim Erreichen des Endpunktes wieder mit der Taste ►|| auf Pause schalten und den Endpunkt genau mit dem Drehrad anfahren.
  - 3) Nachdem der Endpunkt eingestellt ist, die Taste B/LOOP-EXIT drücken. Die Endlosschleife startet.

## 6 Eigene Titelfolge zusammenstellen

16 Titel einer CD können in beliebiger Reihenfolge zu einer eigenen Titelfolge zusammengestellt und abgespielt werden.

### 6.1 Titelfolge programmieren

- 1) Zum Programmieren das Laufwerk auf Stopp schalten: Die Taste TIME/STOP (11) ca. 3 Sekunden gedrückt halten, bis im Display „STOP“ erscheint.
- 2) Um in den Programmiermodus zu schalten, die Taste PROG. (8) drücken. Im Display erscheint „\_\_ PGM-01“.
- 3) Den gewünschten ersten Titel anwählen (siehe dazu Kap. 5.1.1) und mit der Taste PROG. bestätigen. Die LED neben der Taste blinkt. Im Display wird blinkend „PGM“ [(I) in Abb. 1] eingeblendet und die zweite Speicherplatznummer „\_\_ PGM-02“.
- 4) Den Programmiervorgang für alle weiteren Titel wiederholen. Ein Titel kann auch mehrfach, d. h. unter mehreren Speicherplatznummern, programmiert werden. Nach 16 programmierten Titeln signalisiert das Display „FULL“ (voll). Mehr Titel lassen sich nicht programmieren.
- 5) Zum Überprüfen der Titelfolge können mit der Taste PROG. nacheinander alle Speicherplätze aufgerufen werden. Das Display zeigt jeweils die dazu gespeicherte Titelnummer an.  
Soll auf einem Speicherplatz ein anderer Titel gespeichert werden, durch Anwahl des gewünschten Titels den momentanen Titel einfach überschreiben. Dann wieder die Taste PROG. drücken.

### 6.2 Programmierte Titelfolge abspielen

- 1) Zum Abspielen der programmierten Titelfolge die Taste ►|| (17) drücken. Wurde zuvor die Programmierung mit der Taste PROG. (8) überprüft, startet der Titel, der nach dem letzten Drücken der Taste PROG. im Display angezeigt wurde.

- 2) Für eine fortlaufende Wiedergabe der Titel mit der Taste CONT./SINGLE-OUTRO (10) auf Gesamttitelwiedergabe schalten: das Display zeigt „Continue“ [(e) in Abb. 1]. Bei Einzeltitelwiedergabe schaltet das Gerät nach jedem Titel auf Pause.
- 3) Die Speicherplatznummer [(I) in Abb. 2] des gerade laufenden Titels wird im Display angezeigt. Während des Abspielens der Titelfolge leuchtet die LED neben der Taste PROG.
- 4) Die Wiedergabe kann jederzeit mit der Taste ►|| unterbrochen und wieder gestartet werden. Zum Anwählen eines Titels der Titelfolge entweder die „Track-Skip“-Funktion des Drehrads (5) nutzen oder die „Track-Skip“-Tasten ►| und |◀ (7) verwenden (siehe dazu Kap. 5.1.1).
- 5) Am Ende der programmierten Titelfolge schaltet das Gerät bei Gesamttitelwiedergabe auf Stopp. Die Einblendung „PGM“ [(I) in Abb. 1] im Display und die leuchtende LED neben der Taste PROG. signalisieren, dass eine Titelfolge gespeichert wurde. Bei Einzeltitelwiedergabe ist im Pausenmodus wieder der erste programmierte Titel angewählt.  
Die Titelfolge lässt sich so oft erneut mit der Taste ►|| abspielen, bis sie gelöscht wird.

### 6.3 Programmierte Titelfolge löschen

Mit der Taste ▲ (4 oder 23) die CD-Schublade herausfahren (nicht möglich während der Wiedergabe). Die LED neben der Taste PROG. (8) erlischt und die Programmierung ist gelöscht. Durch Ausschalten des CD-Players mit der Taste POWER (25) wird die Programmierung ebenfalls gelöscht.

Hinweis: Für Audio-CDs ist es auch möglich, eine Titelfolge fest abzuspeichern, so dass sie bei einem CD-Wechsel nicht gelöscht wird und bei jedem Abspielen der CD wieder aufgerufen werden kann – siehe dazu Kap. 7.2.

## GB Hints

- a At least 20 frames (= 0.27 seconds) must be between the starting point and the end point of a continuous loop, otherwise the loop is neither memorized nor started.
- b The starting point and the end point of a continuous loop can precisely be defined to one frame ( $1/75$  second):
- 1) When the starting point is reached, first set the unit to pause with the button ►||. Precisely select the point with the rotary wheel (5). Then press the button A.
  - 2) Now either select the end point directly with the rotary wheel or first start the replay with the button ►||, when reaching the end point, set the unit to pause again with the button ►|| and precisely select the end point with the rotary wheel.
  - 3) After defining the end point, actuate the button B/LOOP-EXIT. The continuous loop will start.

## 6 Compiling an Individual Title Sequence

The CD-290DJ allows compilation and replay of an individual title sequence of up to 16 titles of a CD.

### 6.1 Programming a title sequence

- 1) For programming, set the player mechanism to stop: Keep the button TIME/STOP (11) pressed for approx. 3 seconds until “STOP” appears in the display.
- 2) To switch to the programming mode, press the button PROG. (8). “\_\_ PGM-01” appears in the display.
- 3) Select the desired first title (see chapter 5.1.1) and confirm with the button PROG. The LED next to the button flashes. “PGM” [(I) in fig. 1] is inserted in a flashing way and the second memory space number “\_\_ PGM-02”.
- 4) Repeat the programming procedure for all further titles. A title can also be programmed several times, i. e. under several memory space numbers. After 16 programmed titles the display indicates “FULL”. It is not possible to programme any more titles.
- 5) To check the title sequence, all memory spaces can successively be called with the button PROG. The display shows in each case the title number memorized for it.  
For memorizing another title on a memory space, just overwrite the current number by selection of the desired title, then press the button PROG. again.

### 6.2 Replaying a programmed title sequence

- 1) To replay the programmed title sequence, press the button ►|| (17). If the programming was checked before with the button PROG. (8), the title will start which was indicated in the display when the button PROG. was pressed the last time.

- 2) For a continuous replay of the titles activate the total title replay with the button CONT./SINGLE-OUTRO (10): “Continue” [(e) in fig. 1] is displayed. In case of single title replay the unit is set to pause after each title.
- 3) The memory space number [(I) in fig. 2] of the title currently playing is shown in the display. While replaying the title sequence, the LED next to the button PROG. lights up.
- 4) The replay can be interrupted at any time and restarted with the button ►||. To select a title of the title sequence, either use the “Track Skip” function of the rotary wheel (5) or use the “Track Skip” buttons ►| and |◀ (7) [see chapter 5.1.1].
- 5) At the end of the programmed title sequence, the unit is set to stop in case of total title replay. The insertion “PGM” [(I) in fig. 1] in the display and the lighting LED next to the button PROG. signalize that a title sequence has been memorized. In case of single title replay the first programmed title is selected again in the pause mode.  
The title sequence can be replayed with the button ►|| so many times until it is deleted.

### 6.3 Deleting a programmed title sequence

With the button ▲ (4 or 23) open the CD tray (not possible during replay). The LED next to the button PROG. (8) will be extinguished and the programming will be deleted. The programming will also be deleted if the CD player is switched off with the POWER button (25).

Note: For audio CDs it is also possible to permanently memorize a title sequence so that it will not be deleted when changing the CD and can be recalled for every CD replay – see chapter 7.2.

## 7 Disk-Identifikation für Audio-CDs

Pro Audio-CD lassen sich für 10 Titel je ein mit der Taste CUE (16) gesetzter Cue-Punkt sowie eine programmierte Titelfolge fest abspeichern. Die Cue-Punkte und die Titelfolge bleiben auch nach dem Auswerfen der CD gespeichert und lassen sich wieder laden, wenn die CD erneut abgespielt wird.

### 7.1 Cue-Punkte für eine CD speichern/laden

Es lassen sich max. 10 Cue-Punkte (1 Cue-Punkt pro Titel) pro CD abspeichern (für max. 99 CDs). Beim Abspeichern von mehr als 10 Cue-Punkten werden die zuerst abgespeicherten Cue-Punkte gelöscht.

#### A Abspeichern eines Cue-Punktes für einen Titel

- 1) Den Titel anwählen und mit der Taste CUE (16) im Titel einen Cue-Punkt setzen (siehe Kap. 5.9).
- 2) Zum Abspeichern des Cue-Punktes muss das Laufwerk im jeweiligen Titel auf Pause stehen.
- 3) Die Taste PROG. (8) ca. 3 Sekunden gedrückt halten:
  - a) Wenn für den Titel noch kein Cue-Punkt abgespeichert ist, erscheint im Display kurz „SAVE CUE“ und das Pfeilsymbol (m) wird eingeblendet. Der Cue-Punkt ist gespeichert.
  - b) Wenn für den Titel bereits ein Cue-Punkt abgespeichert ist [wird durch das Pfeilsymbol (m) angezeigt], zeigt das Display „LOAD“ und „SAVE“. Mit den Tasten ►| und ◀| (7) kann zwischen beiden Optionen gewechselt werden. Die Option „SAVE“ anwählen und durch Antippen der Taste PROG. bestätigen. Das Display zeigt kurz „SAVE CUE“ und der vorherige Cue-Punkt ist durch den neuen ersetzt.

#### B Laden eines gespeicherten Cue-Punktes

- 1) Der jeweilige Titel muss angewählt sein [das eingeblendete Pfeilsymbol (m) zeigt an, dass für diesen Titel ein Cue-Punkt abgespeichert ist] und das Laufwerk muss auf Pause stehen.
- 2) Die Taste PROG. (8) ca. 3 Sekunden gedrückt halten. Das Display zeigt „LOAD“ und „SAVE“. Mit

den Tasten ►| und ◀| (7) kann zwischen beiden Optionen gewechselt werden. Die Option „LOAD“ anwählen und durch Antippen der Taste PROG. bestätigen. Das Display zeigt kurz „LOAD CUE“.

- 3) Wird jetzt nach dem Starten der Wiedergabe die Taste CUE (16) gedrückt, springt der CD-Spieler auf den gespeicherten Cue-Punkt zurück.

### 7.2 Titelfolge für eine CD speichern/laden

Es lassen sich max. 16 Titel pro CD abspeichern (für max. 99 CDs).

#### A Abspeichern einer Titelfolge

- 1) Die Titelfolge nach Kap. 6.1 programmieren.
- 2) Nach dem Programmieren aller Titel die Taste PROG. (8) ca. 3 Sekunden gedrückt halten:
  - a) Wenn für die CD noch keine Titelfolge abgespeichert ist, erscheint im Display kurz „SAVE PGM“ und das Pfeilsymbol (m) wird eingeblendet. Die Titelfolge ist abgespeichert.
  - b) Wenn für die CD bereits eine Titelfolge abgespeichert ist [wird durch das Pfeilsymbol (m) angezeigt], zeigt das Display „LOAD“ und „SAVE“. Mit den Tasten ►| und ◀| (7) kann zwischen beiden Optionen gewechselt werden. Die Option „SAVE“ anwählen und durch Antippen der Taste PROG. bestätigen. Das Display zeigt kurz „SAVE PGM“ und die vorherige Titelfolge ist durch die neue ersetzt.
- 3) Jetzt kann wahlweise die Titelfolge abgespielt oder die CD ausgeworfen werden.

#### B Laden einer gespeicherten Titelfolge

- 1) Das Gerät auf Stopp schalten.
- 2) Die Taste PROG. (8) kurz drücken. Das Gerät wechselt in den Programmiermodus und das Pfeilsymbol (m) wird eingeblendet, um anzuzeigen, dass eine Titelfolge für die CD abgespeichert ist.
- 3) Die Taste PROG. ca. 3 Sekunden gedrückt halten. Das Display zeigt kurz „LOAD PGM“, die Titelfolge wird geladen.

Umfasst die geladene Titelfolge weniger als 16 Titel, kann sie bei Bedarf um weitere Titel ergänzt werden:

- 1) Die freien Speicherplätze mit den gewünschten Titeln belegen (siehe Kap. 6.1).
- 2) Danach zum Abspeichern die Taste PROG. ca. 3 Sekunden gedrückt halten.
- 3) Die Option „SAVE“ im Display mit der Taste ►| oder ◀| (7) anwählen und durch Antippen der Taste PROG. bestätigen.

## 8 Faderstart über ein Mischpult

Der CD-Player lässt sich über ein Mischpult mit Faderstart-Funktion fernbedienen. Mit dem Schalter REMOTE SELECT (31) auf der Rückseite der Laufwerkeinheit den CD-Player auf die Art des Mischpult-Faderstartschalters einstellen:

#### Position LOCK SW für Ein-/Ausschalter

Für die meisten Mischpulte aus dem Sortiment von „img Stage Line“ muss diese Schalterposition gewählt werden. Mit dem Aufziehen des zugehörigen Mischpult-Faders wird ein Schalter im Mischpult geschlossen, der das Laufwerk startet. Beim Zuziehen des Faders öffnet der Schalter und schaltet dadurch das Laufwerk auf Pause.



Abb. 9 Faderstart über Ein-/Ausschalter

#### Position TACT SW für Taster

Wird der Taster das erste Mal beim Aufziehen des zugehörigen Faders am Mischpult betätigt, startet das Laufwerk. Wird der Taster zum zweiten Mal beim Zuziehen des Faders betätigt, schaltet das Laufwerk auf Pause.

## 7 Disk Identification for Audio CDs

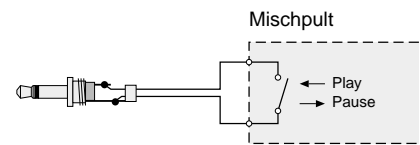
For each audio CD it is possible to permanently memorize for 10 titles a Cue point each, set with the button CUE (16), and a programmed title sequence. The Cue points and the title sequence remain memorized even after ejecting the CD and can be reloaded when the CD is replayed again.

### 7.1 Memorizing/loading Cue points for a CD

It is possible to memorize 10 Cue points as a maximum (1 Cue point per title) per CD (for a maximum of 99 CDs). If more than 10 Cue points are memorized, the Cue points memorized first are deleted.

#### A Memorizing a Cue point for a title

- 1) Select the title and set a Cue point in the title with the button CUE (16) [see chapter 5.9].
- 2) To memorize the Cue point, the player mechanism in the respective title must be set to pause.
- 3) Keep the button PROG. (8) pressed for approx. 3 seconds:
  - a) If no Cue point has yet been memorized for the title, "SAVE CUE" is shortly displayed and the arrow symbol (m) is inserted. The Cue point is memorized.
  - b) If a Cue point has already been memorized for the title [indicated by the arrow symbol (m)], the display shows "LOAD" and "SAVE". With the buttons ►| and ◀| (7) it is possible to change between both options. Select the option "SAVE" and confirm by shortly pressing the button PROG. The display shortly indicates "SAVE CUE" and the previous Cue point is replaced by the new one.

#### B Loading a memorized Cue point

- 1) The respective title must be selected [the inserted arrow symbol (m) shows that a Cue point has been memorized for this title] and the player mechanism must be set to pause.
- 2) Keep the button PROG. (8) pressed for approx. 3 seconds. The display shows "LOAD" and

"SAVE". It is possible to select between both options with the buttons ►| and ◀| (7). Select the option "LOAD" and confirm by shortly pressing the button PROG. The display shortly shows "LOAD CUE".

- 3) If after starting the replay the button CUE (16) is pressed now, the CD player returns to the memorized Cue point.

### 7.2 Memorizing/loading a title sequence for a CD

It is possible to memorize 16 titles as a maximum per CD (for 99 CDs as a maximum).

#### A Memorizing a title sequence

- 1) Programme the title sequence according to chapter 6.1.
- 2) After programming all titles, keep the button PROG. (8) pressed for approx. 3 seconds:
  - a) If no title sequence has yet been memorized for the CD, "SAVE PGM" is shortly displayed and the arrow symbol (m) is inserted. The title sequence is memorized.
  - b) If a title sequence has already been memorized for the CD [indicated by the arrow symbol (m)], the display shows "LOAD" and "SAVE". With the buttons ►| and ◀| (7) it is possible to change between both options. Select the option "SAVE" and confirm by shortly pressing the button PROG. The display shortly shows "SAVE PGM" and the previous title sequence is replaced by the new one.
- 3) It is now possible to play the title sequence or eject the CD.

#### B Loading of a memorized title sequence

- 1) Set the unit to stop.
- 2) Shortly press the button PROG. (8). The unit changes to the programming mode and the arrow symbol (m) is inserted to indicate that a title sequence has been memorized for the CD.

- 3) Keep the button PROG. pressed for approx. 3 seconds. The display shortly shows "LOAD PGM", the title sequence is loaded.

If the loaded title sequence includes less than 16 titles, it can be completed by further titles, if required:

- 1) Reserve the free memory spaces with the desired titles (see chapter 6.1).
- 2) Then keep the button PROG. pressed for approx. 3 seconds for memorizing.
- 3) Select the option "SAVE" in the display with the button ►| or ◀| (7) and confirm by shortly pressing the button PROG.

## 8 Fader Start via a Mixer

The CD player can be remote-controlled via a mixer with fader start function. Adjust the CD player to the type of fader start switch of the mixer with the switch REMOTE SELECT (31) on the rear side of the player mechanism unit:

#### Position LOCK SW for on/off switch

This switch position must be selected for most mixers from the product range of "img Stage Line". By advancing the corresponding fader on the mixer, a switch starting the player mechanism is closed in the mixer. When closing the fader, the switch opens and thus sets the player mechanism to pause.

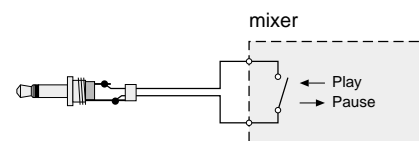

Fig. 9 Fader start via on/off switch

#### Position TACT SW for momentary pushbutton

If the momentary pushbutton is pressed for the first time when advancing the corresponding fader on the mixer, the player mechanism is started. If the momentary pushbutton is pressed for



Abb. 10 Faderstart über Taster

Damit es nicht zu einer Fehlfunktion kommen kann, zuerst den CD-Player und das Mischpult ausschalten. Die entsprechende Faderstartbuchse am Mischpult über ein Verbindungskabel mit 3,5-mm-Klinkensteckern (mono oder stereo) an die jeweilige Buchse START/PAUSE (26) anschließen.

Hinweis: Die Steuerung über Mischpult-Fader ist bei Relay-Betrieb (siehe Kap. 5.3.3) nicht sinnvoll, weil unabhängig von den zugehörigen Fadern die Wiedergabe automatisch am Ende eines Titels bzw. am Ende der CD stoppt und das andere Laufwerk startet.

## 9 Pflege des Gerätes

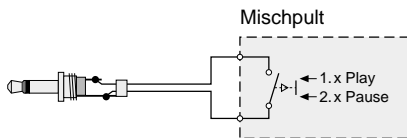
Das Gerät vor Staub, Vibrationen, direktem Sonnenlicht, Tropf- und Spritzwasser, hoher Luftfeuchtigkeit und Hitze schützen (zulässiger Einsatztemperaturbereich 0–40°C). Für die Reinigung nur ein weiches, trockenes Tuch verwenden, auf keinen Fall Wasser oder Chemikalien.

### Hinweis zu Tonaussetzern und Lesefehlern

Zigarettenrauch dringt leicht durch alle Öffnungen des Gerätes und setzt sich auch auf der Optik des Laser-Abtastsystems ab. Dieser Belag kann zu Lesefehlern und Tonaussetzern führen. Da sich Zigarettenrauch nicht immer vermeiden lässt (z. B. in der Discothek), muss das Gerät dann in einer Fachwerkstatt gereinigt werden. Diese Reinigung ist kostenpflichtig, auch während der Garantiezeit!

*Diese Bedienungsanleitung ist urheberrechtlich für MONACOR® INTERNATIONAL GmbH & Co. KG geschützt. Eine Reproduktion für eigene kommerzielle Zwecke – auch auszugsweise – ist untersagt.*

## 10 Technische Daten

Frequenzbereich: . . . . . 20–20 000 Hz  
 Klirrfaktor: . . . . . < 0,1 %  
 Kanaltrennung: . . . . . > 70 dB  
 Dynamikumfang: . . . . . > 70 dB  
 Störabstand: . . . . . > 70 dB  
 Gleichlaufschwankungen: nicht messbar, quartzgenau

**Ausgänge**  
 Line (analog): . . . . . 2 V  
 digital (koaxial): . . . . . 0,5 Vpp, S/PDIF  
 Stromversorgung: . . . . . 230 V~/50 Hz  
 Leistungsaufnahme: . . . . . 25 VA  
 Einsatztemperatur: . . . . . 0–40 °C  
**Abmessungen (B x H x T)**  
 Laufwerkeinheit: . . . . . 482 x 89 x 260 mm,  
 2 Höheneinheiten  
 Steuereinheit: . . . . . 482 x 89 x 80 mm,  
 2 Höheneinheiten

Gewicht: . . . . . 7,6 kg

### Anschlüsse

Audioausgang, analog: 2 x Cinch Links/Rechts  
 Audioausgang, digital: 2 x Cinch  
 Faderstart: . . . . . 2 x 3,5-mm-Klinke  
 Steuerverbindung: . . . . . über 8-poliges Mini-DIN-Kabel (Länge 1,2 m)

Änderungen vorbehalten.



## 11 Erklärung der Fachbegriffe

*Kursiv gedruckte Wörter sind Stichwörter, die weiter erklärt werden.*

**Anti Shock Buffer Memory:** Elektronischer Speicher, in dem die Musik nach dem Lesen von der CD zwischengespeichert wird, um bei Erschütterungen Unterbrechungen der Wiedergabe zu vermeiden.

**Auto Cue:** Beim Anwählen eines Titels steht der CD-Player exakt an der Stelle, an der die Musik beginnt und nicht bei dem Zeitindex 0:00:00. Dadurch startet nach dem Drücken der Taste ►II die Musik sofort ohne Pause.

**Bargraph:** Im Display stellt eine Segmentanzeige durch ihre Länge die Titel- bzw. CD-Restzeit oder die bereits gespielte Zeit eines Titels graphisch dar.

**Beatcounter** engl. Taktzähler: Ermittelt die Anzahl der Taktschläge pro Minute (BPM) und damit, wie schnell ein Musikstück gespielt wird.

**BOP** (BOP = Stottereffekt): Die Taste BOP dient zum Zurückspringen und sofortigem Starten der Wiedergabe ab dem Anfang des gerade laufenden Titels oder ab einem zuvor mit der Taste CUE gewählten Startpunkt. Durch mehrfaches kurzes Drücken der Taste BOP entsteht ein Stottereffekt.

**BPM:** engl. beats per minute = Taktschläge pro Minute  
 Der integrierte manuelle *Beatcounter* ermittelt die Anzahl der Taktschläge pro Minute eines Titels, wenn die Taste BPM/TAP einige Male im Takt der Musik angetippt wird.

**CE** (CE-Zeichen) franz. Communauté Européenne = Europäische Gemeinschaft: Bestimmte Produkte, die in der EU verkauft werden sollen, müssen das CE-Zeichen tragen. Damit bestätigt der Hersteller bzw. der Vertrieber, dass das Produkt alle entsprechenden Richtlinien der EU erfüllt (z. B. *Niederspannungsrichtlinie*, Richtlinie für *Elektromagnetische Verträglichkeit* etc.).

the second time when closing the fader, the player mechanism is set to pause.

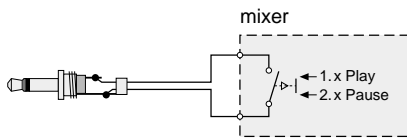

Fig. 10 Fader start via momentary pushbutton

To prevent a malfunction, first switch off the CD player and the mixer. Connect the corresponding fader start jack on the mixer via a cable with 3.5 mm plugs (mono or stereo) to the respective jack START/PAUSE (26).

Note: The control via mixer fader is pointless during relay operation (see chapter 5.3.3) as, regardless of the corresponding faders, the replay will automatically stop at the end of a title or at the end of the CD and the other player mechanism will start.

## 9 Maintenance of the Unit

Protect the unit from dust, vibrations, direct sunlight, dripping water and splash water, high air humidity, and heat (admissible ambient temperature range 0–40 °C). For cleaning only use a dry, soft cloth, by no means water or chemicals.

### Note concerning sound interruptions and reading errors

Cigarette smoke easily penetrates through all openings of the unit and also settles on the optics of the laser system. This deposit may cause reading errors and sound interruptions. As cigarette smoke cannot always be prevented (e. g. in the discothèque), the unit must be cleaned by skilled personnel. Please note that there is a charge on cleaning in this case, even during the warranty period!

*All rights reserved by MONACOR® INTERNATIONAL GmbH & Co. KG. No part of this instruction manual may be reproduced in any form or by any means for any commercial use.*

## 10 Specifications

Frequency range: . . . . . 20–20 000 Hz  
 THD: . . . . . < 0.1 %  
 Channel separation: . . . . . > 70 dB  
 Dynamic range: . . . . . > 70 dB  
 S/N ratio: . . . . . > 70 dB  
 Wow and flutter: . . . . . not measurable, quartz precision

**Outputs**  
 line (analog): . . . . . 2 V  
 digital (coaxial): . . . . . 0.5 Vpp, S/PDIF  
 Power supply: . . . . . 230 V~/50 Hz  
 Power consumption: . . . . . 25 VA  
 Ambient temperature: . . . . . 0–40 °C  
**Dimensions (W x H x D):**  
 player mechanism unit: 482 x 89 x 260 mm,  
 2 rack spaces  
 control unit: . . . . . 482 x 89 x 80 mm,  
 2 rack spaces

Weight: . . . . . 7.6 kg

### Connections

audio output, analog: 2 x phono left/right  
 audio output, digital: 2 x phono  
 fader start: . . . . . 2 x 3.5 mm connector  
 control connection: . . . . . via 8-pole mini DIN cable (length 1.2 m)

Subject to technical modification.



## 11 Glossary

*Words in italics are keywords which are further explained in detail.*

**Anti-shock buffer memory:** electronic memory where the music is temporarily memorized after it has been read from the CD to prevent interruptions of the replay in case of shocks.

**Auto Cue:** When selecting a title, the CD player is exactly on the spot where the music starts and not at the time index 0:00:00. For this reason, the music starts immediately without pause after pressing the button ►II.

**Bar graph:** In the display there is a segment indication which shows the remaining time of a title or a CD or the time already played of a title graphically by its length.

**Beat counter:** determines the number of beats per minute (BPM) and thus the replay speed of a music piece.

**BOP** (= stutter effect): The button BOP serves for return and immediate start of the replay from the beginning of the currently playing title or from a starting point previously defined with the button CUE. Repeated short actuation of the button BOP will produce a stutter effect.

**BPM** (= beats per minute): The integrated manual *beat counter* determines the number of beats per minute of a title when the button BPM/TAP is shortly pressed several times to the beat of the music.

**CE** (CE mark); French: Communauté Européenne = European Community: certain products on sale in the EU must have the CE mark. Thus, the manufacturer or the distributor confirms that the product meets all corresponding EU requirements (e. g. *low voltage directive*, directive for *electromagnetic compatibility*, etc.).

**Continue** → *Gesamttitlewiedergabe*

**Cue-Punkt:** Mit einer Cue-Taste frei wählbare Stelle auf der CD, auf die direkt gesprungen werden kann. Wird mit der Cue-Taste auf den Cue-Punkt zurückgesprungen, schaltet der CD-Player in den Pausenmodus.

**digital:** Informationen in Ziffern dargestellt. Ein Analog-Digital-Wandler setzt die von einem Mikrofon aufgenommenen Schallwellen in eine schnell hintereinander folgende Serie von Einsen und Nullen (Binärzahlen, z. B. „1001“ = 9) um, die dann auf einer CD gespeichert werden. Jede Binärzahl entspricht einem momentanen Wert einer Schallschwingung. Ein ausgeklügeltes Fehlerkorrektursystem rechnet Aussetzer und Störungen heraus, wodurch die hohe Wiedergabequalität entsteht. Ein Digital-Analog-Wandler setzt die Binärzahlen wieder in elektrische Schwingungen um, die dann verstärkt zu einem Lautsprecher gelangen.

**Einzeltitelwiedergabe:** Spezielle Betriebsart für DJ-Anwendungen: Nach dem Spielen eines Titels schaltet das Gerät auf Pause, im Gegensatz zur *Gesamttitlewiedergabe*.

**Elektromagnetische Verträglichkeit (EMV):** Die EMV-Richtlinie 89/336/EWG schreibt vor, wie groß die Störstrahlung eines Gerätes maximal sein darf und mit welcher Störstrahlung es ohne Probleme belastet werden darf (Störfestigkeit).

**Faderstart** engl. to fade in = einblenden: Mit einem Schieberegler (Fader) an einem Mischpult, der mit einem Schalter oder *Taster* gekoppelt ist, kann das CD-Laufwerk beim Aufziehen des Fadens gestartet und beim Zuziehen des Fadens wieder auf Pause geschaltet werden.

**Frame** engl. Rahmen: Die Musik auf einer CD ist in Datenblöcken (Rahmen) gespeichert. In einem Block ist die Musikinformation für eine 1/75 Sekunde gespeichert. Eine Stelle auf der CD kann dadurch in Schritten von 1/75 Sekunde präzise angefahren werden.

**Gesamttitlewiedergabe:** Betriebsart zum kontinuierlichen Abspielen eines Titels nach dem anderen, im Gegensatz zur *Einzeltitelwiedergabe*.

**LED** engl. light emitting diode: Elektronisches Bauteil, das elektrischen Strom direkt in Licht umwandelt (ohne Erzeugung von Hitze wie bei einer Glühlampe); leuchtet je nach Material in verschiedenen Farben oder auch in Weiß.

**Line** (-Ausgang, -Eingang, -Pegel) engl. Leitung: Um Signale von einem Gerät zum anderen übertragen zu können, müssen diese einen festgelegten Spannungswert haben, sonst ist keine optimale Übertragung möglich. Dieser Wert liegt zwischen 0,1 V und 2 V (Volt) und wird als Line-Pegel bezeichnet. Ein- und Ausgänge, die für diese Pegel vorgesehen sind, tragen meistens die Beschriftung LINE.

**Loop** engl. Schleife: unendliche Wiederholung einer bestimmten Musikpassage auf der CD, die durch das Setzen eines Start- und eines Endpunktes festgelegt wird. Die gespeicherte Endlosschleife kann jederzeit verlassen und später wieder aufgerufen werden (Reloop).

**MP3:** Abk. für „MPEG 1 audio layer 3“: ein Kompressionsverfahren für Audiodaten, das auf dem MPEG-Standard basiert (MPEG = Motion Picture Experts Group: Gremium, das Kompressionsverfahren für Video- und Audiodaten erarbeitet) und vom Fraunhofer ISS entwickelt wurde. Bei der Umwandlung einer Audio-Datei in eine MP3-Datei wird der Datenumfang der Datei stark reduziert, indem Musikanteile, die das menschliche Gehör nicht wahrnehmen kann, weggelassen werden. Das Kompressionsverhältnis für nahezu CD-Qualität beträgt 1:10 ... 1:12 (entspricht einer Datenrate von 128 kbps ... 112 kbps).

**Niederspannungsrichtlinie (73/23/EWG):** Vorschrift für Geräte, die mit Spannungen von 50 V bis 1500 V arbeiten und darum für den Benutzer entsprechend sicher aufgebaut sein müssen.

**OUTRO:** Funktion, bei der nur die letzten 30 Sekunden eines Titels abgespielt werden.

**Pitch** engl. Tonhöhe: Mit dem Regler PITCH CONTROL lässt sich die Abspielgeschwindigkeit und damit die Tonhöhe verändern.

**Pitch Bend:** Funktion, mit der kurzzeitig die Abspielgeschwindigkeit erhöht oder verringert werden kann. Der Takt eines Titels von einem Laufwerk kann so mit dem Takt eines Titels vom anderen Laufwerk zeitgleich laufen. Beim Überblenden von einem zum anderen Titel wird dadurch der Tanzrhythmus nicht gestört.

**Rack** engl. Gestell: Ein Rack dient zur Aufnahme von Geräten mit einer genormten Breite von 482 mm (19"), um eine komplette Audioanlage zusammenzustellen, z. B. CD-Player, Mischpult, Equalizer, Verstärker.

**Relay-Betrieb:** Funktion, bei der die Titel oder die CDs automatisch wechselweise von den beiden Laufwerken abgespielt werden.

**Seamless Loop** engl. nahtlose Schleife: Die Wiedergabe der Endlosschleife (*Loop*) verläuft nahtlos, d. h. es ist keine Unterbrechung des Musiksignals zu hören, wenn der CD-Player vom Endpunkt zurück zum Startpunkt der Schleife springt.

**Single** → *Einzeltitelwiedergabe*

**Taster:** Schalter, dessen Kontakt nur so lange geschlossen ist, wie der Schalterknopf gedrückt gehalten wird, Beispiel Klingelschalter.

**Track:** engl. Spur, Musikstück z. B. auf einer CD.

**WMA:** Abk. für „Windows Media Audio“: ein von Microsoft entwickeltes Kompressionsverfahren für Audiodaten. Im Vergleich zu *MP3* lässt sich auch mit höherer Kompression ein ähnlich gutes Klangerlebnis erzielen. Das Kompressionsverhältnis für nahezu CD-Qualität beträgt 1:13 ... 1:16 (entspricht einer Datenrate von 96 kbps ... 84 kbps).

**Continue** → *Total title replay*

**Cue point:** spot on the CD which can be selected as desired with a Cue button. The unit is able to go directly to this spot. If the unit returns to the Cue point with the Cue button, the CD player is set to the pause mode.

**Digital:** information displayed in digits. An analog-digital converter converts the sound waves picked up by a microphone into a sequence of ones and zeroes rapidly succeeding one another (binary numbers: e.g. "1001" = 9) which are then stored on a CD. Each binary number corresponds to a current value of a sound vibration. A sophisticated error correction system removes sound interruptions and disturbances which results in a high reproduction quality. A digital-analog converter reconverts the binary numbers into electric oscillations which are amplified and sent to a speaker.

**Electromagnetic Compatibility (EMC):** the EMC directive 89/336/EEC stipulates the maximum interference of a unit and the level of interference to which the unit may be subjected without any problems (interference resistance).

**Fader start:** with a sliding control (fader) on a mixer coupled to a switch or *momentary pushbutton*, the CD player mechanism can be started by advancing the fader and set to pause by closing the fader.

**Frame:** the music on a CD is memorized in data blocks (frames). The music information for a 1/75 second is memorized in one block. A spot on the CD can thus precisely be located in steps of 1/75 second.

**LED** (light emitting diode): electronic component which directly converts electric current into light (without generating heat like an incandescent lamp); according to its material, it shows different colours or also white.

**Line** (line output, line input, line level): for transmitting signals from one unit to another, these signals must have a fixed voltage value otherwise an optimum transmission is impossible. This value is between 0.1 V and 2 V and is designated as line level. Inputs and outputs provided for these levels are mostly marked LINE.

**Loop:** continuous repeat of a certain music passage on the CD defined by setting a starting point and an end point. The memorized continuous loop can be left at any time and be called later (reloop).

**Low voltage directive (73/23/EEC):** directive for units operating at voltages from 50 V to 1500 V which must therefore have a corresponding safe design for the user.

**MP3:** short for "MPEG 1 audio layer 3": a compression procedure for audio data based on the MPEG standard (MPEG = Motion Picture Experts Group: a body elaborating compression procedures for video and audio data) and developed by the Fraunhofer ISS. When converting an audio file into an MP3 file, the data volume of the file is reduced considerably by omitting music parts not perceived by the human ear. The compression ratio for a quality close to CD is 1:10 ... 1:12 (corresponds to a data rate of 128 kbps ... 112 kbps).

**Momentary pushbutton:** switch, the contact of which is only closed as long as the switch knob is kept pressed, e.g. bell button.

**OUTRO:** function for replaying only the last 30 seconds of a title.

**Pitch:** the PITCH CONTROL allows modification of the replay speed and thus the pitch.

**Pitch Bend:** function for temporary increase or decrease of the replay speed. The beat of a title on one player mechanism can thus be synchronized to the beat of a title on the other player mechanism. Crossfading from one title to the other will not affect the dance rhythm.

**Rack:** a rack serves for accommodating units of a standardized width of 482 mm (19") to compile complete audio systems, e.g. CD player, mixer, equalizer, amplifier.

**Relay operation:** function for automatic replay of the titles or CDs alternately on both player mechanisms.

**Seamless loop:** the replay of the continuous loop is seamless, i. e. no interruption of the music signal can be heard when the CD player goes from the end point back to the starting point of the loop.

**Single** → *single title replay*

**Single title replay:** special operating mode for DJ applications: After replay of a title the unit is set to pause, contrary to the *total title replay*.

**Total title replay:** operating mode for replaying one title after the other continuously, contrary to the *single title replay*.

**Track:** music piece, e.g. on a CD.

**WMA:** short for "Windows Media Audio": a compression procedure developed by Microsoft for audio data. Compared to *MP3* it is also possible to obtain a likewise good sound experience even at a higher compression. The compression ratio for a quality close to CD is 1:13 ... 1:16 (corresponds to a data rate of 96 kbps ... 84 kbps).



## Table des matières

<b>1</b>	<b>Eléments et branchements</b> . . . . .	16	5.6	Avance et retour rapides . . . . .	22
1.1	Unité de commande . . . . .	16	5.7	Positionnement avec la précision de un frame à un endroit donné . . . . .	22
1.1.1	Eléments du lecteur 1 . . . . .	16		– pas possible pour des titres au format MP3/WMA –	
1.1.2	Affichage . . . . .	17	5.8	Modification de la vitesse et de la hauteur tonale . . . . .	22
1.2	Unité lecteur, face avant . . . . .	18	5.8.1	Adaptation du rythme entre deux morceaux de musique (“Pitch Bend”) . . . . .	22
1.3	Unité lecteur, face arrière . . . . .	18	5.9	Saut à un endroit préalablement déterminé (point Cue) sur des CDs audio . . . . .	23
<b>2</b>	<b>Conseils d’utilisation et de sécurité</b> . . . . .	18	5.9.1	Touche BOP . . . . .	23
<b>3</b>	<b>Possibilités d’utilisation</b> . . . . .	19	5.10	Détermination et lecture d’une boucle continue sur des CDs audio . . . . .	23
<b>4</b>	<b>Positionnement de l’appareil et branchements</b> . . . . .	19	<b>6</b>	<b>Création d’une séquence de titres</b> . . . . .	24
<b>5</b>	<b>Utilisation</b> . . . . .	19	6.1	Programmation d’une séquence . . . . .	24
5.1	Lecture de CD . . . . .	19	6.2	Lecture d’une programmation . . . . .	24
5.1.1	Sélection de titres . . . . .	20	6.3	Effacement d’une programmation . . . . .	24
5.2	Affichage de la durée, du nombre de beats par minute et des informations de texte . . . . .	20	<b>7</b>	<b>Identification de disques pour des CDs audio</b> . . . . .	25
5.2.1	Durée . . . . .	20	7.1	Mémoriser/charger les points Cue pour un CD . . . . .	25
5.2.2	Nombre de beats par minute (“BPM”) . . . . .	20	7.2	Mémoriser/charger une suite de titres pour un CD . . . . .	25
5.2.3	Informations de texte (“ID3 Tags”) pour des titres au format MP3/WMA . . . . .	20	<b>8</b>	<b>Démarrage électrique via une table de mixage</b> . . . . .	25
5.3	Modes de fonctionnement . . . . .	21	<b>9</b>	<b>Entretien de l’appareil</b> . . . . .	26
5.3.1	“Single” – Lecture titre par titre . . . . .	21	<b>10</b>	<b>Caractéristiques techniques</b> . . . . .	26
5.3.2	“Continue” – Lecture de tous les titres . . . . .	21	<b>11</b>	<b>Glossaire technique</b> . . . . .	26
5.3.3	Mode relais – Démarrage automatique du second lecteur . . . . .	21			
5.3.4	Mode repos . . . . .	21			
5.4	Lecture des premières notes d’un titre . . . . .	21			
5.5	Fonction OUTRO . . . . .	22			
	– pas possible sur les titres au format MP3/WMA –				

## 1 Eléments et branchements

**1.1 Unité de commande** (schéma 3)  
Les éléments pour le lecteur 1 et le lecteur 2 sont identiques.

- 1 Eléments du lecteur 1 (voir détails schéma 4)
- 2 Touche RELAY pour un démarrage automatique de l’autre lecteur à la fin d’un titre ou à la fin du CD (voir chapitre 5.3.3).  
La fonction ne peut être activée que si un CD est inséré dans les **deux** lecteurs.
- 3 Eléments du lecteur 2

**1.1.1 Eléments du lecteur 1** (voir schéma 4)  
Les touches avec fonctions doubles sont repérées sur l’appareil par les symboles ☉ pour une pression brève et ☽ pour une pression plus longue.

- 4 Touche ▲ pour ouvrir et fermer le tiroir CD (21) (impossible pendant la lecture)
- 5 Molette avec diverses fonctions :  
à chaque pression sur la touche SEARCH/SKIP (6), la molette passe sur la fonction suivante :
  1. Fonction de la molette – réglage de base (la LED à côté de la touche SEARCH/SKIP s’éteint) :
    - modification brève de la vitesse (“Pitch Bend”) pendant la lecture
    - positionnement avec une précision de 1 frame à un endroit en mode pause (pas pour des titres MP3/WMA)
  2. Fonction de la molette [la LED à côté de la touche SEARCH/SKIP brille, “Search” est visible dans la ligne (k)] :
    - avance et retour rapides
  3. Fonction de la molette [la LED à côté de la touche SEARCH/SKIP clignote, “Track Skip” est visible dans la ligne (k)] :
    - sélection rapide de titres
- 6 Touche SEARCH/SKIP :
  - a pour commuter la molette sur différentes fonctions – voir molette, position 5

**I** Vi preghiamo di aprire completamente la pagina 3. Così vedrete sempre gli elementi di comando e i collegamenti descritti.

## Indice

<b>1</b>	<b>Elementi di comando e collegamenti</b> . . . . .	16	5.5	Funzione OUTRO . . . . .	22
1.1	Unità di comando . . . . .	16		– non possibile con titoli nel formato MP3/WMA –	
1.1.1	Quadro di comando del lettore 1 . . . . .	16	5.6	Avanzamento/ritorno veloce . . . . .	22
1.1.2	Indicazioni sul display . . . . .	17	5.7	Posizionarsi con la precisione di un frame su un determinato punto . . . . .	22
1.2	Unità lettore pannello frontale . . . . .	18		– non possibile con titoli nel formato MP3/WMA –	
1.3	Unità lettore pannello posteriore . . . . .	18	5.8	Variare la velocità e l’altezza del suono . . . . .	22
<b>2</b>	<b>Avvertenze di sicurezza</b> . . . . .	18	5.8.1	Adattamento del ritmo fra due brani (“pitch bend”) . . . . .	22
<b>3</b>	<b>Possibilità d’impiego</b> . . . . .	19	5.9	Salto ad un punto fissato precedentemente (punto CUE) su CD audio . . . . .	23
<b>4</b>	<b>Collocamento e collegamenti</b> . . . . .	19	5.9.1	Tasto BOP . . . . .	23
<b>5</b>	<b>Funzionamento</b> . . . . .	19	5.10	Fissare e riprodurre una sequenza senza fine (loop) su CD audio . . . . .	23
5.1	Riprodurre un CD . . . . .	19	<b>6</b>	<b>Compilare una sequenza individuale dei titoli</b> . . . . .	24
5.1.1	Selezione di un titolo . . . . .	20	6.1	Programmare la sequenza dei titoli . . . . .	24
5.2	Visualizzazione della durata, del numero battute al minuto e delle informazioni di testo . . . . .	20	6.2	Riproduzione dei titoli programmati . . . . .	24
5.2.1	Durata . . . . .	20	6.3	Cancellazione dei titoli programmati . . . . .	24
5.2.2	Numero delle battute al minuto (“BPM”) . . . . .	20	<b>7</b>	<b>Disk identification per CD audio</b> . . . . .	25
5.2.3	Informazioni di testo (“Tag ID3”) dei titoli nel formato MP3/WMA . . . . .	20	7.1	Memorizzare/caricare punti Cue per un CD . . . . .	25
5.3	Modalità di funzionamento . . . . .	21	7.2	Memorizzare/caricare una sequenza di titoli per un CD . . . . .	25
5.3.1	“Single” – Riproduzione di un singolo titolo . . . . .	21	<b>8</b>	<b>Avviamento tramite fader dal mixer</b> . . . . .	25
5.3.2	“Continue” – Riproduzione di tutti i titoli . . . . .	21	<b>9</b>	<b>Manutenzione</b> . . . . .	26
5.3.3	Funzionamento Relay – avvio automatico dell’altro lettore . . . . .	21	<b>10</b>	<b>Dati tecnici</b> . . . . .	26
5.3.4	Modalità Sleep . . . . .	21	<b>11</b>	<b>Spiegazione dei termini tecnici</b> . . . . .	26
5.4	Riproduzione dell’inizio di un titolo . . . . .	21			

## 1 Elementi di comando e collegamenti

**1.1 Unità di comando** (fig. 3)  
I quadri di comando per i lettori 1 e 2 sono identici.

- 1 Quadro di comando del lettore 1 (per i particolari vedi fig. 4)
- 2 Tasto RELAY per l’avvio automatico dell’altro lettore alla fine di un titolo o del CD (vedi cap. 5.3.3).  
La funzione può essere attivata solo se in **entrambi** i lettori è inserito un CD
- 3 Quadro di comando del lettore 2

**1.1.1 Quadro di comando del lettore 1** (fig. 4)  
I tasti con funzione doppio sono contrassegnati sull’apparecchio con ☉ per una pressione breve e con ☽ per una pressione più lunga.

- 4 Tasto ▲ per aprire e chiudere il cassetto CD (21) – non è possibile durante la riproduzione
- 5 Manopola per diverse funzioni:  
con ogni breve pressione del tasto SEARCH/SKIP (6), la manopola passa alla funzione successiva
  1. funzione della manopola – impostazione base (il LED vicino al tasto SEARCH/SKIP è spento):
    - modifica breve della velocità (“Pitch Bend”) durante la riproduzione
    - posizionamento con la precisione di un frame su un punto nella modalità di pausa (non con i titoli MP3/WMA)
  2. funzione della manopola (il LED vicino al tasto SEARCH/SKIP è acceso, nella riga di testo (k) si legge “Search”):
    - avanzamento e ritorno veloce
  3. funzione della manopola (il LED vicino al tasto SEARCH/SKIP lampeggia, nella riga di testo (k) si legge “Track Skip”):
    - scelta rapida di un titolo
- 6 Tasto SEARCH/SKIP
  - a per cambiare le funzioni della manopola – vedi Manopola, posizione 5



- b** pour dans le cas de titres MP3/WMA, sélectionner quelle information de texte ("ID3 Tag") s'affichera dans la ligne (k) : maintenez la touche SEARCH/SKIP enfoncée pendant 3 secondes environ, sélectionnez avec la touche ► ou ◀ (7) l'information de texte et confirmez en appuyant sur la touche SEARCH/SKIP (voir chapitre 5.2.3).
- 7** Touches pour la sélection de titres :  
touche +10 : pour sauter 10 titres  
touche ► pour sélectionner le titre suivant  
touche ◀ pour revenir au début du titre en cours. Par plusieurs pressions sur la touche ◀, on recule toujours d'un titre.
- 8** Touche PROG. pour programmer une série de titres au choix (voir chap. 6) et pour mémoriser/charger jusqu'à 10 points Cue et une suite de titres programmée pour un CD audio (voir chap. 7)
- 9** Touche CUE 1 pour le retour à un endroit préalablement déterminé – voir chapitre 5.9
- 10** Touche CONT./SINGLE–OUTRO  
**a** Pour commuter entre les modes de fonctionnement lecture titre par titre et lecture de tous les titres du CD, enfoncez brièvement la touche.  
lecture titre par titre (réglage de base) : après chaque titre lu, l'appareil passe sur pause, affichage "Single" [(e) sur le schéma 2]  
lecture de tous les titres : lecture en continu de tous les titres du CD, affichage "Continue" [(e) sur le schéma 1]  
**b** Pour activer la fonction OUTRO (lecture respectivement des 30 dernières secondes des titres suivants – pas possible pour les titres au format MP3/WMA), maintenez la touche enfoncée pendant 3 secondes jusqu'à ce que la représentation sur le bargraphe soit modifiée – voir chapitre 1.1.2, bargraphe, position f. Pour déconnecter la fonction OUTRO, maintenez à nouveau la touche enfoncée pendant 3 secondes environ.
- 11** Touche TIME/STOP :  
**a** pour commuter les indications de temps [(g) et (f)] : à chaque pression sur la touche, on passe à une autre information de temps et le type d'affichage sur le bargraphe se modifie – voir chapitre 1.1.2, bargraphe, position f.  
réglage de base : affichage de la durée restante du titre en cours  
1. pression : affichage de la durée déjà lue du titre en cours  
pression suivante : affichage de la durée restante de tout le CD (pas pour les titres au format MP3/WMA)  
pression suivante : retour au réglage de base  
**b** pour arrêter le lecteur : maintenez la touche enfoncée pendant 3 secondes environ
- 12** Touche SELECT/ON–OFF pour sélectionner la plage de réglage (déviation  $\pm 8\%$  max. ou  $\pm 16\%$  max. de la vitesse standard) pour le réglage PITCH CONTROL (14) et pour désactiver/activer le réglage du potentiomètre.  
**a** Pour changer entre les deux plages de réglage, enfoncez brièvement la touche ; la plage sélectionnée est indiquée par la LED correspondante (13) qui brille.  
**b** Pour désactiver le réglage du potentiomètre PITCH CONTROL, enfoncez la touche plus longuement – la LED correspondante (13) clignote. Pour activer à nouveau le réglage, activez brièvement la touche, la LED correspondante brille à nouveau en continu.
- 13** LEDs pour indiquer la plage de réglage de vitesse sélectionnée avec la touche SELECT/ON–OFF (12) :  
elles brillent en continu = le réglage est activé  
elles clignotent = le réglage PITCH CONTROL (14) a été désactivé par une pression plus longue sur la touche SELECT/ON–OFF (12)
- 14** Potentiomètre PITCH CONTROL pour modifier la vitesse et la hauteur tonale
- 15** Touche BOP pour un retour en arrière et un démarrage immédiat de la lecture au début du titre en cours ou à partir d'un point préalablement sélectionné avec la touche CUE (16). Voir chapitre 5.9.1.
- 16** Touche CUE pour lire les premières notes d'un titre et pour le retour à un endroit préalablement déterminé (voir chapitre 5.4/5.9)
- 17** Touche PLAY/PAUSE ►|| pour commuter entre Lecture et Pause
- 18** Touches pour mémoriser et lire une boucle continue – voir chapitre 5.10 :  
touche A : pour déterminer le point de départ de la boucle  
touche B/LOOP–EXIT : pour déterminer le point d'arrêt de la boucle continue et pour démarrer simultanément la boucle ; pour quitter la boucle, enfoncez la touche une nouvelle fois.  
touche RELOOP pour une nouvelle lecture de la boucle
- 19** Touches PITCH BEND pour synchroniser le rythme d'un titre sur le lecteur 1 avec le rythme d'un titre sur le lecteur 2. Tant qu'une des touches est activée, la vitesse est augmentée ou diminuée de 16% que la vitesse standard.
- 20** Touche BPM/TAP pour le compteur manuel de beats  
Pour obtenir, pour un titre, le nombre de beats par minute, enfoncez plusieurs fois la touche selon le rythme de la musique : sur l'affichage, le nombre de beats par minute (j) s'affiche sous un symbole de note. Pour désactiver le compteur de beats, maintenez la touche enfoncée pendant 3 secondes environ.





### 1.1.2 Affichage (schémas 1 et 2)

- a** Symbole II pour Pause ou symbole ► pour Lecture  
**b** Affichage pour le médium de lecture :  
"CD" pour un CD audio  
"MP3" pour un CD avec des titres au format MP3  
"WMA" pour un CD avec des titres au format WMA

- b** per scegliere con i titoli MP3/WMA, quale informazione di testo ("Tag ID3") viene visualizzata nella riga di testo (k):  
Tenere premuto per 3 secondi ca. il tasto SEARCH/SKIP, selezionare l'informazione di testo con il tasto ► o ◀ (7) e confermare la scelta premendo brevemente il tasto SEARCH/SKIP (vedi cap. 5.2.3).
- 7** Tasti per la scelta dei titoli  
Tasto +10, per saltare in avanti di 10 titoli  
Tasto ► per scegliere il titolo successivo  
Tasto ◀ per saltare all'inizio del titolo attuale.  
Premendo più volte il tasto ◀ si ritorna indietro ogni volta di un altro titolo.
- 8** Tasto PROG. per programmare una sequenza individuale dei titoli (vedi cap. 6) e per memorizzare e caricare fino a 10 punti Cue nonché una sequenza programmata di titoli per un CD audio (vedi cap. 7)
- 9** Tasto CUE 1 per ritornare a un punto determinato precedentemente (vedi cap. 5.9)
- 10** Tasto CONT./SINGLE–OUTRO  
**a** per cambiare fra riproduzione di titoli singoli e di tutti i titoli, premere brevemente il tasto riproduzione di titoli singoli (impostazione base): dopo ogni titolo riprodotto, il lettore va in pausa e si vede "Single" [(e) in fig. 2]  
riproduzione di tutti i titoli  
riproduzione continua di tutti i titoli del CD, si vede "Continue" [(e) in fig. 1]  
**b** per attivare la funzione OUTRO (riproduzione degli ultimi 30 secondi dei titoli seguenti – non è possibile per i titoli nel formato MP3/WMA) tenere premuto il tasto per 3 secondi ca. finché non cambia la rappresentazione del diagramma a barre – vedi cap. 1.1.2, Bargraph, posizione f.  
Per disattivare OUTRO tenere ancora premuto il tasto per 3 secondi ca.
- 11** Tasto TIME/STOP  
**a** per cambiare la visualizzazione del tempo [(g) e (f)]: con ogni pressione del tasto si passa ad un'altra informazione del tempo e la rappresentazione del diagramma a barre cambia – vedi cap. 1.1.2, Bargraph, posizione f.  
impostazione base:  
indicazione del tempo restante del titolo attuale  
prima pressione del tasto:  
indicazione del tempo già trascorso del titolo attuale  
altra pressione del tasto:  
indicazione del tempo restante dell'intero CD (non è possibile con i titoli nel formato MP3 o WMA)  
altra pressione del tasto:  
ritorno all'impostazione base  
**b** per arrestare il lettore: tenere premuto il tasto per 3 secondi ca.
- 12** Tasto SELECT/ON–OFF per selezione il campo di impostazione (max.  $\pm 8\%$  o max.  $\pm 16\%$  di deviazione dalla velocità standard) per il regolatore PITCH CONTROL (14) e per disattivare/attivare l'impostazione del regolatore  
**a** Per cambiare fra i due campi di regolazione premere brevemente il tasto; il campo selezionato viene visualizzato con l'accensione del relativo LED (13)  
**b** Per disattivare l'impostazione del regolatore PITCH CONTROL tener premuto il tasto più a lungo – il relativo LED (13) lampeggia. Per attivare nuovamente l'impostazione del regolatore, premere brevemente il tasto – il relativo LED rimane acceso.
- 13** LED per visualizzare il campo di impostazione della velocità selezionato con il tasto SELECT/ON–OFF (12):  
accensione costante = il regolatore è attivato  
lampeggio = il regolatore PITCH CONTROL (14) è stato disattivato con pressione prolungata del tasto SELECT/ON–OFF (12).
- 14** Cursore PITCH CONTROL per modificare la velocità e l'altezza del suono
- 15** Tasto BOP per ritornare ed avviare la riproduzione dall'inizio del titolo attuale oppure da un punto determinato precedentemente con il tasto CUE (16) – vedi cap. 5.9.1
- 16** Tasto CUE per riprodurre l'inizio di un titolo e per ritornare ad un punto determinato precedentemente – vedi cap. 5.4 e/o 5.9
- 17** Tasto PLAY/PAUSE ►|| per cambiare fra riproduzione e pausa
- 18** Tasti per memorizzare e riprodurre una sequenza senza fine (loop) – vedi cap. 5.10  
Tasto A per determinare il punto di avvio del loop  
Tasto B/LOOP–EXIT per determinare il punto finale del loop e per avviare nello stesso tempo il loop; per uscire dal loop premere di nuovo il tasto  
Tasto RELOOP per riprodurre il loop un'altra volta
- 19** Tasti PITCH BEND per adattare il ritmo di un titolo del lettore 1 a quello di un titolo del lettore 2. Finché si tiene premuto uno dei tasti, la velocità standard aumenta o si riduce del 16%.
- 20** Tasto BPM/TAP per il beatcounter manuale  
Per stabilire per un titolo l'esatto numero di battute al minuto premere brevemente il tasto per alcune volte nel ritmo della musica: sul display, sotto un simbolo di nota musicale, si vede il numero delle battute al minuto (j). Per disattivare il beatcounter tener premuto il tasto per 3 secondi circa.

### 1.1.2 Indicazioni sul display (figg. 1 e 2)

- a** Simbolo II per pausa o ► per riproduzione  
**b** Indicazione del mezzo di riproduzione:  
"CD" per un CD audio  
"MP3" per un CD con titoli nel formato MP3  
"WMA" per un CD con titoli nel formato WMA  
**c** Numero complessivo dei titoli sul CD  
**d** Numero del titolo attuale  
**e** Indicazione del modo di funzionamento (vedi posizione 10 Tasto CONT./SINGLE–OUTRO):

- c Numero total de titres sur le CD
- d Numéro du titre en cours
- e Affichage pour le mode de fonctionnement (voir position 10 touche CONT./SINGLE-OUTRO) :  
"Single" : lecture titre par titre  
"Continue" : lecture de tous les titres
- f Bargraphe : indique graphiquement par sa longueur, la durée (g).  
Le type d'affichage du bargraphe indique quelle information de durée a été sélectionnée alors et si la fonction OUTRO est active :
  - a durée restante du titre en cours  

  - b durée déjà lue du titre en cours  

  - c durée restante du CD (pas sur les titres MP3/WMA)  

  - d OUTRO activé (pas sur les titres MP3/WMA)  

- g Affichage de la durée en minutes, secondes et frames (1 frame = 1/75 seconde) : voir position 11 touche TIME/STOP
- h Affichage de la modification de la vitesse réglée avec le potentiomètre PITCH CONTROL (14)
- i Affichages pour une boucle continue déterminée (chapitre 5.10) :
  - "A" et "B" indiquent qu'un point de départ ("A") et un point de fin ("B") d'une boucle continue sont mémorisés.
  - "LOOP" s'affiche lors de la lecture d'une boucle continue
- j Affichage du nombre de beats par minute, voir position 20 touche BPM/TAP
- k Ligne de texte
  - indique pour des titres au format MP3/WMA des informations supplémentaires ("ID3 Tags")

- indique "Search" ou "Track Skip" si la molette a été commutée sur l'avance/retour rapide ou la sélection rapide de titres  
- voir molette, position 5
- l Affichages pour la fonction "Création d'une séquence de titres" (chapitre 6)
  - "PGM" s'affiche (en clignotant) pendant la programmation et (pas clignotant) en mode Stop pour indiquer qu'une suite de titres a été programmée
  - "P01" ... "P16" indique pendant la lecture d'une suite de titres le numéro de mémorisation du titre en cours
- m Symbole flèche - voir chapitre 7 "Identification de disques pour des CDs audio"
  - s'affiche pour un titre pour lequel un point Cue a été mémorisé en permanence
  - apparaît après l'appel du mode de programmation si pour le CD une suite de titres a été mémorisée en permanence

## 1.2 Unité lecteur, face avant (schéma 5)

- 21 Tiroir CD pour chaque lecteur
- 22 Eclairage du tiroir CD (21)
- 23 Touche ▲ pour ouvrir et fermer le tiroir CD respectif (21) [impossible pendant la lecture]
- 24 Témoin de fonctionnement
- 25 Interrupteur POWER Marche/Arrêt

## 1.3 Unité lecteur, face arrière (schéma 6)

- 26 Prise jack 3,5 mono femelle pour la commande à distance de la fonction "Start/Pause" (marche/pause) de chaque lecteur depuis une table de mixage - voir chapitre 8
- 27 Sortie audio digitale (RCA) de chaque lecteur (les titres MP3/WMA ne peuvent pas être lus via la sortie digitale)
- 28 Sortie audio analogique (RCA, gauche/droite) avec niveau ligne de chaque lecteur

- 29 Prise mini DIN 8 pôles pour relier l'unité lecture et l'unité commande :  
relier la prise via le cordon mini DIN livré à la prise REMOTE CONTROL CONNECT TO MAIN UNIT sur la face arrière de l'unité de commande ; placez l'extrémité du cordon avec la self d'anti-parasitage (petite boîte) dans la prise de l'unité de lecture.
- 30 Cordon secteur à relier à une prise secteur 230 V~/50 Hz
- 31 Commutateur REMOTE SELECT pour le type de commande à distance via les prises START/PAUSE (26), voir chapitre 8 :  
TACT SW pour la commande via un bouton poussoir momentané  
LOCK SW pour la commande via un interrupteur marche/arrêt

## 2 Conseils d'utilisation et de sécurité





Cet appareil répond à la norme européenne 89/336/CEE relative à la compatibilité électromagnétique et à la norme 73/23/CEE portant sur les appareils à basse tension.

**AVERTISSEMENT** Cet appareil est alimenté par une tension dangereuse 230 V~. Ne faites jamais de modification sur l'appareil et n'insérez rien dans les ouïes d'aération, vous pourriez subir une décharge électrique.

Respectez scrupuleusement les points suivants :

- **PRÉCAUTION !** Ne regardez jamais dans le tiroir CD s'il est ouvert. Des rayonnements laser pourraient causer des dommages aux yeux.
- L'appareil n'est conçu que pour une utilisation en intérieur. Protégez-le des éclaboussures, de tout type de projections d'eau, de l'humidité élevée et de la chaleur (température ambiante admissible 0-40 °C).



- "Single": riproduzione di un singolo titolo  
"Continue": riproduzione di tutti i titoli
- f Bargraph/diagramma a barre: indica con la sua lunghezza il tempo (g) in modo grafico  
Dal tipo di rappresentazione risulta quale informazione sul tempo è stata scelta e se è attiva la funzione OUTRO:
  - a tempo restante del titolo attuale  

  - b tempo già trascorso del titolo attuale  

  - c tempo restante del CD (non per i titoli MP3/WMA)  

  - d OUTRO attivato (non per i titoli MP3/WMA)  

- g Indicazione del tempo in minuti, secondi e frame (1 frame = 1/75 secondo); vedi anche posizione 11, tasto TIME/STOP
- h Indicazione del cambio della velocità impostata con il regolatore PITCH CONTROL (14)
- i Visualizzazioni nel caso di un loop impostato (cap. 5.10):
  - "A" e "B": segnalano che il punto di avvio ("A") e il punto finale ("B") di un loop è stato memorizzato
  - "LOOP": si vede durante la riproduzione di un loop
- j Indicazione delle battute al minuto, vedi posizione, 20 Tasto BPM/TAP
- k Riga di testo
  - per i titoli MP3/WMA indica ulteriori informazioni di testo ("Tag ID3")
  - indica "Search" o "Track Skip", se la manopola è stata messa su avanzamento/ritorno veloce oppure su scelta rapida del titolo - vedi Manopola, posizione 5

- l Visualizzazioni per la funzione "Compilare una sequenza individuale dei titoli" (cap. 6)
  - "PGM": si vede (lampeggiante) durante la programmazione e (non lampeggiante) nella modalità di stop per indicare che è stata programmata una sequenza di titoli
  - "P01" ... "P16": indica, durante la riproduzione della sequenza, il numero del titolo attuale nella memoria
- m Simbolo di freccia - vedi cap. 7 "Disk identification per CD audio"
  - si vede con un titolo per il quale è stato memorizzato un punto Cue
  - appare dopo l'apertura della modalità di programmazione se per un CD è stato memorizzata una sequenza di titoli

## 1.2 Unità lettore pannello frontale (fig. 4)

- 21 Cassetto CD per il relativo lettore
- 22 Illuminazione per il cassetto CD (21)
- 23 Tasto ▲ per aprire e chiudere il relativo cassetto CD (21), non è possibile durante la riproduzione
- 24 Spia di funzionamento
- 25 Interruttore on/off POWER

## 1.3 Unità lettore pannello posteriore (fig. 6)

- 26 Presa jack 3,5 mm mono per il telecomando della funzione "Start/Pausa" del relativo lettore da un mixer, vedi cap. 8
- 27 Uscita digitale (RCA) del relativo lettore (non è possibile riprodurre i titoli MP3/WMA con l'uscita digitale)
- 28 Uscita audio analogica con livello Line (RCA, sinistra/destra) del relativo lettore
- 29 Presa Mini-DIN a 8 poli per collegare le unità lettori e di comando:  
collegare la presa con la presa REMOTE CONTROL CONNECT TO MAIN UNIT sul retro dell'unità di comando servendosi del cavo mini-DIN in dotazione; inserire il terminale con il soppressore

di radiodisturbi (la piccola scatola) nella presa dell'unità lettore.

- 30 Cavo di rete per il collegamento a una presa di rete (230 V~/50 Hz)
- 31 Commutatore REMOTE SELECT per il tipo di telecomando mediante le prese START/PAUSE (26), vedi cap. 8  
TACT SW: per il comando tramite un pulsante  
LOCK SW: per il comando tramite un interruttore on/off

## 2 Avvertenze di sicurezza

Questo apparecchio è conforme alle direttive EMC 89/336/CEE sulla compatibilità elettromagnetica e 73/23/CEE per apparecchi a bassa tensione.

**ATTENZIONE** Questo apparecchio funziona con pericolosa tensione di rete di 230 V~. Non intervenire mai al suo interno e non inserire oggetti nelle fessure d'aerazione! Altrimenti esiste il pericolo di scariche pericolose.



Si devono osservare assolutamente anche i seguenti punti:

- **ATTENZIONE!** Non guardare dentro il cassetto aperto del CD. I raggi laser eventualmente uscenti possono danneggiare gli occhi.
- Usare l'apparecchio solo all'interno di locali. Proteggerlo dall'acqua gocciolante e dagli spruzzi d'acqua, da alta umidità dell'aria e dal calore (temperatura d'impiego ammessa fra 0 e 40 °C).
- Non posare contenitori pieni di liquidi, p. es. bicchieri, sull'apparecchio.
- Dev'essere garantita la libera circolazione dell'aria per dissipare il calore che viene prodotto all'interno dell'apparecchio. Non coprire in nessun modo le fessure d'aerazione.
- Non mettere in funzione l'apparecchio e staccare subito la spina rete se:
  1. l'apparecchio o il cavo rete presentano dei danni visibili;

- En aucun cas, vous ne devez poser d'objet contenant du liquide ou un verre sur l'appareil.
- La chaleur dégagée par l'appareil doit être évacuée par une circulation d'air adéquate. En aucun cas, les ouïes d'aération du boîtier ne doivent être obturées.
- Ne faites jamais fonctionner l'appareil et débranchez-le immédiatement lorsque :
  1. des dommages sur l'appareil et sur le cordon secteur apparaissent
  2. après une chute ou accident similaire..., l'appareil peut présenter un défaut.
  3. des dysfonctionnements apparaissent.
 Dans tous les cas, les dommages doivent être réparés par un technicien spécialisé.
- Tout cordon secteur endommagé ne doit être remplacé que par le fabricant ou un technicien habilité.
- Ne débranchez jamais l'appareil en tirant sur le cordon secteur, tenez-le toujours par la prise.
- Nous déclinons toute responsabilité en cas de dommages corporels ou matériels résultants si l'appareil est utilisé dans un but autre que celui pour lequel il a été conçu, s'il n'est pas correctement branché, utilisé ou s'il n'est pas réparé par une personne habilitée ; de même, la garantie deviendrait caduque.

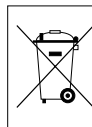

Lorsque l'appareil est définitivement retiré du service, vous devez le déposer dans une usine de recyclage de proximité pour contribuer à son élimination non polluante.

### 3 Possibilités d'utilisation

Le lecteur CD double CD-290DJ avec deux unités de lecture est spécialement conçu pour une utilisation DJ professionnelle. De nombreuses possibilités de fonctionnement sont précisément définies dans ce but, p.ex. une lecture sans interruption d'une boucle continue (Seamless Loop), une lecture titre par titre ou la synchronisation manuelle du rythme de deux titres.

Sur le lecteur, il est possible de lire des CDs audio, des CD-R audio (gravés) et des CDs avec titres au format MP3 ou WMA. Des problèmes lors de la lecture peuvent survenir avec des CD-RW (CDs réinscriptibles) selon le type de CD, le graveur et le logiciel de gravure utilisés.

Le lecteur CD est doté d'une mémoire anti chocs qui peut compenser les dysfonctionnements causés par des chocs ou vibrations jusqu'à 10 secondes.

### 4 Positionnement de l'appareil et branchements

Les unités de lecture et de commande sont prévues pour une installation dans un rack pour appareils avec une largeur de 19" (= 482 mm) mais elles peuvent être également directement posées sur une table. L'unité de lecture doit, dans tous les cas, être placée à l'horizontale ; l'unité de commande, peut être placée comme souhaité, p.ex. de manière inclinée. Pour un montage en rack, 2 unités sont nécessaires respectivement pour l'unité de commande et pour l'unité de lecture (1 unité = 44,45 mm).

Avant d'effectuer ou de modifier les branchements, assurez-vous que le lecteur CD et les autres appareils reliés sont éteints.

- 1) Reliez l'unité de commande et l'unité de lecture avec le cordon de liaison mini DIN livré : mettez l'extrémité du câble avec la self d'anti-parasitage (petite boîte) à la prise CONNECT TO REMOTE CONTROL (29) de l'unité de lecture et l'autre extrémité à la prise REMOTE CONTROL CONNECT TO MAIN UNIT sur la face arrière de l'unité de commande.
- 2) Si la table de mixage ou l'amplificateur est dotée d'entrées digitales, reliez-les aux prises jaunes RCA DIGITAL OUT (27).  
Sur les appareils dépourvus d'entrées digitales, reliez les sorties stéréo LINE OUT (28) – canal gauche L et canal droit R – via les cordons RCA, aux entrées lecteur CD sur la table de mixage ou l'amplificateur.

Conseil : les titres au format MP3 ou WMA ne peuvent pas être lus via les sorties digitales.

- 3) Les lecteurs peuvent être démarrés ou mis sur Pause via une table de mixage avec fonction de démarrage électrique. Voir chapitre 8 pour le branchement de la commande.
- 4) Reliez enfin la prise du cordon secteur (30) à une prise 230 V~/50 Hz.

### 5 Utilisation

Le texte suivant décrit l'utilisation du lecteur 1 ; l'utilisation du lecteur 2 est en tout point identique.

#### 5.1 Lecture de CD

- 1) Avec l'interrupteur POWER (25), allumez le lecteur CD, le témoin de fonctionnement (24) et les LEDs (22) au-dessus des tiroirs CD (21) brillent. Si aucun CD n'est inséré, "No disc" est visible sur l'affichage.
- 2) Avec la touche ▲ (4 ou 23), ouvrez le tiroir CD. Insérez un CD, inscription vers le haut et fermez le tiroir avec la touche ▲.
- 3) Après la reconnaissance du CD, le lecteur est sur pause [symbole pause II (a) sur le schéma 1].  
L'affichage indique le nombre total de titres (c) du CD, en dessous le médium utilisé ("CD" pour un CD audio, "MP3" pour un CD avec titres au format MP3, "WMA" pour un CD avec titres au format WMA), le numéro (d) du premier titre et sa durée (g). Pour un titre au format MP3 ou WMA, apparaît en plus son nom de fichier (k).  
Voir chapitre 5.2 pour d'autres informations sur les indications d'affichage.
- 4) Une fois allumé, l'appareil est toujours sur le mode Lecture titre par titre ; l'affichage indique "Single" [(e) sur le schéma 2]. Si un titre est lu jusqu'à la fin, l'appareil passe sur Pause au début du titre suivant. Si cependant, un titre après l'autre doit être lu en continu, passez sur le mode lecture de tous les titres avec la touche CONT./SINGLE-OUTRO (10) [voir également chapitre 5.3].

2. dopo una caduta o dopo eventi simili sussiste il sospetto di un difetto;
  3. l'apparecchio non funziona correttamente.  
Per la riparazione rivolgersi sempre ad una officina competente.
- Il cavo rete, se danneggiato, può essere sostituito solo dal costruttore o da un laboratorio autorizzato.
  - Staccare il cavo rete afferrando la spina, senza tirare il cavo.
  - Nel caso di uso improprio, di collegamento sbagliato, di impiego scorretto o di riparazione non a regola d'arte non si assume nessuna responsabilità per eventuali danni consequenziali a persone o a cose e non si assume nessuna garanzia per lo strumento.

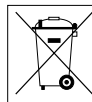

Se si desidera eliminare l'apparecchio definitivamente, consegnarlo per lo smaltimento ad un'istituzione locale per il riciclaggio.

### 3 Possibilità d'impiego

Il CD-290DJ con 2 lettori CD è stato realizzato specialmente per un uso DJ professionale. Infatti, molte funzioni sono previste appositamente per quell'impiego, p.es. la riproduzione ininterrotta (seamless loop), la riproduzione di un singolo titolo oppure la sincronizzazione manuale del ritmo fra due titoli.

Con il lettore CD si possono riprodurre CD audio e CD masterizzati in proprio (CD-R audio) nonché titoli nei formati MP3 o WMA. Con i CD riscrivibili (CD-RW) ci possono essere dei problemi nella riproduzione a seconda del tipo del CD, del masterizzatore e del programma di masterizzazione.

Il lettore CD è equipaggiato con una memoria anti-shock che riesce a compensare colpi o vibrazioni durante la scansione del CD per una durata fino a 10 secondi.

### 4 Collocamento e collegamenti

Le unità di comando e lettore sono previste per il montaggio in un rack per apparecchi della larghezza di 482 mm (19"), ma si possono collocare anche liberamente su un tavolo. L'unità lettore deve comunque essere collocata su un piano perfettamente orizzontale, mentre l'unità di comando può essere montata a piacere, anche inclinata. Per il montaggio in un rack, ogni unità richiede 2 unità di altezza (1 unità di altezza = 44,45 mm).

Prima di eseguire il collegamento o eventuali modifiche, spegnere tutti gli apparecchi.

- 1) Collegare l'unità di comando e il lettore mediante il cavo mini-DIN di collegamento in dotazione: inserire il terminale con il soppressore di radiodisturbi (la piccola scatola) nella presa CONNECT TO REMOTE CONTROL (29) dell'unità lettore e l'altro terminale nella presa REMOTE CONTROL CONNECT TO MAIN UNIT sul retro dell'unità di comando.
- 2) Se il vostro mixer o amplificatore è equipaggiato con ingressi digitali, questi si possono collegare con le prese RCA gialle DIGITAL OUT (27).  
Nel caso di apparecchi senza ingressi digitali, collegare le uscite stereo LINE OUT (28) – canale sinistro L e destro R – con gli ingressi per lettori CD del mixer o dell'amplificatore servendosi di cavi con connettori RCA.  
N.B.: I titoli nel formato MP3 o WMA non possono essere riprodotti tramite le uscite digitali.
- 3) Le unità lettore possono essere avviate o messe in pausa tramite un mixer con avviamento tramite fader. Per il collegamento vedi capitolo 8.
- 4) Alla fine inserire la spina del cavo rete (30) in una presa (230 V~/50 Hz).

### 5 Funzionamento

Il testo seguente descrive il funzionamento dell'unità lettore 1. Il funzionamento del lettore 2 è perfettamente identico.

#### 5.1 Riprodurre un CD

- 1) Accendere l'apparecchio con l'interruttore POWER (25). Si accendono la spia di funzionamento (24) e i LED (22) sopra i cassetti per i CD (21). Se non è inserito nessun CD, il display segnala "No disc" (nessun CD).
- 2) Con il tasto ▲ (4 o 23) aprire il cassetto per il CD. Inserire un CD con la scritta rivolta in alto e chiudere il cassetto con il tasto ▲.
- 3) Dopo aver rilevato il CD, il lettore si mette in pausa [simbolo di pausa II (a) in fig. 1].  
Il display indica il numero globale dei titoli (c) del CD e sotto il numero (b) il mezzo di riproduzione ("CD" con un CD audio, "MP3" con un CD con titoli nel formato MP3, "WMA" con un CD con titoli nel formato WMA), il numero (d) del primo titolo e la sua durata (g). Nel caso di titoli nel formato MP3 o WMA si vede in più il nome del file (k). Per ulteriori informazioni sulle indicazioni del display vedi capitolo 5.2.
- 4) Dopo l'accensione, l'apparecchio si trova sempre nella modalità di riproduzione di un singolo titolo: il display segnala "Single" [(e) in fig. 2]. Se un titolo è terminato, il lettore va in pausa all'inizio del titolo successivo. Per riprodurre un titolo dopo l'altro e senza interruzione si deve attivare la riproduzione di tutti i titoli premendo il tasto CONT./SINGLE-OUTRO (10) [vedi anche capitolo 5.3].
- 5) Per avviare la riproduzione del primo titolo premere il tasto ► (17). Durante la riproduzione del CD, sul display è visibile il simbolo ► [(a) in fig. 2] e il tasto ► rimane acceso. Per scegliere un altro titolo vedi cap. 5.1.1

- F** 5) Pour démarrer avec le premier titre, enfoncez la touche ► (17). Tant que le CD est lu, l'affichage indique le symbole ► [a] sur le schéma 2] et la touche ►II brille en permanence. Pour sélectionner un autre titre, voir chapitre 5.1.1.
- B** 6) A tout moment, la lecture peut être interrompue avec la touche ►I. Pour poursuivre la lecture, enfoncez une nouvelle fois la touche ►I.
- CH** 7) Si la lecture du CD doit se terminer plus tôt, mettez le lecteur sur Pause ou arrêtez-le [maintenez la touche TIME/STOP (11) enfoncée pendant 3 secondes environ]. Le tiroir CD peut maintenant être ouvert avec la touche ▲. Remarque : pendant la lecture, le tiroir CD est verrouillé.
- 8) Avant d'éteindre l'appareil, fermez toujours les deux tiroirs CD avec les touches ▲ pour protéger le système laser des salissures. Éteignez ensuite l'appareil avec l'interrupteur POWER.

### 5.1.1 Sélection de titres

#### A Sélection de titres via les touches "Track-Skip" (7)

- touche +10 : saut de 10 titres
- touche ►I : sauter au titre prochain
- touche ◀ : sauter au début du titre en cours. Par une nouvelle pression sur la touche ◀, on recule toujours d'un titre. Pour sauter plusieurs titres, maintenez la touche ◀ ou ►I enfoncée.

#### B Sélection rapide de titres via la molette

- 1) Pour commuter la molette sur la sélection rapide de titres, activez deux fois la touche SEARCH/SKIP (6) : la LED à côté de la touche clignote, sur l'affichage "Track Skip" s'affiche dans la ligne (k).
- 2) Sélectionnez le titre en tournant la molette (dans le sens des aiguilles d'une montre = recherche de titres vers l'avant, dans le sens inverse des aiguilles d'une montre = recherche vers l'arrière).
- 3) Pour désactiver à nouveau la fonction, activez une fois la touche SEARCH/SKIP : la LED à côté de la touche s'éteint, "Track Skip" s'éteint.

## 5.2 Affichage de la durée, du nombre de beats par minute et des informations de texte

### 5.2.1 Durée

Dans le réglage de base, une fois l'appareil allumé, l'affichage indique la durée restante du titre en cours : Numérique (g) en minutes, secondes et frames (1 frame = 1/75 seconde)

Graphique par la longueur du bargraphe (f). Il clignote dans toute sa longueur pour signaler les 30 dernières secondes d'un titre, les 15 dernières secondes sont signalées par un clignotement plus rapide.

Par plusieurs pressions brèves sur la touche TIME/STOP (11), on peut commuter les affichages numériques de durée et le bargraphe sur d'autres informations de durée (si la touche est enfoncée plus longtemps, le lecteur passe sur Stop). Le bargraphe modifie, en plus en fonction de l'information de durée sélectionnée, son type d'affichage.

Première pression :

durée déjà lue du titre en cours  
bargraphe:

Pression suivante :

durée restante du CD (pas pour des titres MP3/WMA)  
bargraphe:

Pression suivante :

retour au réglage de base : durée restante du titre en cours  
bargraphe:

### 5.2.2 Nombre de beats par minute ("BPM")

Avec le compteur manuel de beats, on peut déterminer le nombre de beats par minute (BPM = beats per minute) du titre en cours :

- 1) Enfoncez la touche BPM/TAP (20) quelques fois au rythme de la musique. Sur l'affichage sous un symbole de note, apparaît le nombre de beats par minutes (j).

- 2) Pour mesurer le nombre de beats par seconde sur le morceau suivant, enfoncez de nouveau la touche BPM/TAP plusieurs fois en rythme. L'affichage indique une nouvelle valeur.
- 3) Pour déconnecter le compteur manuel de beats, maintenez la touche BPM/TAP enfoncée pendant 3 secondes environ jusqu'à ce que l'affichage BPM s'éteigne.

### 5.2.3 Informations de texte ("ID3 Tags") pour des titres au format MP3/WMA

Dans la ligne de texte (k), les informations de texte mémorisées avec les données MP3/WMA ("ID3 Tags") sont affichées (31 signes maximum). Comme réglage standard après l'allumage, le nom du fichier est toujours affiché.

Pour appeler d'autres informations de texte :

- 1) Maintenez la touche SEARCH/SKIP (6) enfoncée pendant 3 secondes environ jusqu'à ce que l'affichage commute sur le mode de sélection.
- 2) Avec la touche ◀ ou ►I (7), sélectionnez l'information souhaitée parmi les informations disponibles. Les possibilités sont :  
"File name" : nom du fichier  
"Folder name" : nom du dossier  
"Artist name" : nom de l'artiste  
"Title name" : nom du titre  
"Album name" : nom de l'album
- 3) Pour quitter le mode de sélection, enfoncez une fois la touche SEARCH/SKIP. Dans la ligne de texte (k) apparaît ensuite l'information de texte sélectionnée pour le titre.

Conseil : la sélection des informations de texte "File name" et "Folder name" est valable pour le titre en cours mais aussi pour tous les titres suivants. En revanche, "Artist name", "Title name" et "Album name" ne s'affichent que pour le titre en cours. Pour le titre suivant, la ligne de texte passe à nouveau sur le réglage standard "File name".

- I** 6) La riproduzione può essere interrompita in qualsiasi momento con il tasto ►II. Per continuare la riproduzione premere di nuovo il tasto ►I.
- 7) Per terminare la riproduzione di un CD, attivare la pausa o arrestare il lettore [tenere premuto il tasto TIME/STOP (11) per 3 secondi ca.]. Con il tasto ▲ si può ora aprire il cassetto CD. N. B.: Durante la riproduzione, il cassetto CD è bloccato.
- 8) Prima di spegnere l'apparecchio, con i tasti ▲ chiudere sempre i cassettei CD per proteggere i sistemi di scansione laser dallo sporco. Solo allora spegnere l'apparecchio con l'interruttore POWER.

### 5.1.1 Selezione di un titolo

#### A Selezione con i tasti "Track-Skip" (7)

- Tasto +10: saltare avanti di 10 titoli
- Tasto ►I: saltare al titolo successivo
- Tasto ◀: saltare all'inizio del titolo attuale. Con ogni pressione del tasto ◀ si salta indietro di un titolo. Per saltare più titoli, tener premuto il tasto ◀ o ►I.

#### B Selezione rapida con la manopola

- 1) Per attivare la selezione rapida con la manopola premere due volte brevemente il tasto SEARCH/SKIP (6): il LED vicino al tasto lampeggia, sul display si vede "Track Skip" nella riga di testo (k).
- 2) Selezionare il titolo girando la manopola (in senso orario = scorrimento in avanti, in senso antiorario = scorrimento indietro).
- 3) Per disattivare la funzione, premere una volta brevemente il tasto SEARCH/SKIP: il LED vicino al tasto si spegne e la scritta "Track Skip" sparisce.

## 5.2 Visualizzazione della durata, del numero di battute al minuto e delle informazioni di testo

### 5.2.1 Durata

Nell'impostazione base, il display indica, dopo l'accensione, il tempo restante del titolo attuale: numerico (g) in minuti, secondi e frame (1 frame = 1/75 secondo)

graficamente con la lunghezza del diagramma a barre/bargraph (f). Gli ultimi 30 secondi di un titolo sono segnalati con il lampeggio del diagramma a barre in tutta la sua lunghezza, con aumento della frequenza negli ultimi 15 secondi.

Con la pressione breve e ripetuta del tasto TIME STOP (11) è possibile visualizzare diverse informazioni di tempo per l'indicazione numerica e per il bargraph (se il tasto viene premuto per un tempo prolungato, il lettore va su stop). Inoltre, il bargraph cambia aspetto a seconda dell'informazione di tempo selezionata.

prima pressione del tasto:

il tempo già passato del titolo corrente  
bargraph:

successiva pressione del tasto:

il tempo restante del CD (non con i titoli MP3/WMA)  
bargraph:

altra pressione del tasto:

ritorno all'impostazione base: indicazione del tempo restante del titolo corrente  
bargraph:

### 5.2.2 Numero delle battute al minuto ("BPM")

Con il beatcounter manuale si può stabilire il numero delle battute al minuto (BPM = beats per minute) del brano corrente:

- 1) Premere brevemente e più volte il tasto BPM/TAP (20) nel ritmo della musica. Il display indica,

sotto il simbolo di una nota musicale il numero di battute al minuto (j).

- 2) Per misurare il numero di battute al minuto del brano successivo, premere il tasto BPM/TAP di nuovo brevemente nel ritmo della musica. Il display indicherà il nuovo valore.
- 3) Per disattivare il beatcounter manuale tenere premuto il tasto BPM/TAP per circa 3 secondi finché sul display sparisce l'indicazione BPM.

### 5.2.3 Informazioni di testo ("Tag ID3") dei titoli nel formato MP3/WMA

Nella riga di testo (k) sono indicate le informazioni di testo ("tag ID3") memorizzate con i file MP3/WMA (max. 31 caratteri). Come impostazione standard dopo l'accensione si vede sempre il nome del file.

Per chiamare altre informazioni di testo:

- 1) Tener premuto il tasto SEARCH/SKIP (6) per 3 secondi ca., finché il display passa nella modalità di selezione.
- 2) Con il tasto ◀ o ►I (7) selezionare l'informazione desiderata fra quelle disponibili. Sono possibili:  
"File name" nome del file  
"Folder name" nome della cartella  
"Artist name" nome dell'artista  
"Title name" nome del titolo  
"Album name" nome dell'album
- 3) Per uscire dalla modalità di selezione, premere brevemente il tasto SEARCH/SKIP. Nella riga di testo (k) si vedrà quindi l'informazione selezionata.

N. B.: La scelta delle informazioni "File name" e "Folder name" vale non solo per il titolo attuale ma anche per i titoli successivi, mentre "Artist name", "Title name" e "Album name" sono visibili solo per il titolo attuale. Con il titolo successivo, la riga di testo passa all'impostazione standard "File name".

## 5.3 Modes de fonctionnement

### 5.3.1 "Single" – Lecture titre par titre

Une fois le lecteur allumé, le mode lecture titre par titre est toujours activé ; ce mode est spécialement conçu pour une utilisation par un DJ.

1. L'affichage indique "Single" [(e) sur le schéma 2].
2. Après la reconnaissance d'un CD ou la sélection d'un titre, le lecteur est exactement à l'endroit où la musique commence (pas à l'index de temps 0:00:00).  
Cet endroit est automatiquement mémorisé comme point de démarrage ; l'affichage indique brièvement "A CUE" (= Auto Cue). Après le démarrage du titre, il est possible de revenir avec la touche BOP (15) ou la touche CUE (16) à ce point de démarrage.
3. Après la lecture d'un titre, l'appareil se met à nouveau sur Pause, exactement à l'endroit où la musique du titre suivant commence. Cet endroit est mémorisé alors comme nouveau point de démarrage.

#### Conseil important pour les titres MP3/WMA

Pour les titres au format MP3/WMA, la fonction **Auto Cue/Quick start** (Démarrage rapide) **n'est pas possible**, c'est-à-dire que lors de la sélection du titre suivant ou lorsqu'il est atteint, ou après le retour au début du titre avec la touche BOP ou CUE, le lecteur *n'est pas* exactement à l'endroit où la musique démarre mais à l'index 0:00:00. Ainsi lors du démarrage du titre, il y a une légère temporisation dans la mesure où l'enregistrement ne commence pas directement à 0:00:00.

### 5.3.2 "Continue" – Lecture de tous les titres

Si un titre doit être lu à la suite du précédent, commutiez avec la touche CONT./SINGLE-OUTRO (10) sur le mode de lecture de tous les titres. L'affichage indique "Continue" [(e) sur le schéma 1]. Pour revenir au mode de lecture titre par titre, enfoncez une nouvelle fois la touche.

## 5.3 Modalità di funzionamento

### 5.3.1 "Single" – Riproduzione di un singolo titolo

Dopo l'accensione del lettore è attivata sempre la riproduzione di un singolo titolo, prevista specialmente per l'uso in discoteca.

1. Il display segnala "SINGLE" [(e) in fig. 2].
2. Dopo il rilevamento di un CD o dopo la selezione di un titolo, il lettore si trova esattamente sul punto dove inizia la musica (non sull'indice di tempo 0:00:00). Questo punto viene memorizzato automaticamente come punto di avvio. Il display segnala brevemente "A CUE" (= Auto Cue). Dopo l'avvio del titolo, con i tasti BOP (15) o CUE (16) si può ritornare su tale punto.
3. Dopo la riproduzione di un titolo, il lettore si mette in pausa esattamente nel punto dove inizia la musica del titolo successivo. Tale punto rimane quindi memorizzato come nuovo punto di avvio.

#### Avviso importante per i titoli MP3/WMA

Nei titoli nel formato MP3 e WMA **non è possibile la funzione Auto Cue/Quick Start**: selezionando o raggiungendo il titolo successivo oppure saltando indietro all'inizio del titolo con i tasti BOP o CUE, il lettore *non* si trova esattamente sul punto dove inizia la musica, bensì sull'indice di tempo 0:00:00. Ciò significa che l'avvio del titolo avverrà con un piccolo ritardo a meno che la registrazione non cominci direttamente con 0:00:00.

### 5.3.2 "Continue" – Riproduzione di tutti i titoli

Se si desidera riprodurre un titolo dopo l'altro senza interruzione, attivare la riproduzione di tutti i titoli con il tasto CONT./SINGLE-OUTRO (10). Il display indica "CONTINUE" [(e) in fig. 1]. Per ritornare alla riproduzione di un singolo titolo premere di nuovo detto tasto.

### 5.3.3 Mode relais – Démarrage automatique du second lecteur

A la fin d'un titre ou d'un CD, le second lecteur peut être démarré automatiquement.

#### A Démarrage de l'autre lecteur à la fin d'un titre

- 1) Insérez dans les deux lecteurs un CD, activez ensuite la touche RELAY (2), la LED au-dessus de la touche brille.
- 2) Mettez les deux lecteurs sur le mode lecture titre par titre avec la touche CONT./SINGLE-OUTRO (10) : "Single" [(e) sur le schéma 2], doit s'afficher sur les deux lecteurs.
- 3) Démarrez la lecture sur un lecteur avec la touche ► (17). L'autre lecteur doit être sur Pause.  
Dès que le titre est entièrement lu, le lecteur passe sur Pause et l'autre lecteur démarre. Ce processus se répète en continu jusqu'à ce que le mode fonctionnement Relais soit désactivé. (Enfoncez une nouvelle fois la touche RELAY pour le désactiver).

- 4) Si un autre CD est inséré dans le lecteur mis sur Pause, activez à nouveau le mode Relais avec la touche RELAY.

Remarques :

- a A chaque endroit du CD, il est possible de commuter la lecture d'un lecteur sur l'autre avec la touche ►.
- b Si la touche CUE (16) du lecteur actif est activée, la lecture bascule sur l'autre lecteur.
- c Si la touche CUE est maintenue enfoncée sur le lecteur mis sur Pause, la lecture s'effectue alors de ce lecteur, tant que la touche est maintenue enfoncée.

#### B Démarrage de l'autre lecteur à la fin d'un CD

- 1) Insérez un CD dans chacun des lecteurs, activez ensuite la touche RELAY (2), la LED au-dessus de la touche brille.
- 2) Mettez les deux lecteurs sur le mode lecture de tous les titres avec la touche CONT./SINGLE-OUTRO (10) : "Continue" [(e) sur le schéma 1], doit s'afficher sur les deux lecteurs.

### 5.3.3 Funzionamento Relay – avvio automatico dell'altro lettore

Al termine di un titolo o del CD esiste la possibilità di far partire automaticamente l'altro lettore.

#### A Avvio dell'altro lettore al termine di un titolo

- 1) Inserire dapprima i CD nei due lettori. Quindi azionare il tasto RELAY (2). Il LED sopra il tasto si accende.
- 2) Premere il tasto CONT./SINGLE-OUTRO (10) dei due lettori per impostare in entrambi la riproduzione di singoli titoli: i due display devono segnalare "Single" [(e), fig. 2].
- 3) Avviare la riproduzione con uno dei lettori premendo il tasto ► (17). L'altro lettore deve trovarsi in pausa.  
Non appena il titolo è terminato, il lettore attivo va in pausa e l'altro lettore si avvia. Questa procedura si ripete senza fine fino alla disattivazione del funzionamento relay (per disattivare la funzione premere un'altra volta il tasto RELAY).

- 4) Se in un lettore in pausa si inserisce un altro CD occorre riattivare il funzionamento relay premendo di nuovo il tasto RELAY.

N. B.:

- a Con il tasto ► è possibile in qualsiasi momento passare per la riproduzione da un lettore all'altro.
- b Se si preme il tasto CUE (16) del lettore attivo, la riproduzione passa all'altro lettore.
- b Se si tiene premuto il tasto CUE del lettore in pausa, la riproduzione avviene su quel lettore finché non si lascia libero il tasto.

#### B Avvio dell'altro lettore al termine del CD

- 1) Inserire dapprima i CD nei due lettori. Quindi azionare il tasto RELAY (2). Il LED sopra il tasto si accende.
- 2) Premere il tasto CONT./SINGLE-OUTRO (10) dei due lettori per impostare in entrambi la riproduzione di tutti i titoli: i due display devono segnalare "Continue" [(e), fig. 1].

- 3) Mettez un lecteur sur Stop : maintenez la touche TIME/STOP (11) enfoncée pendant 3 secondes environ jusqu'à ce que "STOP" s'affiche.

- 4) Démarrez la lecture sur l'autre lecteur avec la touche ► (17). A la fin du CD, l'autre lecteur démarre. Le processus se répète jusqu'à ce que le mode relais soit désactivé. (Pour éteindre, enfoncez une nouvelle fois la touche RELAY).

- 5) Si un autre CD est inséré dans le lecteur mis sur Stop, activez à nouveau le mode relais avec la touche RELAY .

### 5.3.4 Mode repos

Si les deux lecteurs restent sur Pause plus de 30 minutes, l'appareil passe automatiquement en mode repos. Les deux systèmes lasers sont ainsi déconnectés et donc préservés. L'affichage indique "Sleep" (sommeil) et toutes les touches éclairées ainsi que les LEDs sur l'unité de commande s'éteignent. En activant une touche quelconque, vous revenez au mode de fonctionnement normal. Ensuite, les lecteurs sont exactement à l'endroit sur le CD où ils étaient avant l'activation du mode repos.

Remarque : Si un lecteur est sur Stop, ou si aucun CD n'est inséré dans un lecteur, l'appareil ne passe pas en mode repos.

### 5.4 Lecture des premières notes d'un titre

- 1) Une fois le CD inséré, sélectionnez le titre voulu (voir chapitre 5.1.1).
- 2) Si sur l'affichage, la durée (g) du titre s'affiche, maintenez la touche CUE (16) enfoncée. Le titre est lu tant que la touche est enfoncée.
- 3) Lorsque la touche est relâchée, l'appareil revient au début du titre et passe sur Pause ; pour démarrer le titre, enfoncez la touche ► (17) ; il est possible de revenir au début du titre avec la touche CUE.

Pour la lecture de titres au format MP3/WMA, voir le conseil du chapitre 5.3.1.

- 3) Mettere un lettore su stop: tener premuto per 3 secondi ca. il tasto TIME/STOP (11) finché sul display si vede "STOP".

- 4) Avviare la riproduzione sull'altro lettore premendo il tasto ► (17). Al termine del CD, l'altro lettore si avvia. Questa procedura si ripete senza fine fino alla disattivazione del funzionamento relay (per disattivare la funzione premere un'altra volta il tasto RELAY).

- 5) Se nel lettore non attivo si inserisce un altro CD occorre riattivare il funzionamento relay premendo di nuovo il tasto RELAY.

### 5.3.4 Modalità sleep

Se entrambi i lettori sono in pausa per oltre 30 minuti, l'apparecchio passa automaticamente nella modalità sleep. I sistemi di scansione laser sono disattivati per non consumarsi inutilmente. Il display indica "Sleep" (sonno), e tutti i tasti illuminati nonché tutti i LED dell'unità di comando si spengono. Azionando un qualsiasi tasto si ritorna alla modalità normale di funzionamento e i lettori si trovano esattamente sul punto del CD in cui si trovavano prima.

N. B.: Se un lettore è su Stop o se in un lettore non è inserito nessun CD, la modalità Sleep non viene attivata.

### 5.4 Riproduzione dell'inizio di un titolo

- 1) Dopo aver inserito un CD, selezionare il titolo desiderato (vedi cap. 5.1.1).
- 2) Se sul display si vede la durata (g) del titolo, tenere premuto il tasto CUE (16). L'inizio del titolo viene riprodotto per tutto il tempo in cui si tiene premuto il tasto.
- 3) Se si libera il tasto CUE, l'apparecchio torna all'inizio del titolo e va in pausa. Per avviare il titolo, premere il tasto ► (17). Comunque, con il tasto CUE si può tornare di nuovo all'inizio del titolo.

Per la riproduzione dell'inizio di titoli nel formato MP3 e WMA, vedi la nota in cap. 5.3.1.

## F 5.5 Funzione OUTRO

(pas possible sur les titres au format MP3/WMA)

B La fonction OUTRO permet de lire les 30 dernières secondes respectives des titres suivants.

1) Pour activer la fonction, maintenez la touche CONT./SINGLE-OUTRO (10) enfoncée pendant 3 secondes environ jusqu'à ce que le bargraphe (f) indique :



2) Sélectionnez le titre souhaité (voir chap. 5.1.1). Si le lecteur est sur Pause, démarrez la lecture avec la touche ►II (17). Les 30 dernières secondes du titre sont lues.

3) Pour désactiver la fonction OUTRO, enfoncez la touche CONT./SINGLE-OUTRO pendant 3 secondes environ jusqu'à ce que le bargraphe revienne à son mode d'affichage précédent. [La fonction se déconnecte également lorsque la touche TIME/STOP (11) est activée une fois.]

## 5.6 Avance et retour rapides

1) Pour commuter la molette sur la fonction "Avance et retour rapides", enfoncez une fois brièvement la touche SEARCH/SKIP (6). Lorsque la fonction est activée, la LED à côté de la touche brille et sur l'affichage "Search" s'affiche dans la ligne (k).

2) Tournez la molette (5) : tant que la molette est tournée dans le sens des aiguilles d'une montre, on avance sur le CD ; tant qu'elle est tournée dans le sens inverse des aiguilles, on recule sur le CD. La vitesse d'avance et de retour dépend de la vitesse de rotation de la molette.

3) Pour désactiver la fonction, enfoncez deux fois brièvement la touche SEARCH/SKIP (6) : "Search" ne s'affiche plus et la LED à côté de la touche s'éteint.

Conseils :

a Pour des CDs audio, en mode pause, après l'avance/retour rapides (sauf si le début du titre a été atteint via le retour rapide), l'endroit est répété en continu jusqu'à ce que la lecture soit démarrée

avec la touche ►II (17) ou que la touche CUE (16) ou CUE 1 (9) soit enfoncée brièvement deux fois.

b Pour des titres au format MP3/WMA, on ne peut pas suivre à l'oreille l'avance/retour.

## 5.7 Positionnement avec la précision de un frame à un endroit donné

(pas possible pour des titres au format MP3/WMA)

En mode Pause, il est possible d'aller à un endroit donné sur le CD avec la précision d'un frame (1 frame = 1/75 seconde) à l'aide de la molette (5):

1) Pour la molette, la fonction "avance/retour rapides" ou "sélection rapide de titres" ne doit pas être activée [la LED à côté de la touche SEARCH/SKIP (6) brille ou clignote]. Si c'est le cas, activez la touche SEARCH/SKIP jusqu'à ce que la LED à côté s'éteigne.

2) Tournez la molette. Le CD avance ou recule aussi longtemps et aussi vite que la molette est tournée. Sur l'affichage, dans la zone durée (g), on peut lire la position exacte et procéder par palier de 1 frame.

3) Après avoir tourné la molette, le segment est ensuite répété jusqu'à ce que la touche ►II (17) soit enfoncée ou que la touche CUE (16) ou CUE 1 (9) soit enfoncée brièvement deux fois.

## 5.8 Modification de la vitesse et de la hauteur tonale

La vitesse et donc simultanément la hauteur tonale ("pitch") peuvent être modifiées avec le potentiomètre PITCH CONTROL (14). Deux plages de réglage sont disponibles : déviation  $\pm 8\%$  max. et  $\pm 16\%$  max. de la vitesse standard.

Comme réglage de base, la plage "±8%" est toujours sélectionnée après l'allumage, le réglage PITCH CONTROL est activé. Cela est signalé par la LED "8%" (13) qui brille.

1) Pour commuter entre les deux plages de réglage, activez la touche SELECT/ON-OFF (12). La LED correspondante (13) brille.

2) Modifiez la vitesse avec le réglage PITCH CONTROL (14). L'affichage indique la modification en pourcentage de la vitesse (h).

Si le compteur manuel de beats a été activé avec la touche BPM/TAP (20) [voir chap. 5.2.2], l'affichage indique le nombre de beats par minute (j) qui se modifie en fonction lors du positionnement du potentiomètre.

3) Pour désactiver le réglage PITCH CONTROL, maintenez la touche SELECT/ON-OFF enfoncée plus longtemps jusqu'à ce que la LED correspondante "8%" ou "16%" clignote. Le titre est lu à la vitesse standard, indépendamment de la position du réglage et de l'indication de la vitesse sur l'affichage. Pour activer à nouveau le réglage, activez une fois la touche SELECT/ON-OFF.

### 5.8.1 Adaptation du rythme entre deux morceaux de musique ("Pitch Bend")

Avec les touches PITCH BEND (19), vous pouvez synchroniser le rythme d'un titre lu avec le lecteur 1 avec le rythme d'un titre lu sur le lecteur 2 ou inversement.

1) Avec le potentiomètre PITCH CONTROL (14), adaptez tout d'abord la vitesse du morceau en cours à la vitesse du second morceau.

2) Avec les touches PITCH BEND, faites exactement coïncider les deux rythmes : tant que la touche + ou - est maintenue enfoncée, le titre est lu 16% plus vite ou moins vite que la vitesse standard et l'affichage de vitesse (h) clignote.

3) En tournant la molette (5), on peut également modifier la vitesse pour adapter le rythme. Pour ce faire, la molette ne doit pas être commutée sur "Avance/Retour rapides" ou "Sélection rapide de titres" [la LED à côté de la touche SEARCH/SKIP (6) brille ou clignote]. Si c'est le cas, activez la touche SEARCH/SKIP brièvement jusqu'à ce que la LED à côté s'éteigne.

## I 5.5 Funzione OUTRO

- non possibile con titoli nel formato MP3/WMA -

La funzione OUTRO serve per riprodurre gli ultimi 30 secondi dei titoli seguenti.

1) Per attivare la funzione, tener premuto il tasto CONT./SINGLE-OUTRO (10) per ca. 3 secondi, finché il bargraph (f) si presenta come segue:



2) Selezionare il titolo desiderato (vedi cap. 5.1.1). Se il lettore è in pausa, avviare la riproduzione con il tasto ►II (17). Si riproducono gli ultimi 30 secondi del titolo.

3) Per disattivare la funzione OUTRO tener premuto il tasto CONT./SINGLE-OUTRO (10) ancora per ca. 3 secondi, finché il bargraph ritorna alla rappresentazione precedente. [La funzione si disattiva anche premendo brevemente il tasto TIME/STOP (11).]

## 5.6 Avanzamento/ritorno veloce

1) Per attivare la funzione "Avanzamento/ritorno veloce" della manopola, premere brevemente il tasto SEARCH/SKIP (6). Se la funzione è attivata, il LED vicino al tasto si accende e sul display si vede "Search" nella riga di testo (k).

2) Girare la manopola (5): Girandola in senso orario, sul CD si va avanti; girandola in senso antiorario, si va indietro sul CD. La velocità di movimento dipende dalla velocità con cui si gira la manopola.

3) Per disattivare la funzione "Avanzamento/ritorno veloce", premere due volte brevemente il tasto SEARCH/SKIP (6): la scritta "Search" sparisce dal display e il LED vicino al tasto si spegne.

Note:

a Nei CD audio, nella modalità di pausa e dopo l'avanzamento/ritorno, si ripete continuamente il brano attuale (a meno che non sia stato raggiunto l'inizio del titolo con il ritorno veloce) finché la riproduzione non viene avviata con il tasto ►II

(17) oppure non si preme due volte brevemente il tasto CUE (16) o CUE 1 (9).

b Nei titoli nel formato MP3 e WMA, l'avanzamento/ritorno veloce non può essere seguito acusticamente.

## 5.7 Posizionarsi con la precisione di un frame su un determinato punto

- non possibile con titoli nel formato MP3/WMA -

Nella modalità di pausa, con la manopola (5) ci si può posizionare su un punto determinato del CD con la precisione di un frame (1 frame = 1/75 secondo):

1) Per la manopola non deve essere attivata la funzione "Avanzamento/ritorno veloce" o "Selezione rapida di un titolo" [il LED vicino al tasto SEARCH/SKIP (6) è acceso o lampeggia]: altrimenti premere il tasto SEARCH/SKIP tante volte finché il LED vicino si spegne.

2) Girare la manopola. Sul CD si va avanti o indietro finché si gira la manopola. Sul display è possibile leggere, nella visualizzazione dei tempi (g), l'esatta posizione sulla quale è possibile posizionarsi in passi di 1 frame.

3) Successivamente, il brano attuale viene ripetuto finché non si preme il tasto ►II (17) oppure non si preme due volte brevemente il tasto CUE (16) o CUE 1 (9).

## 5.8 Variare la velocità e l'altezza del suono

La velocità e quindi anche l'altezza del suono ("pitch") possono essere modificate mediante il cursore PITCH CONTROL (14). Sono disponibili due campi di impostazione: max.  $\pm 8\%$  e max.  $\pm 16\%$  di deviazione dalla velocità standard.

Come impostazione base, dopo l'accensione è selezionato sempre il campo "±8%" e il regolatore PITCH CONTROL è attivato. Questo fatto viene segnalato dal LED "8%" (13) che è acceso.

1) Per cambiare il campo di impostazione premere brevemente il tasto SELECT/ON-OFF (12). Il relativo LED (13) si accende.

2) Modificare la velocità con il cursore PITCH CONTROL (14). Il display indica la deviazione percentuale dalla velocità standard (h).

Se con il tasto BPM/TAP (20) è stato attivato il beatcounter manuale (vedi capitolo 5.2.2), il display indica il numero delle battute al minuto (j) che cambia con lo spostamento del cursore.

3) Per disattivare il regolatore PITCH CONTROL premere più a lungo il tasto SELECT/ON-OFF, finché il relativo LED "8%" o "16%" comincia a lampeggiare. Allora, il titolo viene riprodotto a velocità standard, indipendentemente dalla posizione del regolatore e dall'indicazione della velocità sul display. Per riattivare l'impostazione del regolatore, premere brevemente il tasto SELECT/ON-OFF.

### 5.8.1 Adattamento del ritmo fra due brani ("Pitch Bend")

Con i tasti PITCH BEND (19) è possibile adattare il ritmo di un titolo sul lettore 1 a quello di un titolo sul lettore 2 e viceversa.

1) Per prima cosa, con il regolatore PITCH CONTROL (14) adattare la velocità del titolo corrente a quella dell'altro titolo.

2) Con i tasti PITCH BEND far sì che le battute dei due brani coincidano. Tenendo premuto i tasti - o +, la velocità aumenta o diminuisce del 16% rispetto alla velocità standard, e l'indicazione della velocità (h) sul display lampeggia.

3) Una modifica della velocità per adattare il ritmo è possibile anche girando la manopola (5). Per questo, per la manopola non deve essere attivata la funzione "Avanzamento/ritorno veloce" o "Selezione rapida di un titolo" [il LED vicino al tasto SEARCH/SKIP (6) è acceso o lampeggia]: in questo caso premere il tasto SEARCH/SKIP tante volte finché il LED vicino si spegne.

## 5.9 Saut à un endroit préalablement déterminé (point Cue) sur des CDs audio\*

Pour pouvoir sauter rapidement à un endroit voulu sur un CD, il est possible de déterminer deux points de départ indépendants (points Cue) avec les touches CUE (16) et CUE 1 (9).

Conseils pour le point déterminé avec la touche CUE :

- Dans le cas d'une lecture titre par titre, le retour ne peut se faire qu'au sein d'un titre. Lorsque le titre suivant est atteint, l'endroit repéré est remplacé par le point de départ du titre suivant (voir chapitre 5.3.1).
- Aussi bien pour une lecture titre par titre qu'une lecture de tous les titres, l'endroit marqué est toujours remplacé par le début du titre sélectionné lorsqu'un autre titre est choisi.

Pour placer un point Cue et y revenir pendant la lecture :

- Pendant la lecture d'un titre, avec la touche ►|| (17), mettez le lecteur sur Pause lorsque l'endroit où le lecteur doit revenir ultérieurement, est atteint. Les touches ►|| et CUE clignotent.
- Si besoin, avec la molette (15), vous pouvez aller à l'endroit avec plus de précision : l'endroit en cours est audible en continu.
- Enfoncez brièvement la touche CUE ou CUE 1, l'endroit est repéré en interne ; la touche correspondante clignote rapidement et brille ensuite en continu ; la touche ►|| continue à clignoter demandant le démarrage de la lecture.
- Démarrez à nouveau la lecture avec la touche ►||.
- Pour revenir à l'endroit repéré, enfoncez la touche Cue correspondante. Le lecteur est sur Pause à

l'endroit marqué. Avec la touche ►||, démarrez la lecture ou maintenez la touche Cue correspondante enfoncée. Lorsque vous relâchez la touche Cue, le lecteur revient sur Pause à l'endroit repéré.

Les points Cue saisis sont effacés :

- en cas d'allumage en mode Stop
- si le tiroir CD est ouvert
- si le lecteur CD est éteint

Conseil : Un point Cue fixé avec la touche CUE peut également être mémorisé en permanence pour un titre de telle sorte qu'il ne soit pas effacé lors d'un changement de CD et qu'il puisse être rappelé à chaque lecture du CD – voir chapitre 7.1.

### 5.9.1 Touche BOP

Pendant la lecture, on peut également revenir avec la touche BOP (15) au point de départ réglé avec la touche CUE (16). A l'inverse du retour avec la touche CUE, l'appareil ne commute pas, dans ce cas, sur Pause, mais continue la lecture à partir du point marqué. Par plusieurs pressions sur la touche BOP, un effet "sampler (bégalement)" est produit. Il est d'autant plus efficace que le point de départ est bien adapté (par exemple démarrage d'un instrument ou début d'un mot).

### 5.10 Détermination et lecture d'une boucle continue sur des CDs audio\*

Avec les touches A, B/LOOP-EXIT et RELOOP (18), un segment donné sur le CD peut être mémorisé comme boucle continue sans interruption et répété aussi souvent que souhaité.

- Avec la touche ►|| (17), commutez sur le mode Lecture. Si le point de départ de la boucle voulue est atteint (point a, schéma 7), enfoncez brièvement la touche A. Sur l'affichage, "A" [(i) sur le schéma 1] est visible. La touche clignote brièvement et brille ensuite en permanence. La touche RELOOP brille en permanence.

- Lorsque, une fois la lecture lancée, la fin voulue de la boucle est atteinte (point b, schéma 7), enfoncez la touche B/LOOP-EXIT. Le segment entre les points a et b est répété en continu. Les trois touches clignotent et l'affichage indique "LOOP" [(i) sur le schéma 2].



schéma 7 Lecture d'une boucle continue

- Pour quitter la boucle et poursuivre le titre normalement, enfoncez la touche B/LOOP-EXIT une nouvelle fois. L'affichage "LOOP" s'éteint, à la place, "A" et "B" [(i) sur le schéma 1] s'affichent. En sélectionnant un autre titre ou en allant à un point Cue saisi (chapitre 5.9), la boucle est également quittée.

La boucle reste mémorisée cependant. Pour le signaler, les trois touches brillent en continu.

- Avec la touche RELOOP, la boucle peut à tout moment être redémarrée.

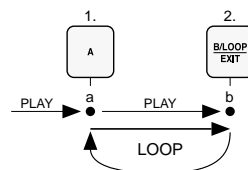

schéma 8 Fin de la boucle continue et redémarrage

#### \* Conseil pour des CDs avec des titres au format MP3 ou WMA

Même pour des titres MP3 et WMA, il est en règle générale possible, de déterminer deux points Cue indépendants et une boucle continue. L'utilité de ces fonctions n'a pas de sens ici puisque les points Cue tout comme les points de départ et de fin d'une boucle ne peuvent pas être déterminés avec une précision de 1 frame et que la lecture démarre toujours à partir d'un point déterminé avec une légère temporisation.

## 5.9 Salto ad un punto fissato precedentemente (punto Cue) su CD audio\*

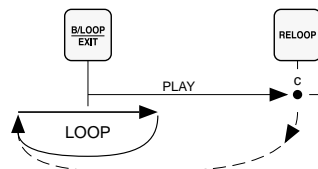
Per poter saltare velocemente su un punto fissato precedentemente, è possibile memorizzare, per mezzo dei tasti CUE (16) e CUE 1 (9), due punti indipendenti di avvio (punti Cue).

Note per il punto di avvio determinato con il tasto CUE:

- Nella modalità di riproduzione di un titolo singolo, il ritorno è possibile solo all'interno di un titolo. Se si raggiunge il titolo successivo, il punto marcato viene sostituito con il punto di avvio del titolo successivo (vedi capitolo 5.3.1).
- Sia durante la riproduzione di un titolo singolo che di tutti i titoli, selezionando un altro titolo, il punto marcato viene sempre sostituito con l'inizio del titolo selezionato.

Per fissare un punto Cue e per ritornarvi durante la riproduzione:

- Durante la riproduzione di un titolo, attivare la pausa con il tasto ►|| (17) non appena è raggiunto il punto su cui tornare successivamente. I tasti ►|| e CUE lampeggiano.
- Se necessario, con la manopola (5) posizionarsi esattamente su questo punto. Il punto attuale viene riprodotto continuamente.
- Toccare brevemente il tasto CUE o CUE 1. Così, tale punto è marcato internamente. Il relativo tasto lampeggia velocemente e rimane poi acceso. Il tasto ►|| continua a lampeggiare come invito ad avviare la riproduzione.
- Avviare la riproduzione con il tasto ►||.
- Per saltare sul punto marcato premere il relativo tasto Cue. Il lettore CD si trova in pausa sul punto marcato. Avviare la riproduzione con il tasto ►||

oppure tenendo premuto il relativo tasto Cue. Lasciando il tasto Cue, il lettore torna sul punto marcato e va in pausa.

I punti Cue fissati si cancellano:

- mettendo il lettore nella modalità Stop
- aprendo il cassetto per il CD
- spegnendo il lettore CD

N.B.: Un punto Cue fissato con il tasto CUE può essere memorizzato per un titolo in modo stabile; in questa maniera, non viene cancellato con un cambio del CD e può essere richiamato con ogni riproduzione del CD – vedi in merito cap. 7.1.

### 5.9.1 Tasto BOP

Durante la riproduzione, anche con il tasto BOP (15) si può ritornare al punto di avvio fissato con il tasto CUE (16). Contrariamente al ritorno per mezzo del tasto CUE, l'apparecchio in questo caso non va in pausa ma inizia subito la riproduzione a partire dal punto marcato. Premendo più volte il tasto BOP, si genera un effetto di "balzubiente" la cui efficienza dipende ovviamente dal tipo del punto Cue (p. es. inizio di una parola o attacco di uno strumento).

### 5.10 Fissare e riprodurre una sequenza senza fine (loop) su CD audio\*

Con i tasti A, B/LOOP-EXIT e RELOOP (18) si può memorizzare una determinata parte del CD come sequenza senza fine per essere ripetuta senza interruzioni.

- Con il tasto ►|| (17) avviare la riproduzione. Al raggiungimento del punto di partenza del loop (punto a in fig. 7), premere brevemente il tasto A. Sul display si vede "A" [(i) in fig. 1]. Il tasto lam-

peggia brevemente e poi rimane acceso. Il tasto RELOOP rimane acceso.

- Se, durante la continuazione della riproduzione, si raggiunge la fine del loop voluto, (punto b in fig. 7), premere il tasto B/LOOP-EXIT. Il brano fra i punti a e b viene ripetuto senza fine. Tutti e tre i tasti lampeggiano e il display segnala "LOOP" [(i) in fig. 2].

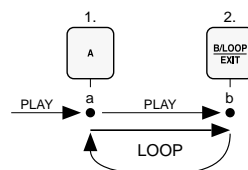

Fig. 7 Riproduzione di un loop

- Per uscire dal loop e per continuare la riproduzione del titolo, premere nuovamente il tasto B/LOOP-EXIT. L'indicazione "LOOP" sul display si spegne e al suo posto viene indicato "A" e "B" [(i) in fig. 1]. Anche scegliendo un altro titolo o saltando su un altro punto Cue fissato (cap. 5.9) si esce dal loop.

Tuttavia, il loop rimane ancora memorizzato. Per segnalare tale circostanza, tutti e tre i tasti rimangono accessi.

- Con il tasto RELOOP si può riavviare il loop.

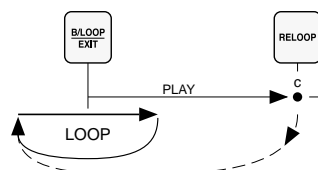

Fig. 8 Terminare il loop ed attivarlo di nuovo

- Per memorizzare un altro loop, si possono determinare nuovi punti di avvio e di fine servendosi dei tasti A e B/LOOP-EXIT.

#### \* Avviso per CD con titoli nei formati MP3 o WMA

Per principio, anche nei titoli nel formato MP3 e WMA è possibile fissare due punti Cue indipendenti e un loop. Tuttavia, tale funzione ha poco senso in questo caso, dato che sia i punti Cue che i punti iniziali e finali dei loop non possono essere determinati con la precisione di un frame; inoltre, la riproduzione si avvia da un punto fissato sempre con un piccolo ritardo.



- F** 5) Pour mémoriser une autre boucle continue, les points de départ et de fin peuvent être fixés simplement à nouveau avec les touches A et B/LOOP-EXIT.

La boucle est effacée :

- si on passe en mode Stop
- si on ouvre le tiroir CD
- si on éteint le lecteur CD

#### Trucs :

- a) Entre le point de démarrage et le point de fin d'une boucle continue, il faut 20 frames au moins (= 0,27 secondes) sinon la boucle n'est pas mémorisée et ne démarre pas.
- b) Le point de démarrage ou le point de fin d'une boucle continue peut également être défini avec la précision de 1 frame (1/75 seconde) :
  - 1) Lorsque le point de démarrage est atteint, passez tout d'abord sur Pause avec la touche ►||. Allez avec précision à l'endroit avec la molette (5) puis enfoncez la touche A.
  - 2) Maintenant, soit allez directement au point de fin avec la molette soit démarrez tout d'abord la lecture avec la touche ►|| ; lorsque le point de fin est atteint, mettez le lecteur sur Pause avec la touche ►|| puis utilisez la molette pour affiner le point de fin.
  - 3) Une fois le point de fin localisé avec précision, enfoncez la touche B/LOOP-EXIT, la boucle continue démarre.

## 6 Création d'une séquence de titres

16 titres d'un CD peuvent être réunis dans une programmation de titres et lus.

### 6.1 Programmation d'une séquence

- 1) Pour la programmation, mettez l'appareil sur Stop : enfoncez la touche TIME/STOP (11) pendant trois secondes environ jusqu'à ce que "STOP" sur l'affichage apparaisse.
- 2) Pour activer le mode programmation, enfoncez la touche PROG. (8). L'affichage commute sur " \_ \_ PGM-01".
- 3) Sélectionnez le premier titre voulu (voir chapitre 5.1.1) et confirmez avec la touche PROG. La LED à côté de la touche clignote. Sur l'affichage, "PGM" [(I) sur le schéma 1] s'affiche en clignotant ainsi que le deuxième emplacement de mémorisation " \_ \_ PGM-02".
- 4) Répétez le processus pour tous les autres titres ; un titre peut être programmé plusieurs fois, c'est-à-dire sous plusieurs numéros. Lorsque 16 titres sont programmés, l'affichage indique "FULL" (plein). Il n'est plus possible de programmer d'autres titres.
- 5) Pour vérifier une suite programmée, avec la touche PROG., appelez l'un après l'autre tous les emplacements. L'affichage indique respectivement le numéro de titre mémorisé.  
Si sur un emplacement de mémorisation, un autre titre doit être mémorisé, écrasez simplement le titre en cours en sélectionnant le titre souhaité. Puis enfoncez la touche PROG.

### 6.2 Lecture d'une programmation

- 1) Pour lire une séquence programmée de titres, enfoncez la touche ►|| (17). Si la programmation a été préalablement vérifiée avec la touche PROG. (8), le titre affiché après la dernière pression sur la touche PROG. démarre.

- 2) Pour une lecture continue des titres, commutez avec la touche CONT./SINGLE-OUTRO (10) sur lecture de tous les titres : l'affichage indique "Continue" [(e) sur le schéma 1]. En mode lecture titre par titre, l'appareil passe en mode Pause après chaque titre.
- 3) Le numéro de mémoire [(I) sur le schéma 2] du titre en cours est indiqué sur l'affichage.  
Pendant la lecture d'une suite de titres, la LED à côté de la touche PROG. brille.
- 4) La lecture peut être interrompue à tout instant avec la touche ►|| puis redémarrée. Pour sélectionner un titre d'une suite, utilisez soit la fonction "Track-Skip" de la molette (5) soit les touches "Track-Skip" ►| et ◀| (7) [voir chapitre 5.1.1].
- 5) A la fin de la suite programmée, l'appareil commute en mode lecture de tous les titres sur Stop. L'affichage "PGM" [(I) sur le schéma 1] et la LED allumée à côté de la touche PROG. indiquent qu'une suite de titres a été mémorisée. En mode lecture titre par titre, en mode pause, le premier titre programmé est à nouveau sélectionné.  
La séquence programmée peut être appelée avec la touche ►|| aussi souvent que souhaité jusqu'à ce qu'elle soit effacée.

### 6.3 Effacement d'une programmation

Avec la touche ▲ (4 ou 23), ouvrez le tiroir CD (impossible pendant la lecture). La LED à côté de la touche PROG (8) s'éteint et la programmation est effacée. En éteignant le lecteur CD avec la touche POWER (25), la programmation est également effacée.

Conseil : pour des CDs audio, il est également possible, de mémoriser une suite de titres en permanence de sorte qu'elle ne soit pas effacée lorsqu'on change de CD et puisse être rappelée à chaque lecture du CD, voir chapitre 7.2.

- I** Il loop si cancella:
  - mettendo il lettore nella modalità Stop
  - aprendo il cassetto per il CD
  - spegnendo il lettore CD

#### Alcuni consigli:

- a) Fra l'inizio e la fine di un loop devono trovarsi non meno di 20 frame (= 0,27 secondi); altrimenti il loop non viene né memorizzato né avviato.
- b) È possibile fissare i punti di inizio e di fine di un loop con la precisione di un frame (1/75 secondo):
  - 1) Al raggiungimento del punto di partenza attivare dapprima la pausa con il tasto ►||. Quindi fissare il punto con esattezza servendosi della manopola (5) e premere il tasto A.
  - 2) Selezionare la fine direttamente con la manopola oppure avviare la riproduzione dapprima con il tasto ►||. Al raggiungimento del punto finale attivare nuovamente la pausa con il tasto ►|| e quindi individuare con esattezza il punto finale con la manopola.
  - 3) Dopo aver individuato bene il punto della fine del loop premere il tasto B/LOOP-EXIT. La riproduzione del loop ha inizio.

## 6 Compilare una sequenza individuale dei titoli

Si possono compilare fino a 16 titoli del CD in qualsiasi ordine per riprodurli poi.

### 6.1 Programmare la sequenza dei titoli

- 1) Per la programmazione mettere il lettore su stop: tener premuto per 3 secondi ca. il tasto TIME/STOP (11) finché sul display si vede "STOP".
- 2) Per attivare la modalità di programmazione, premere il tasto PROG. (8). Sul display appare " \_ \_ PGM-01".
- 3) Chiamare il primo titolo da riprodurre (vedi capitolo 5.1.1) e confermarlo con il tasto PROG. Il LED vicino al tasto lampeggia. Il display visualizza lampeggiante "PGM" [(I) in fig. 1] nonché il secondo numero di memoria " \_ \_ PGM-02".
- 4) Ripetere la programmazione per gli altri titoli. Un titolo può essere memorizzato più volte, con differenti numeri. Quando sono programmati 16 titoli, il display segnala "FULL" (pieno). Allora non si possono programmare altri titoli.
- 5) Per verificare la programmazione, con il tasto PROG. si possono chiamare uno dopo l'altro tutti i numeri memorizzati. Il display indica i numeri dei titoli memorizzati.  
Se con un determinato numero si desidera memorizzare un altro titolo basta sovrascrivere il numero chiamando il titolo desiderato. Quindi premere di nuovo il tasto PROG.

### 6.2 Riproduzione dei titoli programmati

- 1) Per riprodurre la sequenza programmata premere il tasto ►|| (17). Se la programmazione è stata verificata prima con il tasto PROG. (8) la riproduzione inizia con il titolo visualizzato sul display dopo l'ultima pressione del tasto PROG.

- 2) Per una riproduzione continua dei titoli attivare la riproduzione di tutti i titoli per mezzo del tasto CONT./SINGLE-OUTRO (10): sul display si vede "Continue" [(e) in fig. 1]. Con la riproduzione di singoli titoli, dopo ogni titolo, il lettore va in pausa.
- 3) Il numero di memoria [(I) in fig. 2] del titolo attuale viene indicato sul display. Durante la riproduzione della sequenza, il LED vicino al tasto PROG. è acceso.
- 4) La riproduzione può essere interrotta e riavviata in ogni momento con il tasto ►||. Per chiamare un titolo della sequenza usare la funzione "Track/Skip" della manopola (5) oppure i tasti "Track/Skip" ►| e ◀| (7) [vedi cap. 5.1.1].
- 5) Al termine della sequenza programmata, l'apparecchio va su Stop se è stata attivata la riproduzione di tutti i titoli. L'indicazione "PGM" [(I) in fig. 1] sul display nonché il LED acceso vicino al tasto PROG. segnalano che è stata memorizzata una sequenza di titoli. Con la riproduzione di singoli titoli, nella modalità pausa è selezionato di nuovo il primo titolo programmato.  
La sequenza può essere ripetuta sempre con il tasto ►|| fino alla sua cancellazione.

### 6.3 Cancellazione dei titoli programmati

Con il tasto ▲ (4 o 23) aprire il cassetto del CD (non è possibile durante la riproduzione). Il LED vicino al tasto PROG. (8) si spegne e la programmazione è cancellata. Anche spegnendo il lettore CD con il tasto POWER (25), la programmazione viene cancellata.

N. B.: Per i CD audio, una sequenza di titoli può essere memorizzata in modo stabile; in questa maniera, non viene cancellata con un cambio del CD e può essere richiamata con ogni riproduzione del CD - vedi in merito cap. 7.2.



## 7 Identificazione di disques pour des CDs audio

Par CD audio, on peut pour 10 titres, mémoriser en permanence respectivement un point Cue déterminé par la touche CUE (16) et une suite programmée de titres. Les points Cue et la suite de titres restent mémorisés également après l'éjection du CD et peuvent être à nouveau chargés jusqu'à la nouvelle lecture du CD.

### 7.1 Mémoriser/charger les points Cue pour un CD

On peut mémoriser par CD au plus 10 points Cue (1 point Cue par titre) [pour 99 CDs au plus]. Lors de la mémorisation de plus de 10 points Cue, les points Cue précédemment mémorisés sont effacés.

#### A Mémorisation d'un point Cue pour un titre

- 1) Sélectionnez le titre et avec la touche CUE (16) mettez un point Cue dans le titre (voir chap. 5.9).
- 2) Pour mémoriser le point Cue, le lecteur doit être en pause sur le titre correspondant.
- 3) Maintenez la touche PROG. (8) enfoncée pendant 3 secondes environ :
  - a Si pour le titre aucun point Cue n'est encore mémorisé, sur l'affichage "SAVE CUE" apparaît brièvement et le symbole de flèche (m) s'affiche. Le point Cue est mémorisé.
  - b Si pour le titre, un point Cue est déjà mémorisé [signalé par la flèche (m)], l'affichage indique "LOAD" et "SAVE". Avec les touches ► et ◄ (7), on peut choisir entre les deux options. Sélectionnez l'option "SAVE" et confirmez en activant la touche PROG. L'affichage indique brièvement "SAVE CUE" et le point Cue précédent est remplacé par le nouveau.

#### B Chargement d'un point Cue mémorisé

- 1) Le titre respectif doit être sélectionné [le symbole flèche (m) affiché signale que pour le titre, un point Cue est mémorisé] et le lecteur doit être sur pause.
- 2) Maintenez la touche PROG (8) enfoncée pendant 3 secondes environ, l'affichage indique "LOAD" et

"SAVE". Avec les touches ► et ◄ (7) on peut sélectionner entre les deux options. Sélectionnez l'option "LOAD" et confirmez avec la touche PROG. L'affichage indique brièvement "LOAD CUE".

- 3) Si maintenant la touche CUE (16) est activée après le démarrage de la lecture, le lecteur CD revient au point Cue mémorisé.

### 7.2 Mémoriser/charger une suite de titres pour un CD

Il est possible de mémoriser jusqu'à 16 titres par CD (pour 99 CDs maximum).

#### A Mémorisation d'une suite de titres

- 1) Programmez la suite de titres selon le chap. 6.1.
- 2) Après la programmation de tous les titres, maintenez la touche PROG. (8) enfoncée pendant 3 secondes environ :
  - a Si pour le CD aucune suite de titres n'est programmée, sur l'affichage "SAVE PGM" apparaît brièvement et le symbole flèche (m) s'affiche. La suite est mémorisée.
  - b Si pour le CD, une suite est déjà programmée [signalée par la flèche (m)], l'affichage indique "LOAD" et "SAVE". Avec les touches ► et ◄ (7), on peut changer entre les deux options. Sélectionnez l'option "SAVE" et confirmez en activant la touche PROG. L'affichage indique brièvement "SAVE PGM" et la suite précédente est remplacée par la nouvelle.
- 3) La suite de titres peut maintenant être lue ou le CD peut être éjecté.

#### B Chargement d'une suite de titres mémorisée

- 1) Mettez le lecteur sur Stop.
- 2) Enfoncez brièvement la touche PROG. (8). L'appareil passe sur le mode programmation et le symbole flèche (m) s'affiche pour indiquer qu'une suite de titres est mémorisée pour le CD.
- 3) Maintenez la touche PROG. enfoncée pendant 3 secondes environ. L'affichage indique brièvement "LOAD PGM", la suite de titres est chargée.

Si la suite de titres comporte moins de 16 titres, on peut, si besoin, la compléter par d'autres titres :

- 1) Configurez les emplacements libres avec les titres souhaités (voir chapitre 6.1).
- 2) Ensuite pour mémoriser, maintenez la touche PROG. enfoncée pendant 3 secondes.
- 3) Sélectionnez l'option "SAVE" sur l'affichage avec la touche ► ou ◄ (7) et confirmez en activant la touche PROG.

## 8 Démarrage électrique via une table de mixage

Le lecteur CD peut être activé à distance depuis une table de mixage équipée de la fonction démarrage électrique. Avec l'interrupteur REMOTE SELECT (31) sur la face arrière de l'unité lecteur, réglez le type d'interrupteur de démarrage électrique de la table.

#### Position LOCK SW pour interrupteur marche/arrêt

Cette position doit être sélectionnée pour la majorité des tables de mixage de la gamme "img Stage Line". Lorsque le fader correspondant de la table est ouvert, un interrupteur dans la table se ferme et démarre le lecteur CD. Lorsque le fader est fermé, l'interrupteur s'ouvre, le lecteur CD passe sur Pause.



schéma 9 Démarrage électrique via un interrupteur marche/arrêt

#### Position TACT SW pour un bouton poussoir momentané

Si le bouton poussoir momentané est activé pour la première fois lorsque le fader correspondant sur la table de mixage est poussé, le lecteur CD démarre. Si le bouton poussoir momentané est activé pour la deuxième fois en tirant le fader, le lecteur CD passe sur Pause.

## 7 Identificazione del disk per CD audio

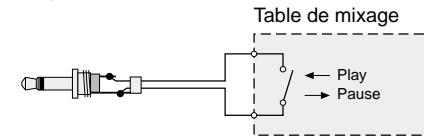
Ogni CD audio permette, per ciascuno fra 10 titoli, di memorizzare in modo stabile un punto Cue fissato con il tasto CUE (16) nonché una sequenza programmata di titoli. I punti Cue e la sequenza rimangono memorizzati anche dopo l'espulsione del CD e si possono ricaricare quando il CD viene nuovamente riprodotto.

### 7.1 Memorizzare /caricare punti Cue per un CD

Si possono memorizzare fino a 10 punti Cue max. (1 punto per titolo) per ogni CD (per 99 CD max.). Memorizzando più di 10 punti Cue, i punti memorizzati per primi vengono cancellati.

#### A Memorizzare un punto Cue per un titolo

- 1) Chiamare il titolo e fissare un punto Cue nel titolo con il tasto CUE (16) [vedi cap. 5.9].
- 2) Per memorizzare il punto Cue, il lettore deve essere in pausa sul relativo titolo.
- 3) Tenere premuto il tasto PROG. (8) per 3 secondi ca.:
  - a Se per il titolo non è ancora memorizzato nessun punto Cue, il display segnala brevemente "SAVE CUE" ed appare il simbolo di freccia (m). Il punto Cue è ora memorizzato.
  - b Se per il titolo è già memorizzato un punto Cue [si vede il simbolo di freccia (m)], il display indica "LOAD" e "SAVE". Con i tasti ► e ◄ (7) si può passare fra le due opzioni. Chiamare l'opzione "SAVE" e confermare premendo brevemente il tasto PROG. Il display segnala brevemente "SAVE CUE" e il punto Cue precedente è sostituito con il nuovo punto.

#### B Caricare un punto Cue memorizzato

- 1) Il relativo titolo deve essere selezionato [il simbolo di freccia (m) indica che per questo titolo è memorizzato un punto Cue] e il lettore deve trovarsi in pausa.

- 2) Tener premuto il tasto PROG. (8) per 3 secondi ca. Il display indica "LOAD" e "SAVE". Con i tasti ► e ◄ (7) si può passare fra le due opzioni. Chiamare l'opzione "LOAD" e confermare premendo brevemente il tasto PROG. Il display segnala brevemente "LOAD CUE".
- 3) Se dopo l'avvio della riproduzione si preme il tasto CUE (16), il lettore CD ritorna al punto Cue memorizzato.

### 7.2 Memorizzare/caricare una sequenza di titoli per un CD

Per ogni CD si può memorizzare un massimo di 16 titoli (per 99 CD max.).

#### A Memorizzare una sequenza

- 1) Programmare la sequenza come descritto in capitolo 6.1.
- 2) Al termine della programmazione tener premuto il tasto PROG. (8) per 3 secondi ca.:
  - a Se per il CD non è memorizzata ancora nessuna sequenza di titoli, sul display si vede brevemente "SAVE PGM" ed appare il simbolo di freccia (m). La sequenza è memorizzata.
  - b Se per il titolo è già memorizzata una sequenza di titoli [si vede il simbolo di freccia (m)], il display indica "LOAD" e "SAVE". Con i tasti ► e ◄ (7) si può passare fra le due opzioni. Chiamare l'opzione "SAVE" e confermare premendo brevemente il tasto PROG. Il display segnala brevemente "SAVE PGM" e la sequenza precedente è sostituita con la nuova sequenza.
- 3) A questo punto si può riprodurre la sequenza o sai può espellere il CD.

#### B Caricare una sequenza memorizzata

- 1) Mettere il lettore su Stop.
- 2) Premere brevemente il tasto PROG. (8). Il lettore passa nella modalità di programmazione ed appare il simbolo di freccia (m) per indicare che è memorizzata una sequenza per il CD.

- 3) Tener premuto il tasto PROG. per 3 secondi ca. Il display indica brevemente "LOAD PGM"; la sequenza viene caricata.

Se la sequenza caricata ha meno di 16 titoli, è possibile aggiungerne altri se necessario:

- 1) Occupare i numeri liberi con i titoli desiderati (vedi cap. 6.1).
- 2) Quindi, per confermare, tener premuto il tasto PROG. per 3 secondi ca.
- 3) Chiamare l'opzione "SAVE" sul display per mezzo del tasto ► o ◄ (7) e confermare premendo brevemente il tasto PROG.

## 8 Avviamento tramite fader dal mixer

Il lettore CD può essere telecomandato mediante un mixer che dispone della funzione di avviamento con fader. Con il selettore REMOTE SELECT (31) posto sul retro dell'unità lettore si può impostare per il lettore CD il tipo di interruttore sul mixer per l'avviamento con fader:

#### Posizione LOCK SW per interruttore on/off

Per la maggior parte dei mixer del programma "img Stage Line" si deve selezionare questa impostazione. Aprendo il relativo fader del mixer si chiude un interruttore nel mixer che attiva il lettore CD. Chiudendo il fader, l'interruttore si apre mettendo il lettore CD in pausa.

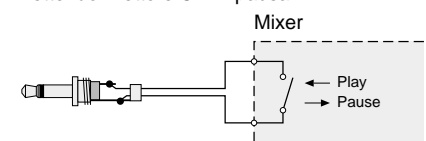

Fig. 9 Avviamento tramite fader con interruttore on/off

#### Posizione TACT SW per pulsante

Se il pulsante viene attivato una prima volta aprendo il relativo fader del mixer, il lettore CD viene avviato. Se, chiudendo il fader, il pulsante viene azionato per la seconda volta, il lettore CD va in pausa.



schéma 10 Démarrage électrique via un bouton poussoir momentané

Pour éviter tout dysfonctionnement, débranchez tout d'abord le lecteur et la table de mixage. Reliez la prise de démarrage électrique correspondante de la table à un cordon avec fiches jack 3,5 (mono ou stéréo) à la prise START/PAUSE (26) correspondante.

Conseil : la commande via les faders de la table de mixage n'a pas d'intérêt en mode relais (voir chapitre 5.3.3) car la lecture s'arrête automatiquement à la fin d'un titre ou d'un CD indépendamment des faders correspondants et l'autre lecteur démarre.

## 9 Entretien de l'appareil

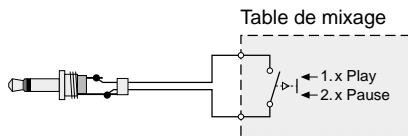
Protégez l'appareil de la poussière, des vibrations, de la lumière directe du soleil, d'une humidité élevée et de la chaleur (température de fonctionnement admissible 0–40 °C). Pour le nettoyer, utilisez uniquement un chiffon sec et doux, en aucun cas, de produits chimiques ou d'eau.

### Remarques sur les coupures du son et les erreurs de lecture

La fumée de cigarettes s'introduit facilement dans les ouvertures du lecteur et se dépose également sur l'optique du système laser. Cela peut générer des erreurs de lecture et des coupures de son. On ne peut pas toujours éviter la fumée de cigarettes (par exemple en discothèque), confiez impérativement le nettoyage du lecteur à un technicien spécialisé. Cette opération est à la charge de l'utilisateur, même lorsque l'appareil est sous garantie!

Notice d'utilisation protégée par le copyright de MONACOR® INTERNATIONAL GmbH & Co. KG. Toute reproduction même partielle à des fins commerciales est interdite.

## 10 Caractéristiques techniques

Bande passante . . . . . 20–20 000 Hz  
Taux de distorsion . . . . . < 0,1 %  
Séparation des canaux . . . . . > 70 dB  
Dynamique . . . . . > 70 dB  
Rapport signal/bruit . . . . . > 70 dB  
Pleurage et scintillement . . . . . non mesurable, précision quartz

Sorties  
Ligne (analogique) . . . . . 2 V  
Digital (coaxial) . . . . . 0,5 Vcc, S/PDIF  
Alimentation . . . . . 230 V~/50 Hz  
Consommation . . . . . 25 VA  
Température fonc. . . . . 0–40 °C  
Dimensions (L x H x P)

Unité lecteur . . . . . 482 x 89 x 260 mm, 2 unités  
Unité commande . . . . . 482 x 89 x 80 mm, 2 unités  
Poids . . . . . 7,6 kg

Branchements  
Sortie audio, analogique . . . . . 2 x RCA Droite/Gauche  
Sortie audio, digitale . . . . . 2 x RCA  
Démarrage électrique . . . . . 2 x jack 3,5  
Liaison commande . . . . . par cordon mini DIN 8 pôles (longueur 1,2 m)

Tout droit de modification réservé.



## 11 Glossaire technique

Les termes indiqués en *italique* sont expliqués ultérieurement.

**Auto Cue** : lors de la sélection d'un titre, le lecteur CD est exactement à l'endroit où la musique commence et pas à l'index temps 0:00:00. Ainsi, lorsqu'on active la touche ►II, la musique démarre immédiatement, sans pause.

**Bargraphe** : Sur l'affichage, un segment représente graphiquement par sa longueur la durée restante des titres ou du CD ou la durée déjà lue d'un titre.

**BOP** : effets "sampler (bégalement)" : la touche BOP sert au retour et démarrage immédiat de la lecture à partir du début du titre en cours ou à partir d'un point de départ préalablement sélectionné avec la touche CUE ; par plusieurs pressions brèves sur la touche BOP, il est possible de créer des effets "sampler (bégalement)"

**Bouton poussoir momentané** : interrupteur dont le contact est maintenu fermé tant que le bouton est maintenu enfoncé (par exemple interrupteur de sonnette).

**BPM** : beats par minute : le *compteur de beats* manuel intégré détermine le nombre de beats par minute d'un titre lorsque la touche BPM/TAP est enfoncée plusieurs fois selon le rythme de la musique.

**CE** : (CE communauté européenne) : certains produits vendus dans la communauté européenne doivent porter le symbole CE. Le fabricant et le revendeur certifient ainsi que le produit répond bien à l'ensemble des directives correspondantes de l'union européenne (par exemple directive pour la *compatibilité électromagnétique, directive basse tension*).

**Compatibilité électromagnétique** : la directive 89/336/CEE définit la radiation d'interférences maximale admissible d'un appareil et le degré de radiations d'interférences auquel l'appareil peut être soumis sans problème (résistance aux interférences).

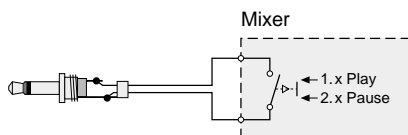

Fig. 10 Avviamento tramite fader con pulsante

Per escludere un funzionamento errato spegnere prima il lettore CD e il mixer. Collegare la relativa presa per l'avviamento tramite fader del mixer con la relativa presa START/PAUSE (26), servendosi di un cavo di collegamento con jack 3,5 mm (mono o stereo).

N.B.: Con le modalità Relay non ha senso il comando attraverso il fader (vedi anche capitolo 5.3.3), dato che la riproduzione si arresta automaticamente alla fine di un titolo o del CD e passa automaticamente all'altro lettore, il tutto indipendentemente dalla posizione dei relativi fader.

## 9 Manutenzione

Proteggere l'apparecchio dalla polvere, da vibrazioni, dalla luce diretta del sole, dagli spruzzi d'acqua e dall'acqua gocciolante, dall'alta umidità e dal calore (temperatura d'impiego ammessa fra 0 e 40 °C). Per la pulizia usare solo un panno asciutto; non impiegare in nessun caso prodotti chimici o acqua.

### Note su possibili errori di lettura

Il fumo di sigarette penetra facilmente fra tutte le aperture dell'apparecchio e si deposita sul sistema ottico della scansione ai raggi laser. Ciò può provocare errori di lettura e buchi nella riproduzione. Poiché non si può escludere sempre il fumo di sigarette (p. es. in una discoteca), l'apparecchio deve eventualmente essere pulito in un laboratorio specializzato. Una tale pulizia è a pagamento, anche durante il periodo di garanzia!

La MONACOR® INTERNATIONAL GmbH & Co. KG si riserva ogni diritto di elaborazione in qualsiasi forma delle presenti istruzioni per l'uso. La riproduzione – anche parziale – per propri scopi commerciali è vietata.

## 10 Dati tecnici

Banda passante: . . . . . 20–20 000 Hz  
Fattore di distorsione: . . . . . < 0,1 %  
Separazione canali: . . . . . > 70 dB  
Range dinamico: . . . . . > 70 dB  
Rapporto S/R: . . . . . > 70 dB  
Wow and flutter: . . . . . non misurabile, precisione del quarzo

Uscite  
Line (analogica): . . . . . 2 V  
digitale (coassiale): . . . . . 0,5 Vpp S/PDIF  
Alimentazione: . . . . . 230 V~/50 Hz  
Potenza assorbita: . . . . . 25 VA  
Temperatura d'esercizio: . . . . . 0–40 °C  
Dimensioni (l x h x p)

Unità lettore: . . . . . 482 x 89 x 260 mm, 2 RS  
Unità di comando: . . . . . 482 x 89 x 80 mm, 2 RS  
Peso: . . . . . 7,6 kg

Collegamenti  
Uscita audio, analogica: . . . . . 2 x RCA sinistra/destra  
Uscita audio, digitale: . . . . . 2 x RCA  
Avviamento con fader: . . . . . 2 x jack 3,5 mm  
Collegamento di comando: . . . . . tramite cavo mini-DIN a 8 poli (lunghezza 1,2 m)

Con riserva di modifiche tecniche.



## 11 Spiegazione dei termini tecnici

I vocaboli in *corsivo* sono spiegati con i relativi lemmi.

**Auto Cue**: Selezionando un titolo, il lettore CD si trova esattamente sul punto dove inizia la musica e non sull'indice di tempo 0:00:00. Così la musica inizia subito quando si preme il tasto ►II.

**Avviamento tramite fader** ingl. to fade = aprire in dissolvenza; con un particolare cursore (fader) sul mixer, accoppiato con un interruttore o *pulsante*, si può avviare ed mettere in pausa il lettore aprendo e chiudendo il fader.

**Bargraph**: Sul display, il diagramma a barre segnala con la sua lunghezza in modo grafico il tempo residuo del titolo o del CD oppure il tempo già trascorso del titolo.

**Beatcounter** ingl. contatore delle battute; stabilisce il numero delle battute al minuto (*BPM*) e quindi la velocità di un brano musicale.

**BOP** (BOP = effetto di "balzubiente"): il tasto BOP serve per ritornare e ripartire subito con la riproduzione dall'inizio del titolo corrente o da un punto di partenza fissato prima con il tasto CUE; premendo il tasto ripetutamente, si ottiene l'effetto di "balzubiente".

**BPM** ingl. beats per minute = battute al minuto; il *beatcounter* manuale integrato individua il numero di battute al minuto di un titolo, se il tasto BPM/TAP viene premuto brevemente alcune volte nel ritmo della musica.

**CE** (simbolo CE) franc. Communauté Européenne = Comunità europea; determinati prodotti destinati alla vendita nell'UE devono avere il simbolo CE con il quale il costruttore o distributore certifica che il prodotto è conforme alle relative norme dell'UE (p. es. Direttiva per la *compatibilità elettromagnetica o Direttiva per apparecchi a bassa tensione* ecc.).

**Compteur de beats** : détermine le nombre de beats par minute (BPM) et ainsi la vitesse à laquelle le morceau de musique est lu.

**Continue** → *lecture de tous les titres*

**Démarrage électrique** : avec un potentiomètre spécifique (fader) sur une table de mixage, couplé avec un interrupteur ou un bouton poussoir momentané, le lecteur CD peut être démarré lorsque le fader est poussé, ou mis sur pause lorsque le fader est fermé.

**Digital** : informations représentées en chiffres ; un convertisseur analogique/digital convertit les ondes sonores captées par un micro en une succession rapide de uns et de zéros (nombres binaires par exemple "1001" = 9) qui sont mémorisés sur le CD. Chaque nombre binaire correspond à une valeur momentanée d'une vibration sonore. Par un système perfectionné de corrections d'erreurs, on peut exclure par des calculs les interruptions et interférences pour obtenir une meilleure qualité de lecture. Un convertisseur digital/analogique convertit les nombres binaires à nouveau, en ondulations électriques qui parviennent amplifiées à un haut-parleur.

**Directive basse tension (73/23/CEE)** : directive selon laquelle des appareils qui fonctionnent avec des tensions de 50 V à 1500 V, doivent être construits de manière sûre pour assurer la protection de l'utilisateur.

**Frame** : la musique est stockée sur un CD en blocs de données (angl. frames) ; dans un bloc, l'information est stockée pour 1/75 seconde. On peut ainsi aller à un endroit précis sur le CD par palier de 1/75 seconde.

**Fonctionnement relais** : fonction avec laquelle les titres ou les CDs sont lus automatiquement en alternance entre les deux lecteurs.

**Lecture de tous les titres** : mode de fonctionnement pour lire un titre l'un après l'autre, à l'inverse de la *lecture titre par titre*.

**Lecture titre par titre** : mode de fonctionnement particulier pour des utilisations DJ ; après la lecture d'un titre, l'appareil passe sur pause, à l'inverse de la *lecture de tous les titres*.

**LED** : light emitting diode : composant électronique qui convertit directement un courant électrique en lumière (sans production de chaleur comme pour une lampe à incandescence) ; brille selon le matériau dans diverses couleurs ou même en blanc.

**Line** : ligne : (sortie, entrée, niveau Ligne) : pour pouvoir transmettre des signaux d'un appareil à un autre, les signaux doivent avoir une valeur de tension constatée sinon aucune transmission optimale n'est possible. Cette valeur est entre 0,1 V et 2 V (Volt) et est définie comme niveau Ligne ; les entrées et sorties prévues pour ces niveaux portent généralement l'inscription LINE.

**Loop** : boucle : répétition sans fin d'un passage de musique donné sur un CD, déterminé par le positionnement d'un point de démarrage et de fin. La boucle continue mémorisée peut être quittée à tout moment et être rappelée ultérieurement (reloop).

**Mémoire anti chocs** : mémoire électronique dans laquelle la musique est temporairement stockée avant la lecture d'un CD pour éviter, en cas de secousses, toute interruption du son.

**MP3** : abréviation pour "MPEG 1 audio layer 3" : procédé de compressions pour des données audio, fondé sur le standard MPEG (MPEG = Motion Picture Experts Group: comité travaillant le procédé de compression pour les données vidéo et audio) et développé par la société Fraunhofer ISS. Lors de la conversion d'un fichier audio en un fichier MP3, le volume de données du fichier est réduit considérablement car les parties de musique que l'oreille humaine ne peut pas percevoir, sont ignorées. Le rapport de compression pour une qualité quasiment de CD est de 1:10 ... 1:12 (correspond à un taux de données de 128 kbps ... 112 kbps).

**OUTRO** : fonction pour laquelle seules les 30 dernières secondes d'un titre sont lues.

**Pitch** : hauteur tonale : avec le réglage PITCH CONTROL, il est possible de modifier la vitesse de lecture et donc la hauteur tonale.

**Pitch Bend** : fonction avec laquelle la vitesse de lecture peut être brièvement augmentée ou diminuée. Le rythme d'un titre d'un lecteur peut ainsi être synchronisé avec le rythme d'un titre sur un autre lecteur. Lors d'une transition d'un titre vers un autre, le rythme dansant n'est pas perturbé.

**Point Cue** : avec une touche Cue, endroit librement sélectionnable sur le CD où le lecteur peut sauter directement. Si on revient au point Cue avec la touche Cue, le lecteur CD passe en mode Pause.

**Rack** : baie : dans un rack pour appareils avec une largeur normalisée de 482 mm (19"), il est possible de placer par exemple, un lecteur CD, une table de mixage, un égaliseur, un amplificateur pour monter une installation audio complète.

**Seamless Loop** : boucle continue : la lecture de la boucle sans fin (loop) s'effectue sans pause c'est-à-dire qu'aucune interruption du signal musical n'est audible lorsque le lecteur CD revient du point de fin au point de démarrage de la boucle.

**Single** → *lecture titre par titre*

**Track** : (voie), morceau de musique sur un CD par exemple

**WMA** : abréviation pour "Windows Media Audio": un procédé de compression de données audio développé par Microsoft. Par rapport au MP3, on obtient un résultat audio de qualité quasi semblable avec une compression supérieure. Le rapport de compression pour une qualité quasiment de CD est de 1:13 ... 1:16 (correspond à un taux de données de 96 kbps ... 84 kbps).

**Compatibilità elettromagnetica (ingl. EMC)**: La direttiva EMC 89/336/CEE stabilisce il valore massimo dei disturbi che un apparecchio può emanare e a quali disturbi può essere esposto (immunità ai disturbi).

**Continue** → *Riproduzione di tutti i titoli*

**Digitale**: Informazioni in cifre; le onde sonore captate da un microfono vengono convertite da un convertitore analogico/digitale in una serie di 1 e 0 (numeri binari, p. es. "1001" = 9) e memorizzate sul CD. Ogni numero binario corrisponde al valore momentaneo di un onda sonora. Un sofisticato sistema di correzioni permette di compensare eventuali difetti sul CD il che garantisce un'alta qualità di riproduzione. Un convertitore digitale/analogico riconverte i numeri binari in oscillazioni elettriche che vengono poi amplificate e portate all'altoparlante.

**Direttiva per apparecchi a bassa tensione (73/23/CEE)**: Direttiva secondo cui gli apparecchi con tensione fra 50 V e 1500 V devono presentare determinate caratteristiche di sicurezza per l'utente.

**Frame** ingl. cornice; la musica sul CD è memorizzata in blocchi di dati. In un blocco (cornice), l'informazione è memorizzata per 1/75 di secondo. Pertanto è possibile trovare un punto sul CD con l'esattezza di un 1/75 di secondo.

**Funzionamento Relay**: Funzione dove i titoli o i CD vengono riprodotti alternativamente dai due lettori.

**LED** ingl. light emitting diode = componente elettronico che converte la corrente elettrica direttamente in luce (senza produrre calore come la lampada ad incandescenza). A seconda del materiale sono possibili diversi colori, compreso il bianco.

**Line** (uscita, ingresso, livello Line); per trasmettere i segnali da un apparecchio all'altro è richiesto una tensione fissa; altrimenti non è possibile una trasmissione ottimale. Tale valore si

trova fra 0,1 V e 2 V ed è chiamato livello Line. Gli ingressi e le uscite previste per tale livello sono generalmente contrassegnati con LINE.

**Loop** inglese anello: riproduzione senza fine di una parte del CD determinata fissando i punti di avvio e di fine. In qualsiasi momento si può uscire dal loop memorizzato e lo si può chiamare in un secondo tempo (Reloop).

**Memoria anti-shock**: Memoria elettronica che memorizza la musica temporaneamente dopo la lettura del CD per escludere interruzioni in seguito a vibrazioni.

**MP3**: Abbreviazione per "MPEG 1 audio layer 3": una procedura di compressione per dati audio sulla base dello standard MPEG (MPEG = Motion Picture Experts Group: un gruppo che elabora le procedure di compressione per dati video ed audio) sviluppato dall'Istituto Fraunhofer IIS. Trasformando un file audio in un file MP3, la dimensione del file si riduce notevolmente perché si traslasciano le parti di musica non percepibili all'udito umano. Il rapporto di compressione vicino alla qualità di un CD è 1:10 ... 1:12 (corrispondente ad un data-rate di 128 kbps ... 112 kbps).

**OUTRO**: Funzione in cui si riproducono solo gli ultimi 30 secondi di un titolo.

**Pitch** ingl. altezza del suono; con il regolatore PITCH CONTROL si può modificare la velocità di riproduzione e quindi l'altezza del suono.

**Pitch Bend**: Funzione con cui si può aumentare o ridurre brevemente la velocità di riproduzione, per sincronizzare il ritmo di un brano in un lettore con quello di un altro brano nell'altro lettore. Durante le dissolvenze fra due titoli il ritmo non viene alterato.

**Pulsante** interruttore il contatto è chiuso solo finché si tiene premuto il pulsante; tipico dei campanelli.

**Punto Cue**: Un punto sul CD selezionabile liberamente con un tasto Cue sul quale è possibile saltare direttamente. Se con il tasto Cue si salta sul punto Cue, il lettore CD va in pausa.

**Rack**: Una struttura per apparecchi con larghezza normalizzata (482 mm = 19"); per montarvi impianti audio completi, p. es. lettori CD, mixer, equalizzatori, amplificatori.

**Riproduzione di tutti i titoli**: Modalità in cui un titolo viene riprodotto dopo l'altro contrariamente alla *riproduzione di un singolo titolo*.

**Riproduzione di un singolo titolo**: Modalità per applicazioni in discoteca: dopo la riproduzione di un titolo, il lettore va in pausa; il contrario è la *riproduzione di tutti i titoli*.

**Seamless loop** inglese loop senza cucitura: La riproduzione del loop avviene senza alcuna interruzione; il segnale musicale non viene interrotto quando il lettore CD salta dalla fine all'inizio del loop.

**Single** → *Riproduzione di un singolo titolo*

**Track** ingl. traccia; pezzo musicale, per es. su un CD.

**WMA**: Abbreviazione per "Windows Media Audio": una procedura di compressione per dati audio sviluppata da Microsoft. Rispetto a MP3, anche con maggiore compressione si ottiene un suono di qualità simile. Il rapporto di compressione vicino alla qualità di un CD è 1:13 ... 1:16 (corrispondente ad un data-rate di 96 kbps ... 84 kbps).

**Inhoudsopgave**

<b>1</b>	<b>Overzicht van de bedieningselementen en aansluitingen</b>	28
1.1	Stuureenheid	28
1.1.1	Bedieningspaneel voor afspeelmechanisme 1	28
1.1.2	Displayweergaven	29
1.2	Afspeleenheid frontpaneel	30
1.3	Afspeleenheid achterzijde	30
<b>2</b>	<b>Veiligheidsvoorschriften</b>	30
<b>3</b>	<b>Toepassingen</b>	31
<b>4</b>	<b>Het apparaat opstellen en aansluiten</b>	31
<b>5</b>	<b>Bediening</b>	31
5.1	De cd afspelen	31
5.1.1	Een track selecteren	32
5.2	Weergave van de speeltijd, de beats per minuut en de tekstinformatie	32
5.2.1	Speeltijd	32
5.2.2	Beats per minuut ("BPM")	32
5.2.3	Tekstinformatie ("ID3-tags") over tracks in MP3-/WMA-formaat	32
5.3	Afspeelmodussen	33
5.3.1	"Single" – afspelen van een individuele track	33
5.3.2	"Continue" – afspelen van de volledige cd	33
5.3.3	Relaiswerking – het andere afspeelmechanisme automatisch starten	33
5.3.4	Rustmodus	33
5.4	Een track kort voorbeluisteren	33
5.5	Functie OUTRO – niet mogelijk voor tracks in MP3-/WMA-formaat	34
5.6	Versneld vooruit en achteruit zoeken	34
5.7	Een bepaalde plaats in een track precies opzoeken – niet mogelijk voor tracks in MP3-/WMA-formaat	34
5.8	Afspeelsnelheid en toonhoogte wijzigen	34
5.8.1	Het ritme van twee muziekfragmenten synchroniseren ("Pitch Bend")	34
5.9	Op audio-cd's naar een vroeger bepaalde plaats (Cue-punt) terugkeren	35
5.9.1	Toets BOP	35
5.10	Naadloze loop op audio-cd's instellen en afspelen	35
<b>6</b>	<b>Eigen reeks tracks samenstellen</b>	36
6.1	Een reeks tracks programmeren	36
6.2	Geprogrammeerde reeks tracks afspelen	36
6.3	Geprogrammeerde reeks tracks wissen	36
<b>7</b>	<b>Cd-herkenning bij audio-cd's</b>	37
7.1	Cue-punten voor één cd opslaan/laden	37
7.2	Reeks tracks voor één cd opslaan/laden	37
<b>8</b>	<b>Faderstart via een mengpaneel</b>	37
<b>9</b>	<b>Onderhoud van het apparaat</b>	38
<b>10</b>	<b>Technische gegevens</b>	38
<b>11</b>	<b>Verklaring van de vakbegrippen</b>	38

**1.1** **Stuureenheid (figuur 3)**

De bedieningspanelen voor mechanisme 1 en 2 zijn identiek.

**1** Bedieningspaneel voor afspeelmechanisme 1 (details zie figuur 4)

**2** Toets RELAY om het andere afspeelmechanisme automatisch te starten aan het einde van een track of aan het einde van de cd (zie 5.3.3)

De functie kan enkel worden geactiveerd, wanneer in **beide** afspeelmechanismen een cd is gelegd.

**3** Bedieningspaneel voor afspeelmechanisme 2

**1.1.1** **Bedieningspaneel voor afspeelmechanisme 1 (figuur 4)**

De toetsen met dubbele functie zijn op het apparaat gekenmerkt met de symbolen ☉ of ☉ voor kort resp. lang ingedrukt houden.

**4** Toets ▲ om de cd-lade (21) te openen en te sluiten – niet mogelijk tijdens het afspelen

**5** Draaiknop met verschillende functies: telkens u de toets SEARCH/SKIP (6) aanraakt, gaat de draaiknop naar de volgende functie

1ste functie van de draaiknop – basisinstelling (LED naast de toets SEARCH/SKIP uit):  
– kortstondig de snelheid wijzigen ("Pitch Bend") tijdens het afspelen

– tot op het frame nauwkeurige benadering van een plaats in de pauzmodus (niet bij MP3-/WMA-tracks)

2de functie van de draaiknop [LED naast de toets SEARCH/SKIP licht op; in de tekstregel (k) verschijnt de melding "Search"]:  
– versneld vooruit en achteruit zoeken

3de functie van de draaiknop [LED naast de toets SEARCH/SKIP knippert, in de tekstregel (k) verschijnt "Track Skip"]:  
– snelle trackselectie

**Contenidos**

<b>1</b>	<b>Elementos operativos y conexiones</b>	28
1.1	Unidad de control	28
1.1.1	Panel de control para el mecanismo lector 1	28
1.1.2	Display	29
1.2	Unidad del mecanismo lector, panel frontal	30
1.3	Unidad del mecanismo lector, panel trasero	30
<b>2</b>	<b>Notas de seguridad</b>	30
<b>3</b>	<b>Aplicaciones</b>	31
<b>4</b>	<b>Instalación y conexión de la unidad</b>	31
<b>5</b>	<b>Funcionamiento</b>	31
5.1	Reproducción de un CD	31
5.1.1	Selección de título	32
5.2	Display del tiempo, beats por minuto, y información de texto	32
5.2.1	Tiempo de reproducción	32
5.2.2	Beats por minuto ("BPM")	32
5.2.3	Información de texto ("ID3 Tags") en títulos de formato MP3/WMA	32
5.3	Modos operativos	33
5.3.1	"Single" – lectura canción por canción	33
5.3.2	"Continue" – reproducción de todos los títulos	33
5.3.3	Modo Relay – arranque automático del otro lector	33
5.3.4	Modo Sleep	33
5.4	Reproducción breve del inicio de una canción	33
5.5	Función OUTRO – no es posible para títulos en formato MP3/WMA	34
5.6	Avance y rebobinado rápido	34
5.7	Selección precisa de un punto – no es posible para títulos en formato MP3/WMA	34
5.8	Cambiar la velocidad y la altura tonal	34
5.8.1	Adaptación del ritmo entre 2 canciones ("Pitch Bend")	34
5.9	Retorno a un punto predefinido (Cue point) en CDs audio	35
5.9.1	Botón BOP	35
5.10	Fijar un loop continuo en CDs audio y reproducirlo	35
<b>6</b>	<b>Creación de una secuencia de títulos individual</b>	36
6.1	Programar una secuencia de títulos	36
6.2	Reproducir una secuencia de títulos programada	36
6.3	Borrar una secuencia de títulos programada	36
<b>7</b>	<b>Identificación de disco para CDs audio</b>	37
7.1	Memorización/carga de Cue points (puntos Cue) para un CD	37
7.2	Memorización/carga de una secuencia de títulos para un CD	37
<b>8</b>	<b>Arranque fader vía un mezclador</b>	37
<b>9</b>	<b>Mantenimiento de la unidad</b>	38
<b>10</b>	<b>Especificaciones</b>	38
<b>11</b>	<b>Glosario</b>	38

**1** **Elementos operativos y conexiones**

**1.1** **Unidad de control (fig. 3)**

Los paneles de control para los lectores 1 y 2 son idénticos.

**1** Panel de control para el mecanismo lector 1 (ver detalles fig. 4)

**2** Botón RELAY para arranque automático de otro mecanismo lector al final de un título o al final del CD (ver capítulo 5.3.3)

La función sólo puede activarse con un CD insertado en los **dos** mecanismos de reproducción.

**3** Panel de control para el lector 2

**1.1.1** **Panel de control para el mecanismo lector 1 (fig. 4)**

Los botones con funciones duales están marcados en la unidad con los símbolos ☉ para pulsar brevemente y ☉ para mantener pulsado unos instantes.

**4** Botón ▲ para abrir y cerrar la bandeja del CD (21) – no es posible durante la reproducción

**5** Rueda con diferentes funciones: Con cada vez que pulse el botón SEARCH/SKIP (6), la ruedecilla va a cambiar a la función siguiente

1ª función de la ruedecilla – ajuste básico (LED al lado del botón SEARCH/SKIP desaparece):

– Cambio rápido de velocidad en modo pitch bend durante la reproducción.

– Posicionamiento determinado de un punto preciso a un frame en modo pausa (no es posible en títulos MP3/WMA).

2ª función de la rueda [LED al lado del botón SEARCH/SKIP se ilumina, "Search" aparece en la línea de texto (k)]:

– Avance y rebobinado rápido.

3ª función de la rueda [LED al lado del botón SEARCH/SKIP parpadea, "Track Skip" aparece en la línea de texto (k)]:

– Selección de título rápida.

- 6 Toets SEARCH/SKIP**  
**a** om de draaiknop in verschillende functies te schakelen – zie draaiknop, positie 5  
**b** om voor MP3-/WMA-tracks te bepalen, welke tekstinformatie (“ID3-tag”) in de tekstregel (k) wordt weergegeven:  
 Houd de toets SEARCH/SKIP ca. 3 seconden ingedrukt, selecteer met de toets ► of ◀ (7) de tekstinformatie en bevestig de selectie door de toets SEARCH/SKIP aan te tippen (zie hoofdstuk 5.2.3).
- 7 Toetsen om een track te selecteren**  
 Toets +10 om 10 tracks vooruit te gaan  
 Toets ► om de volgende track te selecteren  
 Toets ◀ om naar het begin van de geselecteerde track te springen. Door verschillende keren op de toets ◀ te drukken, wordt telkens een track teruggesprongen.
- 8 Toets PROG.** om een eigen reeks tracks te programmeren (zie hoofdstuk 6) en om maximaal 10 Cue-punten en een geprogrammeerde reeks tracks voor een audio-cd op te slaan/te laden (zie hoofdstuk 7)
- 9 Toets CUE 1** om terug te keren naar een bepaalde plaats in een track – zie hoofdstuk 5.9
- 10 Toets CONT./SINGLE–OUTRO**  
**a** om tussen de bedieningsmethoden Afspelen van een individuele track en Afspelen van de volledige cd te schakelen, drukt u even op de toets  
 Afspelen van een individuele track (basisinstelling):  
 na elke track schakelt het afspelmecanisme in pauze, melding “Single” [(e) in figuur 2]  
 Afspelen van de volledige cd doorlopende weergave van alle tracks van de cd, melding “Continue” [(e) in figuur 1]  
**b** om de functie OUTRO in te schakelen (hierbij worden telkens de laatste 30 seconden van de volgende track afgespeeld – niet mogelijk voor tracks in MP3/WMA-formaat) houdt u de toets ca. 3 seconden ingedrukt, tot de bar-
- grafiek-weergave verandert – zie hoofdstuk 1.1.2, Bargrafiek, positie f.  
 Om de functie OUTRO uit te schakelen, houdt u de toets opnieuw ca. 3 seconden ingedrukt.
- 11 Toets TIME/STOP**  
**a** voor het omschakelen van de tijds aanduidingen [(g) en (f)]: telkens u de toets aanraakt, wordt naar andere tijdsinformatie geschakeld, en wordt de uitvoering van de bargrafiek gewijzigd – zie hoofdstuk 1.1.2, Bargrafiek, positie f.  
 Basisinstelling:  
 resterende speeltijd van de geselecteerde track  
 eerste keer drukken op de toets:  
 reeds verstreken speeltijd van de geselecteerde track  
 volgende keer drukken op de toets:  
 resterende speeltijd van de volledige cd (niet mogelijk bij tracks in MP3- of WMA-formaat)  
 volgende keer drukken op de toets:  
 terugschakelen naar de basisinstelling  
**b** om het afspelmecanisme te stoppen: houd de toets ca. 3 seconden ingedrukt
- 12 Toets SELECT/ON–OFF** voor het selecteren van het instelbereik (max. ±8% of max. ±16% afwijking van de standaard snelheid) voor de regelaar PITCH CONTROL (14), en voor het activeren/deactiveren van de regelaarinstelling  
**a** Om tussen de beide instelbereiken te wisselen, drukt u kort op de toets; het geselecteerde bereik wordt aangeduid door het oplichten van de overeenkomstige LED (13).  
**b** Om de instelling van de regelaar PITCH CONTROL te deactiveren, houdt u de toets langer ingedrukt – de overeenkomstige LED (13) knippert. Om de regelaarinstelling opnieuw te activeren, drukt u even op de toets – de overeenkomstige LED licht opnieuw constant op.
- 13 LED's** voor het aanduiden van het snelheidsbereik dat met de toets SELECT/ON–OFF (12) is geselecteerd:  
 constant oplichten = de regelaar is geactiveerd
- Knippen = de regelaar PITCH CONTROL (14) werd door ingedrukt houden van de toets SELECT/ON–OFF (12) uitgeschakeld.
- 14 Schuifregelaar PITCH CONTROL** om de snelheid en de toonhoogte te veranderen
- 15 Toets BOP** om terug te keren en onmiddellijk de weergave te starten vanaf het begin van de geselecteerde track of vanaf een met de toets CUE (16) vastgelegd beginpunt – zie hoofdstuk 5.9.1
- 16 Toets CUE** om een track voor te beluisteren en om terug te keren naar een bepaalde plaats – zie hoofdstuk 5.4 resp. 5.9
- 17 Toets PLAY/PAUSE** ► om tussen afspelen en pauze om te schakelen
- 18 Toetsen** om een naadloze loop op te slaan en af te spelen – zie hoofdstuk 5.10  
 Toets A om het beginpunt van een naadloze loop vast te leggen  
 Toets B/LOOP–EXIT om het eindpunt van een naadloze loop vast te leggen en de loop tegelijk te starten; druk nogmaals op de toets om deze modus te verlaten  
 Toets RELOOP om een naadloze loop opnieuw af te spelen
- 19 Toetsen PITCH BEND** voor het aanpassen van het ritme van een track in afspelmecanisme 1 aan dat van een track in afspelmecanisme 2: zolang een van de toetsen ingedrukt is, wordt de track 16% trager resp. sneller afgespeeld dan de standaard snelheid.
- 20 Toets BPM/TAP** voor de manuele beatteller  
 Om voor een track het aantal beats per minuut te bepalen, tikt u de toets enkele keren aan op het ritme van de muziek: op het display onder een muzieknootsymbool verschijnt het aantal beats per minuut (j). Om de beatteller uit te schakelen, houdt u de toets ca. 3 seconden ingedrukt.

**1.1.2 Displayweergaven** (figuren 1 en 2)

- a** Symbool II voor pauze of ► voor afspelen  
**b** Aanduiding van het afspelmecanisme:  
 “CD” bij een audio-cd

- 6 Botón SEARCH/SKIP**  
**a** Para cambiar la rueda a las diferentes funciones – vea la rueda, campo 5  
**b** Para seleccionar en títulos MP3/WMA en los que la información de texto (“ID3 Tag”) se inserta en la línea de texto (k):  
 Mantenga pulsado el botón SEARCH/SKIP durante aprox. 3 segundos, seleccione la información de texto con el botón ► o ◀ (7), y confirme la selección pulsando brevemente el botón SEARCH/SKIP (vea capítulo 5.2.3).
- 7 Botones para la selección de títulos.**  
 Botón +10 para avanzar 10 títulos.  
 Botón ► para seleccionar el título siguiente.  
 Botón ◀ para volver al inicio de la canción en curso. Pulsando el botón ◀ varias veces, la unidad siempre retrocede un título.
- 8 Botón PROG.** para programar una secuencia de títulos individual (vea capítulo 6) y para memorizar/cargar de más de 10 puntos predefinidos (Cue) y una secuencia de títulos programada para un CD audio (vea capítulo 7)
- 9 Botón CUE 1** para volver a un punto previamente definido – vea capítulo 5.9
- 10 Botón CONT./SINGLE–OUTRO**  
**a** Para cambiar de modos de operación single title replay y total title replay, pulse brevemente el botón.  
 Single title replay (ajuste básico):  
 Después de cada título reproducido el lector se pone a pausa, en pantalla “Single” [(e) en fig. 2]  
 Total title replay  
 Reproducción continua de todos los títulos del CD, en pantalla “Continue” [(e) en fig. 1]  
**b** Para activar la función OUTRO (reproducción de los últimos 30 segundos de cada uno de los siguientes títulos – no es posible para los títulos de formato MP3/WMA), mantenga el botón pulsado durante aprox. 3 segundos hasta que la barra gráfica del display cambia – vea capítulo 1.1.2, barra gráfica, campo f.
- Para desactivar OUTRO, mantenga otra vez el botón pulsado por aprox. 3 segundos.
- 11 Botón TIME/STOP**  
**a** Para cambiar los display de tiempo [(g) y (f)]: con cada pulsación breve del botón, la unidad carga otra información de tiempo y el tipo de barra gráfica del display cambia – vea capítulo 1.1.2, barra gráfica, campo f.  
 Ajuste básico:  
 Tiempo restante de la canción en curso.  
 Primera pulsación del botón:  
 Tiempo ya reproducido de la canción en curso.  
 Siguiente pulsación:  
 Tiempo restante de todo el CD (no es posible para títulos en formato MP3 o WMA).  
 Siguiente pulsación del botón:  
 Retorno al ajuste básico.  
**b** Para parar el mecanismo de reproducción: mantenga el botón pulsado por aprox. 3 segundos.
- 12 Botón SELECT/ON–OFF** para seleccionar el rango (max. ±8% o max. ±16% desviación de la velocidad estándar) para el PITCH CONTROL (14) y para desconectar/activar el ajuste de control.  
**a** Para cambiar entre los dos rangos de ajuste, pulsación breve del botón; la selección del rango aparece iluminando el LED correspondiente (13).  
**b** Para desactivar el ajuste del PITCH CONTROL, pulse el botón durante unos instantes – el LED respectivo (13) parpadea. Para activar otra vez el ajuste de control, pulse brevemente el botón – el LED respectivo se ilumina constantemente otra vez.
- 13 LED** para el display de rango de ajuste de velocidad seleccionado con el botón SELECT/ON–OFF (12):  
 Iluminación constante = el control está activado.  
 Parpadeo = el PITCH CONTROL (14) se desactiva pulsando unos instantes el botón SELECT/ON–OFF (12).
- 14 Utilizar el PITCH CONTROL** para cambiar la velocidad y la altura tonal.
- 15 Botón BOP** para el retorno y el arranque inmediato de la reproducción desde el principio de la canción en curso o desde el punto de arranque previamente seleccionado con el botón CUE (16) – vea capítulo 5.9.1.
- 16 Botón CUE** para una reproducción breve del inicio de una canción y para el retorno a un punto previamente definido – vea capítulo 5.4 o 5.9.
- 17 Botón PLAY/PAUSE** ► para cambiar de reproducción a pausa.
- 18 Botones** para memorizar y reproducir un loop continuo – vea capítulo 5.10.  
 Botón A para definir el punto de arranque del loop.  
 Botón B/LOOP–EXIT para definir un punto final del loop y un arranque simultáneo del loop; para salir del loop, pulse otra vez el botón.  
 Botón RELOOP para reproducir el loop otra vez.
- 19 Botones PITCH BEND** para sincronizar los beats de un título en el lector 1 a un título del lector 2: En el momento que uno de los botones se mantiene pulsado, el título va un 16% más lento o rápido que la velocidad estándar.
- 20 Botón BPM/TAP** para el contador manual de beats.  
 Para determinar el número de beats por minuto de un título; pulse brevemente el botón varias veces al ritmo de la música: Los beats por minuto (j) se visualizan bajo un símbolo de nota. Para apagar el contador de beats, mantenga el botón pulsado durante aprox. 3 segundos.

**1.1.2 Display** (figs. 1 y 2)

- a** Símbolo II para pausa o ► para reproducción.  
**b** Inserción para el medio de reproducción:  
 “CD” para un CD audio.  
 “MP3” para un CD con los títulos formato MP3.  
 “WMA” para un CD con los títulos en formato WMA.  
**c** Número total de títulos en el CD.  
**d** Número de la canción en curso.

- "MP3" bij een cd met tracks in MP3-formaat
- "WMA" bij een cd met tracks in WMA-formaat
- c Totaal aantal tracks op de cd
- d Nummer van de huidige track
- e Aanduiding van de bedrijfsmodus (zie pos. 10 Toets CONT./SINGLE-OUTRO):
  - "Single": afspelen van een individuele track
  - "Continue": afspelen van de volledige cd
- f Bargrafiek: stelt met zijn lengte de tijdsaanduiding (g) grafisch voor  
De uitvoering van de bargrafiekweergave duidt aan welke tijdsinformatie op dat moment is geselecteerd en of de functie OUTRO actief is:
  - a resterende speeltijd van de huidige track  

  - b reeds verstreken speeltijd van de huidige track  

  - c resterende speeltijd van de cd (niet bij MP3-/WMA-tracks)  

  - d OUTRO geactiveerd (niet bij MP3-/WMA-tracks)  

- g Tijdsaanduiding in minuten, seconden en frames (1 frame = 1/75 seconde), zie pos. 11 Toets TIME/STOP
- h Weergave van de snelheidswijziging die met de regelaar PITCH CONTROL (14) is ingesteld
- i Meldingen bij gebruik van een naadloze loop (hoofdstuk 5.10):
  - "A en B": geven aan dat een startpunt ("A") en een eindpunt ("B") van een naadloze loop zijn opgeslagen
  - "LOOP": verschijnt op het display tijdens het afspelen van een naadloze loop
- j Weergave van het aantal beats per minuut, zie pos. 20 Toets BPM/TAP
- k Tekstregel
  - geeft bij tracks in MP3-/WMA-formaat extra tekstinformatie ("ID3-tags")

- de melding "Search" of "Track Skip" verschijnt, wanneer de draaiknop werd ingesteld op snel vooruit/achteruit zoeken resp. op snelle track-selectie – zie draaiknop, pos. 5
- l Meldingen voor de functie "Eigen trackvolgorde samenstellen" (hoofdstuk 6)
  - "PGM": wordt tijdens het programmeren (knipperend) en tijdens de stopmodus (niet knipperend) op het display weergegeven om aan te duiden dat de reeks tracks werd geprogrammeerd
  - "P01" ... "P16": duidt tijdens het afspelen van de reeks tracks het geheugenplaatsnummer van de huidige track aan
- m Pijlsymbool – zie hoofdstuk 7 "Cd-herkenning bij audio-cd's"
  - verschijnt op het display bij een track, waarvoor een Cue-punt werd opgeslagen
  - verschijnt na het oproepen van de programmeermodus, wanneer voor de cd een reeks tracks werd opgeslagen

## 1.2 Afspelenheid frontpaneel (figuur 5)

- 21 Cd-lade voor het respectieve afspeelmechanisme
- 22 Verlichting voor de cd-lade (21)
- 23 Toets  om de respectieve cd-lade (21) te openen en te sluiten – niet mogelijk tijdens het afspelen
- 24 POWER-LED
- 25 POWER-schakelaar

## 1.3 Achterzijde van het afspeelmechanisme (figuur 6)

- 26 3,5 mm-monostekkerbus voor de afstandsbediening van de functie "Start/Pause" van het betreffende afspeelmechanisme vanaf een mengpaneel, zie hoofdstuk 8
- 27 Digitale audio-uitgang (Cinch) van het respectieve afspeelmechanisme (MP3-/WMA-tracks kunnen via de digitale uitgang niet worden weergegeven.)
- 28 Analoge audio-uitgang met lijniveau (cinch, links/rechts) van het betreffende afspeelmechanisme

- 29 8-polige mini-DIN-jack voor het verbinden van afspelenheid en besturingseenheid: verbind de jack via de meegeleverde mini-DIN-kabel met de jack REMOTE CONTROL CONNECT TO MAIN UNIT aan de achterzijde van de besturingseenheid; steek daarbij het kabeluiteinde met de ontstoringsspoel (klein kastje) in de jack van de afspelenheid.

- 30 Netsnoer voor aansluiting op een stopcontact (230 V~/50 Hz)

- 31 Keuzeschakelaar REMOTE SELECT voor de afstandsbedieningsmethode via de jacks START/PAUSE (26), zie hoofdstuk 8

TACT SW:

Bij besturing via een drukknop

LOCK SW:

Bij besturing via een in-/uitschakelaar

## 2 Veiligheidsvoorschriften

Dit apparaat is in overeenstemming met de EU-richtlijn 89/336/EEG voor elektromagnetische compatibiliteit en 73/23/EEG voor toestellen op laagspanning.





### WAARSCHUWING



De netspanning (230 V~) van het apparaat is levensgevaarlijk. Open het apparaat niet, en zorg dat u niets in de ventilatieopeningen steekt! U loopt het risico van een elektrische schok.

Let eveneens op het volgende:

- **OPGELET!** Kijk bij geopende cd-lade niet in het binnenwerk van de cd-speler, want eventueel actieve laserstralen kunnen oogletsels veroorzaken.
- Het apparaat is uitsluitend geschikt voor gebruik binnenshuis. Vermijd drui- en spatwater, uitzonderlijk warme plaatsen en plaatsen met een hoge vochtigheid (toegestaan omgevingstemperatuurbereik: 0–40 °C).
- Plaats geen bekertjes met vloeistof zoals drinkglazen etc. op het apparaat.

- e Display para el modo de operación (vea campo 10 botón CONT./SINGLE-OUTRO):
  - "Single": reproducción de una canción
  - "Continue": reproducción total de los títulos
- f Barra gráfica: representa la indicación de tiempo (g) gráficamente por su longitud  
El tipo de barra gráfica en pantalla visualiza la información de tiempo que está seleccionada y si la función OUTRO está activa:
  - a Tiempo restante de la canción en curso  

  - b Tiempo ya reproducido de la canción en curso  

  - c Tiempo restante de todo el CD (no es posible para títulos MP3/WMA)  

  - d OUTRO activado (no es posible para títulos MP3/WMA)  

- g Indicación de tiempo en minutos, segundos y frames (1 frame = 1/75 segundos), vea el campo 11 botón TIME/STOP.
- h Display del cambio de velocidad ajustado con el PITCH CONTROL (14).
- i Inserciones con un loop continuo ajustado (capítulo 5.10).
  - "A" y "B": señalizan que un punto de arranque ("A") y un punto de finalización ("B") de un loop continuo están memorizados.
  - "LOOP": se inserta con la reproducción de un loop continuo.
- j Cantidad de beats por minuto, vea campo 20 botón BPM/TAP.
- k Línea de texto.
  - Para los títulos en formato MP3/WMA muestra una información adicional de texto ("ID Tags").
  - Aparece "Search" o "Track Skip" si la rueda ha sido utilizada para hacer un avance/rebobinado rápido o una selección de títulos rápida.
  - Vea la rueda, campo 5.

- l Inserciones para la función "Compilar una secuencia individual de títulos" (capítulo 6).

- "PGM": está activado (parpadeo) mientras la programación y (sin parpadear) en modo stop para mostrar que una secuencia de títulos se ha programado.
- "P01" ... "P16": muestra el espacio de memoria de la canción en curso mientras se reproduce una secuencia de títulos.

- m Símbolo de flecha – vea capítulo 7 "Identificación de disco para CDs audio".

- Activación para un título para el que el punto preciso seleccionado (punto Cue) ha estado permanentemente memorizado.
- Aparece después de que el modo programación está llamado si una secuencia de títulos ha estado permanentemente memorizada para el CD.

## 1.2 Unidad del mecanismo lector, panel frontal (fig. 5)

- 21 Bandeja del CD para el respectivo mecanismo lector.
- 22 Iluminación para la bandeja del CD (21).
- 23 Botón  para abrir y cerrar la respectiva bandeja de CD (21) – no es posible durante la reproducción
- 24 Indicación Power.
- 25 Tecla POWER.

## 1.3 Unidad del mecanismo lector, panel trasero (fig. 6)

- 26 3,5 mm mono jack para el control remoto de la función "start/pausa" del respectivo lector desde un mezclador, vea capítulo 8.
- 27 Salida audio digital (RCA) del respectivo lector (los títulos MP3/WMA no pueden reproducirse vía la salida digital.)
- 28 Salida audio analógica con nivel de línea (RCA, izquierda/derecha) del respectivo lector.

- 29 Jack mini DIN de 8 polos para conectar el mecanismo lector y la unidad de control: conecte el jack vía el cable mini DIN adjunto al jack REMOTE CONTROL CONNECT TO MAIN UNIT en la parte trasera de la unidad de control; conecte el final del cable con el estérter anti-interferencias (caja pequeña) en el jack del mecanismo lector.

- 30 Cable principal para la conexión a la toma de corriente (230 V~/50 Hz).

- 31 Botón selector REMOTE SELECT para el tipo de control remoto vía los jacks START/PAUSA (26), vea capítulo 8.

TACT SW:

Para el control vía una pulsación momentánea del botón.

LOCK SW:

Para el control vía una tecla on/off.

## 2 Notas de seguridad

Este aparato cumple con la normativa europea 89/336/CEE relacionada con la compatibilidad electromagnética y con la normativa 73/23/CEE relacionada con los aparatos de baja tensión.

### ¡ADVERTENCIA!



Este aparato está alimentado por una tensión peligrosa (230 V~). Hágalo reparar únicamente por personal especializado. Nunca manipule la unidad y no introduzca nada en las rejillas de ventilación. Esto podría causar una descarga eléctrica.

Respete escrupulosamente los puntos siguientes:

- **PRECAUCIÓN!** No mire nunca el compartimiento CD cuando la bandeja está abierta. Rayos láser podrían generar daños en la vista.
- El aparato está fabricado solo para una utilización en interior. Protégelo de todo tipo de proyección de agua, de salpicaduras, de la humedad elevada y del calor (temperatura de funcionamiento autorizada: 0–40 °C).

- De warmte die in het apparaat ontstaat, moet door ventilatie worden afgevoerd. Dek daarom de ventilatieopeningen van de behuizing niet af.
- Schakel het apparaat niet in en trek onmiddellijk de stekker uit het stopcontact, wanneer:
  1. het apparaat of het netsnoer zichtbaar beschadigd is,
  2. er een defect zou kunnen optreden nadat het apparaat bijvoorbeeld gevallen is,
  3. het apparaat slecht functioneert.
 Het apparaat moet in elk geval worden hersteld door een gekwalificeerd vakman.

- Een beschadigd netsnoer mag enkel door de fabrikant of door een gekwalificeerd persoon worden hersteld.
- Trek de stekker nooit met het snoer uit het stopcontact, maar steeds met de stekker zelf.
- In geval van ongeoorloofd of verkeerd gebruik, verkeerde aansluiting, foutieve bediening of van herstelling door een niet-gekwalificeerd persoon vervalt de garantie en de verantwoordelijkheid voor hieruit resulterende materiële of lichamelijke schade.



Wanneer het apparaat definitief uit bedrijf wordt genomen, bezorg het dan voor milieuvriendelijke verwerking aan een plaatselijk recyclagebedrijf.

### 3 Toepassingen

De cd-speler CD-290DJ met twee afspeelmechanismen is speciaal voor professionele DJ-toepassingen ontworpen. Diverse functiemogelijkheden zijn precies op dit toepassingsbereik afgestemd, b. v., weergave van een naadloze loop (seamless loop), afspelen van een individuele track of manuele synchronisatie van het ritme van twee tracks.

U kunt zowel audio-cd's, zelfgebrande audio-cd's (audio-cd-r) als cd's met tracks in MP3- of WMA-formaat afspelen. Bij herbeschrijfbaar cd's (cd-rw) kan het afspelen naargelang het cd-type en gebruikte cd-brander echter problematisch verlopen.

- En ningún caso, debe depositar objetos que contengan líquidos o un vaso encima del aparato.
- El calor generado por la unidad debe eliminarse mediante la circulación del aire. Así que las rejillas de ventilación no deben cubrirse.
- No lo haga nunca funcionar y no lo desconecte inmediatamente cuando:
  1. Daños aparecen en el aparato y en el cable de red.
  2. Después de una caída o accidente similar..., el aparato presenta un defecto.
  3. disfunciones aparecen.
 En todos los casos, los daños deben repararse por un técnico cualificado y especializado.
- Todo cable de red dañado debe cambiarse sólo por un técnico habilitado o por el fabricante.
- No desconecte nunca el aparato tirando del cable de red directamente, agarrar siempre el enchufe.
- Rechazamos todo tipo de responsabilidad en caso de daños materiales o corporales si el aparato se utiliza en otro fin para el cual ha sido fabricado, si no está correctamente conectado, utilizado, o reparado por una persona habilitada; por estos mismos motivos carecería de todo tipo de garantía.



Cuando el aparato está definitivamente sacado del servicio, debe depositarlo en una fábrica de reciclaje de proximidad para contribuir a una eliminación no contaminante.

### 3 Aplicaciones

El reproductor CD CD-290DJ con dos mecanismos lectores ha estado especialmente diseñado para una utilización DJ profesional. Dispone de numerosas posibilidades de funcionamiento precisamente definidas con el fin p. ej. lectura de un bucle continuo sin ruptura (seamless loop), lectura canción por canción, o sincronización manual de beats de dos títulos.

El reproductor CD permite reproducir CDs audio y CDs con títulos en formato MP3 o WMA. No ob-

De cd-speler is uitgerust met een anti-schokgeheugen, dat storingen bij het aftasten van de cd door schokken en trillingen tot 10 seconden kan compenseren.

### 4 Het apparaat opstellen en aansluiten

De besturings- en de afspeleenheid zijn ontworpen voor montage in een rack voor apparatuur met een breedte van 19" (482 mm). Ze kunnen echter ook als vrijstaande tafelformaten worden gebruikt. De afspeleenheid moet in ieder geval horizontaal worden geplaatst, terwijl men de stuurseenheid in een willekeurige positie kan inbouwen, zelfs gekanteld. Voor de montage in een rack hebt u voor de besturings- en afspeleenheid telkens 2 rack-eenheden nodig (1 rack-eenheid = 44,45 mm).

De in- en uitgangen mogen alleen worden aangesloten en gewijzigd, wanneer alle apparaten zijn uitgeschakeld.

- 1) Verbind de besturings- en afspeleenheid door middel van de bijgeleverde mini-DIN-kabel:

Plug het kabeleinde met de ontstoringsspoel (klein kastje) in de jack CONNECT TO REMOTE CONTROL (29) van de afspeleenheid en het andere einde in de jack REMOTE CONTROL CONNECT TO MAIN UNIT achteraan de besturingseenheid.

- 2) Indien het mengpaneel of de versterker digitale ingangen heeft, dienen deze op de gele cinch-jacks DIGITAL OUT (27) te worden aangesloten.

Bij apparatuur zonder digitale ingangen verbindt u de stereo-uitgangen LINE OUT (28) – linker kanaal L en rechter kanaal R – via cinch-kabels met de overeenkomstige cd-speler-ingangen op het mengpaneel of de versterker. Aanwijzing: Tracks in MP3- of WMA-formaat kunnen niet worden weergegeven via de digitale uitgangen.

- 3) De afspeelmechanismen van de cd-speler kunnen via een mengpaneel met faderstart-functie worden gestart en in pauze geschakeld. De aansluiting van de stuurverbinding vindt u terug in hfdst. 8.

En caso de CDs regravables (CD-RW) pueden aparecer problemas de reproducción dependiendo del tipo de CD, CD gravable utilizado, y programa de grabación.

El reproductor CD dispone de una memoria anti-choque que permite compensar los shocks y vibraciones de hasta 10 segundos mientras se reproduce un CD.

### 4 Instalación y conexión de la unidad

Las unidades de lectura y de mando están previstas para una instalación en rack para aparatos con una anchura de 19" = 482 mm pero también se pueden colocar directamente sobre una mesa. La unidad de lectura debe, en todos los casos, instalarse horizontalmente; la unidad de control puede colocarse de cualquier manera deseada; p. ej. en posición inclinada. Para un montaje en rack, son necesarias 2 U (1 unidad = 44,45 mm) respectivamente para las unidades de control y de lectura.

Antes de efectuar o modificar las conexiones, asegúrese que el lector CD y los otros aparatos estén desconectados.

- 1) Conecte la unidad de control y el mecanismo lector vía el cable de conexión mini DIN entregado:

Conecte el final del cable con el estérter anti-interferencias (caja pequeña) al jack CONNECT TO REMOTE CONTROL (29) del mecanismo lector y el otro extremo al jack REMOTE CONTROL CONNECT TO MAIN UNIT en la parte trasera de la unidad de control.

- 2) En caso que haya entradas digitales en el mezclador o amplificador, conectarlas a los jacks phono amarillos DIGITAL OUT (27).

En caso de unidades sin entradas digitales, conectar las salidas estéreo LINE OUT (28) – canal izquierdo L y canal derecho R – vía cables con conectores RCA a las entradas del lector del CD en el mezclador o amplificador.

Nota: Los títulos en formato MP3 o WMA no pueden reproducirse vía las salidas digitales.

- 4) Plug ten slotte de netstekker van het aansluit-snoer (30) in een stopcontact (230 V~/50 Hz).

## 5 Bediening

Hieronder wordt de bediening van het afspeelmechanisme 1 beschreven. De bediening van het afspeelmechanisme 2 is volkomen identiek.

### 5.1 De cd afspelen

- 1) Schakel de cd-speler in met de schakelaar POWER (25): de POWER-LED (24) en de LED's (22) boven de cd-lades (21) lichten op. Als er geen cd is geladen, verschijnt "No disc" (geen cd) op het display.

- 2) Druk op de toets ▲ (4 of 23) om de cd-lade te openen. Leg een cd in de lade met het label naar boven en sluit de cd-lade met de toets ▲.

- 3) Na het inlezen staat het afspeelmechanisme in de pauzeestand [pauzesymbool II (a) in figuur 1].

Op het display verschijnt het totale aantal tracks (c) van de cd, daaronder (b) het gebruikte afspeelmedium ("cd" bij een audio-cd, "MP3" bij een cd met tracks in MP3-formaat, "WMA" bij een cd met tracks in WMA-formaat), het nummer (d) van de eerste track en de speeltijd (g) ervan. Bij een track in MP3- of WMA-formaat wordt bovendien de bestandsnaam (k) weergegeven. Meer informatie over de displayweergaven – zie hoofdstuk 5.2.

- 4) Bij inschakelen is het apparaat steeds ingesteld op Afspeelen van een individuele track: Op het display verschijnt "Single" [(e) in figuur 2]. Na het afspelen van een track schakelt de cd-speler aan het begin van de volgende track in pauze. Wenst u echter alle tracks na elkaar continu af te spelen, schakel dan met behulp van de toets CONT./SINGLE–OUTRO (10) naar Afspeelen van de volledige cd (zie ook hoofdstuk 5.3).

- 5) Druk op de toets ► (17) om met de eerste track te beginnen. Zolang de cd wordt afgespeeld, ziet u het symbool ► [(a) in figuur 2] op het display

- 3) Los lectores del reproductor CD pueden arrancar via un mezclador con función arranque fader o puesto en pausa. Para hacer la conexión de control vea capítulo 8.

- 4) Finalmente conecte la toma del cable red (30) a la corriente (230 V~/50 Hz).

## 5 Funcionamiento

El texto siguiente describe la utilización del lector 1; la utilización del lector 2 es idéntica.

### 5.1 Reproducción de un CD

- 1) Conectar el lector de CD con la tecla POWER (25), el LED power (24) y los LEDs (22) encima de las bandejas CD (21) se encienden. Si no hay un CD insertado, en el display aparece "No disc".

- 2) Abrir la bandeja del CD con el botón ▲ (4 o 23). Insertar un CD con las letras hacia arriba en la bandeja y cerrarla con el botón ▲.

- 3) Después de leer el CD, el lector se pone en pausa [símbolo pausa II (a) en fig. 1].

El display va a mostrar el número total de títulos (c) del CD, por debajo (b) el medio de reproducción utilizado ("CD" para un audio CD, "MP3" para un CD con títulos en formato MP3, "WMA" para un CD con los títulos en formato WMA), el número (d) del primer título, y su tiempo de reproducción (g). Con un título en formato MP3 o WMA, el nombre de archivo (k) también aparecerá. Información detallada en las informaciones del display – vea capítulo 5.2.

- 4) Después de conectarla, la unidad siempre está en single title replay: En la pantalla aparece "Single" [(e) en fig. 2]. Si un título se reproduce hasta el final, la unidad se establece en pausa al principio del siguiente título. Aún así, para la reproducción continua de un título después de otro, establecer la unidad en reproducción total de todos los títulos mediante el botón CONT./SINGLE–OUTRO (10) [también vea cap. 5.3].
- 5) Para empezar con el primer título, pulse el botón ► (17). Desde el momento que el CD es repro-



en licht de toets ► continu op. Om een andere track te selecteren, zie hoofdstuk 5.1.1.

- 6) Het afspelen kan op elk moment met de toets ► worden onderbroken. Druk opnieuw op de toets ► om verder af te spelen.
- 7) Wenst u het afspelen van een cd te beëindigen, schakel de cd-speler dan in pauze of stop het afspelmecanisme [houd de toets TIME/STOP (11) ca. 3 seconden ingedrukt]. De cd-lade kan alleen met de toets ▲ worden geopend. Aanwijzing: Tijdens het afspelen is de cd-lade vergrendeld.
- 8) Sluit steeds eerst beide cd-laden met de toetsen ▲, alvorens de cd-speler uit te schakelen. Zo voorkomt u dat de laser-afstelsystemen verontreinigd raken. Schakel het apparaat pas dan uit met de schakelaar POWER.

### 5.1.1 Een track selecteren

#### A Een track via de toetsen "Track-Skip" (7) selecteren

- Toets +10: 10 tracks verder gaan
- Toets ►: naar de volgende track gaan
- Toets ◀: naar het begin van de geselecteerde track springen. Door verschillende keren op de toets ◀ te drukken, wordt telkens een track teruggesprongen. Om meerdere tracks over te slaan, houdt u de toets ◀ resp. ► ingedrukt.

#### B Snelle trackselectie via de draaiknop

- 1) Om de draaiknop naar snelle trackselectie te schakelen, tipt u de toets SEARCH/SKIP (6) tweemaal kort na elkaar aan: de LED naast de toets knippert, op het display verschijnt de melding "Track Skip" in de tekstregel (k).
- 2) Selecteer de track door met de draaiknop te draaien (naar rechts = tracks in stijgende volgorde doorlopen, naar links = tracks in dalende volgorde doorlopen).
- 3) Om de functie opnieuw te deactiveren, tipt u de toets SEARCH/SKIP eenmaal aan: de LED naast de toets gaat uit, en de melding "Track Skip" verdwijnt van het display.

## 5.2 Weergave van de speeltijd, de beats per minuut en de tekstinformatie

### 5.2.1 Speeltijd

Als basisinstelling na het inschakelen verschijnt op het display de resterende looptijd van de huidige track: numeriek (g) in minuten, seconden en frames (1 frame = 1/75 seconde)

grafisch door de lengte van de bargrafiek (f). De bargrafiek geeft de laatste 30 seconden van een track aan door over de volledige lengte te knippen. Tijdens de laatste 15 seconden gaat de bargrafiek sneller knippen.

Door meerdere keren kort op de toets TIME/STOP (11) te drukken, kunt u de numerieke tijdsaanduiding en de bargrafiek naar andere tijdsinformatie omschakelen (als u de toets langer ingedrukt houdt, schakelt het afspelmecanisme in stopstand). De bargrafiek verandert bovendien van uitvoering naar gelang de geselecteerde tijdsinformatie.

eerste keer drukken op de toets: reeds verstreken speeltijd van de huidige track  
Bargrafiek: 

volgende keer drukken op de toets: resterende speeltijd van de cd (niet bij MP3-/WMA-tracks)

Bargrafiek: 

volgende keer drukken op de toets: terugkeer naar de basisinstelling: resterende speeltijd van de huidige track

Bargrafiek: 

### 5.2.2 Beats per minuut ("BPM")

Met de manuele beatteller kunt u het aantal beats per minuut ("BPM" = beats per minute) van de geselecteerde track bepalen:

- 1) Druk enkele keren op de toets BPM/TAP (20) volgens het ritme van de muziek. Op het display onder een muzieknootsymbool verschijnt het aantal beats per minuut (j).

- 2) Om bij het volgende muziekfragment het aantal beats per minuut te meten, drukt u opnieuw enkele keren volgens het ritme op de toets BPM/TAP. Op het display verschijnt de nieuwe waarde.
- 3) Om de manuele beatteller uit te schakelen, houdt u de toets BPM/TAP ca. 3 seconden ingedrukt, tot de BPM-weergave weer van het display verdwijnt.

### 5.2.3 Tekstinformatie ("ID3-tags") over tracks in MP3-/WMA-formaat

In de tekstregel (k) worden de met de MP3-/WMA-bestanden opgeslagen tekstgegevens ("ID3-tags") weergegeven (max. 31 tekens). Als standaardinstelling na het inschakelen verschijnt steeds de naam van het bestand op het display.

Om andere tekstinformatie op te roepen:

- 1) Houd de toets SEARCH/SKIP (6) ca. 3 seconden ingedrukt tot het display naar de selectiemodus omschakelt.
- 2) Selecteer met de toets ◀ of ► (7) de gewenste gegevens uit de beschikbare tekstinformatie. Mogelijkheden zijn:
  - "File name" naam van het bestand
  - "Folder name" naam van de map
  - "Artist name" naam van de artiest
  - "Title name" naam van de track
  - "Album name" naam van het album
- 3) Om de selectiemodus te verlaten, raakt u de toets SEARCH/SKIP eenmaal aan. In de tekstregel (k) verschijnt dan de geselecteerde tekstinformatie voor de track.

Aanwijzing: De selectie van de tekstinformatie "File name" en "Folder name" geldt niet alleen voor de huidige track, maar ook steeds voor alle volgende. "Artist name", "Title name" en "Album name", daarentegen, worden alleen voor de huidige track weergegeven. Bij de volgende track wisselt de tekstregel opnieuw naar de standaardinstelling "File name".

ducido, el símbolo ► [(a) en fig. 2] aparece en el display y el botón ► se ilumina de manera continuada. Para seleccionar otro título, vea cap. 5.1.1.

- 6) La reproducción puede interrumpirse en cualquier momento con el botón ►. Para continuar pulse el botón ► de nuevo.
- 7) Para parar la reproducción del CD en cualquier momento, ponga el reproductor CD en pausa o párelo [mantenga el botón TIME/STOP (11) pulsado durante aprox. 3 segundos]. Ahora puede abrir la bandeja del CD con el botón ▲. Nota: Mientras se está reproduciendo, la bandeja del CD está bloqueada.
- 8) Antes de apagar la unidad, cierre siempre las dos bandejas del lector, con los botones ▲ para proteger los sistemas de láser contra las impurezas antes de apagar la unidad con el interruptor POWER.

### 5.1.1 Selección de título

#### A Selección de título vía los botones "Track Skip" (7)

- Botón +10: avance de 10 títulos.
- Botón ►: ir al siguiente título.
- Botón ◀: ir al inicio de la canción en curso. Pulsando el botón ◀, la unidad siempre retrocede un título. Para saltar varias canciones, mantenga pulsado el botón ◀ o ►.

#### B Selección rápida de títulos vía la rueda

- 1) Para cambiar la rueda para hacer una selección rápida de títulos, pulse brevemente el botón SEARCH/SKIP (6) dos veces: el LED al lado del botón parpadea, "Track Skip" aparece en la línea de texto (k) en la pantalla.
- 2) Seleccione el título girando la rueda (sentido agujas del reloj = avance rápido por todos los títulos, al revés = rebobinado rápido por los títulos).
- 3) Para volver a desactivar la función, presione brevemente el botón SEARCH/SKIP una vez: el LED al lado del botón va a desaparecer y "Track Skip" también.

## 5.2 Display del tiempo, beats por minuto y información de texto

### 5.2.1 Tiempo de reproducción

En el rejla de base, una vez el aparato conectado, el visualizador muestra el tiempo restante de la canción en curso:

numéricamente (g) en minutos, segundos, y frames (1 frame = 1/75 segundos)

gráficamente por la longitud de la barra gráfica (f). Los últimos 30 segundos de un título están señalizados por la barra gráfica parpadeando en su longitud total, los últimos 15 segundos con un parpadeo más rápido.

Pulsando brevemente con repetición el botón TIME/STOP (11) es posible de activar la indicación del tiempo numérica y la barra gráfica a otra información de tiempo (si el botón está pulsado por más tiempo, el lector se para). Además, la barra gráfica cambia su tipo de display dependiendo de la información de tiempo seleccionada.

1ª pulsación del botón: el tiempo ya reproducido de la canción en curso  
Barra gráfica: 

Siguiente pulsación del botón: el tiempo restante del CD (no es posible para títulos MP3/WMA)

Barra gráfica: 

Siguiente pulsación del botón: retorno al ajuste básico: tiempo restante de la canción en curso

Barra gráfica: 

### 5.2.2 Beats por minuto ("BPM")

Con el contador manual de beats, puede determinar la cantidad de beats por minuto (BPM) de la canción en curso de lectura:

- 1) Pulse la tecla BPM/TAP (20) brevemente varias veces en función del ritmo de la música. El display muestra el número de beats por minuto (j) bajo un símbolo de nota.

- 2) Para determinar el número de beats por minuto de la siguiente pieza de música, presione brevemente otra vez el botón BPM/TAP varias veces según el ritmo de la música. El display muestra el valor nuevo.
- 3) Para apagar el contador de beats manual, mantenga el botón BPM/TAP pulsado por aprox. 3 segundos hasta que la indicación BPM se extinga.

### 5.2.3 Información de texto ("ID3 Tags") en títulos de formato MP3/WMA

La información de texto ("ID3 Tags") memorizada en los archivos MP3/WMA se visualiza en la línea de texto (k) [max. 31 caracteres]. A manera estándar después del encendido va a aparecer el nombre del archivo.

Para recuperar otras informaciones de texto diferentes:

- 1) Mantenga el botón SEARCH/SKIP (6) pulsado por aprox. 3 segundos hasta que el display se ponga a modo selección.
- 2) Con el botón ◀ o ► (7) seleccione el campo de texto deseado de las informaciones de texto disponibles:
 

"file name"	"nombre de archivo"
"folder name"	"nombre de la carpeta"
"artist name"	"nombre del artista"
"title name"	"nombre del título"
"album name"	"nombre del álbum"
- 3) Para salir del modo selección, pulse el botón SEARCH/SKIP una vez. Seguidamente la información de texto seleccionada para el título aparece en la línea de texto (k).

Nota: La selección de la información de texto "file name" y "folder name" no solamente pertenece a la canción en curso sino que también a los títulos que siguen. Por otra parte, "artist name", "title name", y "album name" solamente están insertados para la canción en curso. Para el próximo título la línea de texto cambiará otra vez al ajuste estándar "file name".



### 5.3 Afspeelmodussen

#### 5.3.1 "Single" – afspelen van een individuele track

Bij het inschakelen van de cd-speler is steeds de modus Afspelen van een individuele track geactiveerd. Deze instelling is speciaal bedoeld voor DJ-toepassingen:

1. Op het display verschijnt "Single" [(e) in figuur. 2].
2. Nadat de cd is ingelezen of de track is geselecteerd, staat de cd-speler precies op de plaats waar de muziek begint (niet bij tijdsindex 0:00:00). Deze plaats wordt automatisch als beginpunt opgeslagen. Op het display verschijnt hierbij even de melding "A CUE" (= Auto Cue). Nadat het afspelen van de track is begonnen, kunt u met de toets BOP (15) of de toets CUE (16) naar dit beginpunt terugkeren.
3. Na het afspelen van een track schakelt het apparaat in pauze precies op de plaats, waar de muziek van de volgende track begint. Deze plaats wordt dan als het nieuwe beginpunt opgeslagen.

**Belangrijke opmerkingen over MP3-/WMA-tracks**  
Bij tracks in MP3- en WMA-formaat is **geen Auto Cue/Quick Start** mogelijk, d.w.z. bij het selecteren of bereiken van de volgende track resp. na het terugkeren naar het trackbegin met de toets BOP of CUE staat het afspeelmechanisme *niet* precies op de plaats, waar de muziek begint, maar op de tijdsindex 0:00:00. Dit verklaart de kleine vertraging aan het begin van de track, voor zover de opname niet direct op 0:00:00 begint.

#### 5.3.2 "Continue" – afspelen van de volledige cd

Wenst u tracks continu na elkaar af te spelen, schakel dan met de toets CONT./SINGLE–OUTRO (10) naar Afspelen van de volledige cd. Op het display verschijnt de melding "Continue" [(e) in figuur 1]. Druk opnieuw op de toets om terug te schakelen naar Afspelen van een individuele track.

#### 5.3.3 Relaiswerking – het andere afspeelmechanisme automatisch starten

Aan het einde van een track of het einde van een cd kan automatisch het andere afspeelmechanisme worden gestart.

##### A Het andere afspeelmechanisme starten aan het einde van een track

- 1) Leg eerst een cd in beide afspeelmechanismen. Druk dan op de toets RELAY (2). De LED boven de toets licht op.
- 2) Schakel beide afspeelmechanismen met de toets CONT./SINGLE–OUTRO (10) naar Afspelen van een individuele track: De melding "Single" [(e), figuur 2] moet op beide displays zijn weergegeven.
- 3) Start het afspelen op een afspeelmechanisme met de toets ►|| (17). Schakel het andere afspeelmechanisme in de pauzestand.

Van zodra het einde van de track is bereikt, schakelt het betreffende afspeelmechanisme in pauze en start het andere. Deze procedure blijft zich herhalen tot de relaiswerking wordt uitgeschakeld. (Druk hiervoor opnieuw op de toets RELAY.)

- 4) Wanneer u in het afspeelmechanisme in pauzestand een andere cd legt, moet u vervolgens met de toets RELAY opnieuw de relaiswerking activeren.

Opmerkingen:

- a Tijdens het afspelen van de cd kunt u bovendien op elk moment met de toets ►|| naar het andere afspeelmechanisme schakelen.
- b Indien u op de toets CUE (16) van het weergegeven afspeelmechanisme drukt, dan wisselt u naar het andere afspeelmechanisme.
- c Indien u op de toets CUE van een afspeelmechanisme in pauzestand drukt, dan wordt dit afspeelmechanisme weergegeven tot de toets opnieuw wordt losgelaten.

##### B Het andere afspeelmechanisme starten aan het einde van een cd

- 1) Leg eerst een cd in beide afspeelmechanismen. Druk dan op de toets RELAY (2). De LED boven de toets licht op

- 2) Schakel beide afspeelmechanismen met de toets CONT./SINGLE–OUTRO (10) naar Afspelen van de volledige cd: De melding "Continue" [(e), figuur 1] moet op beide displays zijn weergegeven.

- 3) Schakel een afspeelmechanisme in de stopstand: Houd de toets TIME/STOP (11) ca. 3 seconden ingedrukt houden, tot op het display de melding "STOP" verschijnt.

- 4) Start het afspelen op een afspeelmechanisme met de toets ►|| (17). Het andere afspeelmechanisme kan op pauze of stop zijn geschakeld. Aan het einde van de cd start het andere afspeelmechanisme. De procedure blijft zich herhalen tot de relaiswerking wordt uitgeschakeld. (Druk hiervoor opnieuw op de toets RELAY.)

- 5) Wanneer u in het stilstaande afspeelmechanisme een andere cd legt, moet u eerst de relaiswerking opnieuw activeren met de toets RELAY.

#### 5.3.4 Rustmodus

Wanneer beide afspeelmechanismen langer dan 30 minuten in de pauzestand staan, schakelt het apparaat automatisch in rustmodus. De beide laser-aftastsystemen zijn dan uitgeschakeld en worden zo gespaard. Op het display verschijnt de melding "Sleep" (slaap), en alle oplichtende toetsen evenals alle LED's op de besturingseenheid gaan uit. Door op een willekeurige toets te drukken, schakelt het apparaat terug naar de normale bedrijfsmodus. De afspeelmechanismen staan daarna exact op de plaats van de cd waar ze stonden alvorens de rustmodus is ingeschakeld.

Tip: Indien een afspeelmechanisme in de stopstand staat, of in een van de afspeelmechanismen is geen cd geladen, dan schakelt het apparaat niet naar de rustmodus.

#### 5.4 Een track kort voorbeluisteren

- 1) Na het aanbrengen van een cd, selecteert u de gewenste track (zie hoofdstuk 5.1.1).
- 2) Indien op het display de speeltijd (g) van de track verschijnt, houdt u de toets CUE (16) ingedrukt.

### 5.3 Modos operativos

#### 5.3.1 "Single" – lectura canción por canción

Después de conectar el lector de CD, siempre se activa la reproducción de un solo título diseñado especialmente para aplicaciones DJ:

1. El display muestra "Single" [(e) en fig. 2].
2. Después de leer un CD o después de seleccionar un título, el lector de CD está en el punto preciso donde empieza la música (no en el índice del tiempo 0:00:00). La unidad memoriza automáticamente este punto como punto de arranque. El display muestra brevemente "A CUE" (= Auto Cue). Después de arrancar el título, es posible volver a este punto de arranque con el botón BOP (15) o el botón CUE (16).
3. Después de reproducir un título, la unidad se pone en pausa exactamente en el punto donde la música del siguiente título empieza. Este punto después se memoriza como nuevo punto de arranque.

**Nota importante para títulos MP3/WMA**  
Para los títulos con formato MP3 y WMA **no** es posible **Auto Cue/Quick Start**, es decir cuando se selecciona o se llega al siguiente título o después de volver al inicio del título con el botón BOP o CUE, el lector *no* está exactamente en el punto donde empieza la música sino en el tiempo índice 0:00:00. De esta manera, cuando se arranca el título lo hace con un poco de retraso si no es que la grabación empieza directamente en 0:00:00.

#### 5.3.2 "Continue" – reproducción de todos los títulos

Para una reproducción de todos los títulos uno detrás de otro, active una reproducción total de los títulos con el botón CONT./SINGLE–OUTRO (10). El display muestra "Continue" [(e) en fig. 1]. Para volver a una lectura canción por canción vuelva a pulsar el botón.

#### 5.3.3 Modo Relay – arranque automático del otro lector

Al final de un título o al final de un CD el otro lector puede encenderse automáticamente.

##### A Arranque del otro mecanismo lector al final de un título

- 1) Insertar un CD dentro de los dos mecanismos lectores primero antes de presionar el botón RELAY (2). El LED encima del botón se ilumina.
- 2) Ajustar los dos mecanismos lectores para una reproducción canción por canción con el botón CONT./SINGLE–OUTRO (10): Las dos pantallas deben mostrar "Single" [(e), fig. 2].
- 3) Iniciar la reproducción de un mecanismo lector con el botón ►|| (17). El otro lector tiene que estar en pausa.

Desde el momento que la canción ha sido reproducida hasta el final, el lector se pone en pausa y el otro lector arranca. Este procedimiento se repite continuamente hasta que se desactiva el modo Relay. (Para pararlo, pulse RELAY otra vez).

- 4) Si se inserta otro CD en el lector puesto en pausa, active la operación de relay otra vez, pulsando RELAY.

Notas:

- a Se puede cambiar la reproducción en cualquier punto del CD desde un lector a otro con el botón ►||.
- b Si el botón CUE (16) del lector reproduciendo está activado, la reproducción cambia al otro lector.
- c Si el botón CUE se mantiene presionado con el mecanismo lector en modo pausa, la reproducción de este lector continúa hasta que deja de pulsarse el botón.

##### B Arranque del otro mecanismo lector al final de un CD

- 1) Insertar un CD en los dos lectores antes de pulsar el botón RELAY (2). El LED encima del botón se ilumina.

- 2) Ajustar los dos mecanismos lectores a modo de reproducción total de todos los títulos con el botón CONT./SINGLE–OUTRO (10): "Continue" [(e), fig. 1] debe aparecer en las dos pantallas.

- 3) Ponga uno de los mecanismos lectores a stop: Mantenga el botón TIME/STOP (11) pulsado durante aprox. 3 segundos hasta que "STOP" aparezca en el display.

- 4) Empezar la reproducción en el otro mecanismo lector con el botón ►|| (17). Al final del CD, el otro mecanismo lector arranca. Este procedimiento se repite hasta que el modo Relay se desactiva. (Para desactivarlo pulse de nuevo el botón RELAY).

- 5) Si se inserta otro CD en el lector que no está reproduciendo, active el modo Relay otra vez con el botón RELAY.

#### 5.3.4 Modo Sleep

Si los dos mecanismos de lector están puestos en pausa por un periodo que exceda a 30 minutos, la unidad va automáticamente al modo sleep. En este caso, los dos sistemas láser se ponen a off para la conservación. "Sleep" se indica y todos los botones iluminados y todos los LEDs en la unidad de control se extinguen. Pulsando cualquier botón la unidad vuelve al modo de operación normal. De esta manera los mecanismos lectores están precisamente en el punto del CD donde estaban antes de que la unidad se pusiera en modo sleep.

Nota: Si un mecanismo lector está a stop o si no hay ningún CD insertado en un mecanismo lector, la unidad no se va a poner en modo sleep.

#### 5.4 Reproducción breve del inicio de una canción

- 1) Después de insertar un CD, vaya al título deseado (vea capítulo 5.1.1).
- 2) Si la pantalla muestra el tiempo de reproducción (g) del título, mantenga el botón CUE (16) pulsado. El inicio del título se reproduce mientras se mantiene el botón pulsado.

De track wordt afgespeeld zolang de toets wordt ingedrukt.

- 3) Na loslaten van de toets CUE keert het apparaat terug naar het begin van de track en schakelt hij in pauze. Druk op de toets ►|| (17) om de track te starten. U kunt met de toets CUE op elk moment naar het begin van de track terugspringen.

Om tracks in MP3- en WMA-formaat kort voor te beluisteren, zie aanwijzing in hoofdstuk 5.3.1.

## 5.5 Functie OUTRO

– niet mogelijk voor tracks in MP3-/WMA-formaat –

De functie OUTRO dient om telkens de laatste 30 seconden van alle volgende track af te spelen.

- 1) Om de functie in te schakelen, houdt u de toets CONT./SINGLE–OUTRO (10) ca. 3 seconden ingedrukt, tot de bargrafiek (f) naar de volgende weergave schakelt:



- 2) Selecteer de gewenste track (zie hfdst. 5.1.1). Als de cd-speler in pauze staat, start u het afspelen met de toets ►|| (17). De laatste 30 seconden van de track worden gespeeld.
- 3) Om de functie OUTRO uit te schakelen, houdt u de toets CONT./SINGLE–OUTRO opnieuw ca. 3 seconden ingedrukt tot de bargrafiek weer naar zijn vorige uitvoering terugkeert. [De functie schakelt zich uit, wanneer u de toets TIME/STOP (11) een keer aanraakt.]

## 5.6 Versneld vooruit en achteruit zoeken

- 1) Om de draaiknop naar de functie “snel vooruit/achteruit zoeken” om te schakelen, drukt u eenmaal kort op de toets SEARCH/SKIP (6). Bij geactiveerde functie licht de LED naast de toets op en op het display verschijnt de melding “Search” in de tekstregel (k).
- 2) Draai met de knop (5): Zolang u de knop naar rechts draait, wordt vooruit gezocht op de cd; zolang u de knop naar links draait, wordt achteruit gezocht op de cd. De snelheid van het vooruit

en achteruit zoeken hangt af van de snelheid waarmee aan de knop wordt gedraaid.

- 3) Om de functie “snel vooruit/achteruit zoeken” te deactiveren, drukt u tweemaal kort op de toets SEARCH/SKIP (6): “Search” verdwijnt van het display, en de LED naast de toets gaat uit.

Opmerkingen:

- a Bij audio-cd's wordt in de pauzmodus na vooruit/achteruit zoeken de huidige plaats continu herhaald (behalve wanneer bij het achteruit zoeken het begin van de track werd bereikt), tot het afspelen met de toets ►|| (17) wordt gestart, of tot tweemaal snel op de toets CUE (16) resp. CUE 1 (9) wordt gedrukt.
- b Bij tracks in MP3- en WMA-formaat kan het vooruit en achteruit zoeken niet akoestisch gebeuren.

## 5.7 Een bepaalde plaats in een track precies opzoeken

– niet mogelijk voor tracks in MP3-/WMA-formaat –

In de pauzmodus kunt u met de draaiknop (5) een plaats op de cd uiterst nauwkeurig opzoeken (1 frame = 1/75 seconde):

- 1) Voor de voor draaiknop mag de functie “snel vooruit/achteruit zoeken” of “snelle trackselectie” niet zijn geactiveerd [LED naast de toets SEARCH/SKIP (6) licht op resp. knippert]. Als dit het geval is, tipt u zo vaak op de toets SEARCH/SKIP tot de LED ernaast uitgaat.
- 2) Draai aan de draaiknop. Het vooruit- of achteruitspelen van de cd gebeurt zo lang en zo snel als de draaiknop wordt bediend. Daarbij kan op het display in de tijdsaanduiding (g) de precieze positie worden afgelezen en in stappen van 1 frame worden benaderd.
- 3) Na het zoeken met de knop wordt de geselecteerde plaats continu herhaald tot éénmaal op de toets ►|| (17) of tweemaal op de toets CUE (16) resp. CUE 1 (9) wordt gedrukt.

- 3) Después de soltar el botón CUE, la unidad vuelve al principio del título y se establece en modo pausa. Presionar el botón ►|| (17) para iniciar el título. Todavía es posible volver al principio del título con el botón CUE.

Para una reproducción breve de los inicios de títulos en formato MP3 y WMA vea la nota en el cap. 5.3.1.

## 5.5 Función OUTRO

– no es posible para títulos en formato MP3/WMA –

La función OUTRO sirve para reproducir los últimos 30 segundos de cada uno de los siguientes títulos.

- 1) Para activar la función, mantener el botón CONT./SINGLE–OUTRO (10) pulsado durante aprox. 3 segundos hasta que la barra gráfica (f) cambia a la siguiente pantalla:



- 2) Seleccione el título deseado (vea capítulo 5.1.1). Si el reproductor CD está en modo pausa, arranque la reproducción con el botón ►|| (17). Los últimos 30 segundos del título se reproducen.
- 3) Para desactivar la función OUTRO, mantenga pulsado el botón CONT./SINGLE–OUTRO otra vez durante aprox. 3 segundos hasta que la barra gráfica vuelva al tipo de display previo. [La función también se desactiva si se pulsa brevemente una vez el botón TIME/STOP (11).]

## 5.6 Avance y rebobinado rápido

- 1) Para activar la función “fast forward and reverse” (avance y retroceso rápidos) de la rueda, presionar brevemente una vez el botón SEARCH/SKIP (6). Con la función activada, el LED al lado del botón se ilumina y el display muestra “Search” en la línea de texto (k).
- 2) Gire la rueda (5): Cuando gira la rueda en el sentido de las agujas del reloj, la unidad avanza en el CD; cuando la gira al revés, la unidad retrocede en el CD. La velocidad del avance o rebobinado depende de la velocidad con la que se gire la rueda.

- 3) Para desactivar la función “fast forward/reverse”, pulse brevemente el botón SEARCH/SKIP (6) dos veces: “Search” desaparecerá en el display y el LED al lado del botón va a extinguirse.

Notas:

- a Para CDs audio, después de un avance/rebobinado, el punto en curso se repite continuamente en el modo pausa (si no se ha llegado al inicio del título con el rebobinado) hasta que la reproducción empieza con el botón ►|| (17) o el botón CUE (16) o CUE 1 (9) se pulsa brevemente dos veces.
- b Para los títulos en formato MP3 o WMA, el avance y rebobinado no puede monitorizarse acústicamente.

## 5.7 Selección precisa de un punto

– no es posible para títulos en formato MP3/WMA –

Con el modo pausa activado, es posible seleccionar un punto en el CD con la rueda (5) de manera precisa a un frame (= 1/75 segundos):

- 1) Para la rueda la función “fast forward/reverse” o “fast title selection” no debe activarse [LED al lado del botón SEARCH/SKIP (6) se ilumina o parpadea]. Si es así, pulse brevemente el botón SEARCH/SKIP varias veces hasta que el LED al lado se extinga.
- 2) Girar la rueda. La unidad avanza y rebobina en el CD tanto tiempo y tan rápido como nosotros hagamos girar la rueda. Durante el proceso es posible de leer la posición precisa en el tiempo visualizado (g) y seleccionarlo en pasos de 1 frame.
- 3) Después de girar, el punto actual se repite tantas veces hasta que la reproducción empieza con el botón ►|| (17) o el botón CUE (16) o CUE 1 (9) se presiona brevemente dos veces.

## 5.8 Cambiar la velocidad y la altura tonal

La velocidad y a la vez la altura tonal pueden modificarse con el control deslizante PITCH CONTROL (14). Hay dos rangos de ajuste posibles: max. ±8% y max. ±16% desviación de la velocidad estándar.

## 5.8 Afspeelsnelheid en toonhoogte wijzigen

De afspeelsnelheid en bijgevolg de toonhoogte (“pitch”) kunt u met de schuifregelaar PITCH CONTROL (14) wijzigen. Er zijn twee regelbereiken beschikbaar: max. ±8% en max. ±16% afwijking ten opzichte van de standardsnelheid.

Als basisinstelling is na het inschakelen steeds het bereik “±8%” geselecteerd, en de regelaar PITCH CONTROL is geactiveerd. Dit wordt aangegeven door het oplichten van de LED “8%” (13).

- 1) Om tussen de beide instelbereiken te wisselen, tipt u de toets SELECT/ON–OFF (12) aan. De betreffende LED (13) licht op.
- 2) Wijzig de snelheid met de regelaar PITCH CONTROL (14). Het display geeft de procentuele snelheidswijziging (h) aan. Als met de toets BPM/TAP (20) de manuele beatteller werd geactiveerd (zie hoofdstuk 5.2.2), verschijnt op het display het aantal beats per minuut (j), dat volgens de verplaatsing van de schuifregelaar verandert.
- 3) Om de regelaar PITCH CONTROL te deactiveren, drukt u langer op de toets SELECT/ON–OFF tot de betreffende LED “8%” of “16%” knippert. De track wordt dan aan standardsnelheid afgespeeld, onafhankelijk van de stand van de regelaar en van de snelheidsindicator op het display. Om de regelaarinstelling opnieuw te activeren, tipt u eenmaal op de toets SELECT/ON–OFF.

### 5.8.1 Het ritme van twee muziekfragmenten synchroniseren (“Pitch Bend”)

Met de toetsen PITCH BEND (19) kunt u het ritme van een track op het afspeelmechanisme 1 afstemmen op dat van een track op het afspeelmechanisme 2 of omgekeerd.

- 1) Stem eerst met de regelaar PITCH CONTROL (14) de snelheid van het geselecteerde muziekfragment af op de snelheid van het tweede muziekfragment.
- 2) Gebruik de toetsen PITCH BEND om de beats van beide muziekfragmenten gelijk te laten lopen: zolang de toets – of + ingedrukt gehouden wordt,

Como ajuste básico después de la conexión, el rango “±8%” siempre está seleccionado y el PITCH CONTROL se activa. Esto se muestra en la iluminación del LED “8%” (13).

- 1) Para cambiar de un ajuste a otro, pulse brevemente el botón SELECT/ON–OFF (12). El LED respectivo (13) se enciende.
- 2) Cambie la velocidad con el PITCH CONTROL (14). El display muestra el porcentaje de desviación (h) de la velocidad estándar. Si el contador de beats manual se ha activado con el botón BPM/TAP (20) [vea capítulo 5.2.2], el display indica la cantidad de beats por minuto (j) que va a cambiar correspondientemente cuando reajustemos el control deslizante.
- 3) Para desactivar el PITCH CONTROL, pulse el botón SELECT/ON–OFF más tiempo hasta que el LED respectivo “8%” o “16%” parpadea. De esta manera el título se reproduce a la velocidad estándar, independientemente de la posición del control y de la indicación de velocidad en el display. Para volver a activar el ajuste de control, pulse brevemente el botón SELECT/ON–OFF una vez.

### 5.8.1 Adaptación del ritmo entre 2 canciones (“Pitch Bend”)

Con los botones PITCH BEND (19) es posible sincronizar el ritmo de un título en el mecanismo lector 1 según el ritmo del título en el mecanismo lector 2 o viceversa.

- 1) Primero adapte la velocidad de la canción en curso a la velocidad de la segunda canción con el PITCH CONTROL (14).
- 2) Sincronice los beats de las dos piezas de música con los botones PITCH BEND: mientras mantiene pulsado el botón – o +, el título se reproduce 16% más rápido o lento que la velocidad estándar y la indicación de velocidad (h) en el display parpadea.
- 3) Girando la rueda (5), la velocidad también puede cambiarse para ajustar los beats. Para hacerlo, la rueda no debe estar en posición de “fast forward/reverse” o “fast title selection” [LED al lado

wordt de track 16 % langzamer resp. sneller afgespeeld ten opzichte van de standaard snelheid, en de snelheidsindicator (h) op het display knippert.

- Door met de draaiknop (5) te draaien, kan de afspeelsnelheid in functie van de ritmeaanpassing eveneens worden gewijzigd. Hiervoor mag de draaiknop niet op "snel vooruit/achteruit zoeken" of "snelle trackselectie" zijn ingeschakeld [LED naast de toets SEARCH/SKIP (6) licht op resp. knippert]. Als dit het geval is, tipt u zo vaak op de toets SEARCH/SKIP tot de LED ernaast uitgaat.

### 5.9 Op audio-cd's\* naar een vroeger bepaalde plaats (Cue-punt) terugkeren

Om snel naar een bepaalde plaats te kunnen gaan, kunt u met de toets CUE (16) en CUE 1 (9) twee onafhankelijke beginpunten (Cue-punten) vastleggen.

Anwijzingen voor het met de toets CUE geplaatste punt:

- Bij Afspelen van een individuele track kan enkel binnen een track worden teruggekeerd. Bij het bereiken van de volgende track wordt de gemarkeerde plaats vervangen door het beginpunt van de volgende track (zie hoofdstuk 5.3.1).

- Zowel bij Afspelen van een individuele track als bij Afspelen van de volledige cd wordt bij het selecteren van een andere track de gemarkeerde plaats steeds door het begin van de geselecteerde track vervangen.

Om een Cue-punt in te stellen en tijdens het afspelen hier naar terug te keren:

- Schakel tijdens het afspelen van een track met de toets ►|| (17) in pauze, wanneer de plaats bereikt is, naar welke later moet worden teruggesprongen. De toetsen ►|| en CUE knipperen.

- Indien nodig, kan de plaats op de cd met behulp van de draaiknop (5) nauwkeuriger worden geselecteerd. De huidige plaats is continu te horen.

- Druk even op de toets CUE resp. CUE 1. Hierdoor wordt de plaats intern gemarkeerd. De respectieve toets knippert snel en licht dan continu op. De toets ►|| blijft knipperen als teken om het afspelen te starten.

- Herstart het afspelen opnieuw met de toets ►||.

- Om terug te keren naar de gemarkeerde plaats, drukt u op de betreffende Cue-toets. Het afspelmecanisme staat dan op de gemarkeerde plaats in pauze. Start het afspelen met de toets ►||, of houd de betreffende Cue-toets ingedrukt. Na loslaten van de Cue-toets staat het afspelmecanisme weer op de gemarkeerde plaats in pauze.

De aangebrachte Cue-punten worden gewist:

- bij het inschakelen van de stopmodus
- bij het openen van de cd-lade
- bij het uitschakelen van de cd-speler

Aanwijzing: Een Cue-punt dat met de toets CUE is aangebracht, kan voor een track ook vast worden opgeslagen, zodat het bij een cd-wissel niet wordt gewist en telkens de cd wordt gespeeld, weer kan worden opgeroepen – zie hiervoor hfdst. 7.1.

#### 5.9.1 Toets BOP

Tijdens de weergave kunt u ook met de toets BOP (15) naar het beginpunt terugspringen dat met de toets CUE (16) is ingesteld. In tegenstelling tot terug te keren met de toets CUE schakelt het apparaat in dit geval niet in pauze, maar speelt het onmiddellijk verder vanaf de gemarkeerde plaats. Door meerdere keren op de toets BOP te drukken, kunt u een

stottereffect genereren. Dit is des te sterker, naargelang het startpunt wordt gekozen (b.v. het begin van een woord of inzetend instrument).

### 5.10 Naadloze loop op audio-cd's\* instellen en afspelen

Met de toetsen A, B/LOOP–EXIT en RELOOP (18) kunt u een bepaald fragment op de audio-cd als naadloze loop opslaan en zo vaak als u wenst herhalen.

- Start het afspelen met de toets ►|| (17). Wanneer het beginpunt van de gewenste loop is gevonden (punt a in figuur 7), drukt u op toets A. Op het display verschijnt "A" [(i) in figuur 1]. De toets knippert even en licht vervolgens continu op. De toets RELOOP licht continu op.

- Wanneer tijdens het afspelen van de cd het gewenste eindpunt van de loop is bereikt (punt b in figuur 7), drukt u op toets B/LOOP–EXIT. Het muziekfragment tussen de punten a en b wordt continu herhaald. Alle drie toetsen knipperen en op het display verschijnt "LOOP" [(i) in figuur 2].

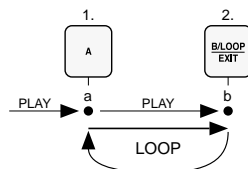

Fig. 7 Naadloze loop afspelen

- Om de loop te verlaten en de track verder af te spelen, drukt u opnieuw op de toets B/LOOP–EXIT. De melding "LOOP" verdwijnt van het display en in de plaats komen "A" en "B" [(i) in figuur 1]. Door het selecteren van een andere track of door naar een geplaatst Cue-punt te springen (hfdst. 5.9), wordt de loop eveneens verlaten.

De loop blijft echter opgeslagen. Dit wordt aangegeven doordat alle drie toetsen oplichten.

- Met de toets RELOOP kunt u de lus opnieuw starten.

#### \* Aanwijzing voor cd's met tracks in MP3- of WMA-formaat

Ook bij MP3- en WMA-tracks is het in principe mogelijk om twee onafhankelijke Cue-punten en een naadloze lus vast te leggen. Het gebruik van deze functie is hier evenwel niet nuttig, omdat zowel de Cue-punten als het begin- en eindpunt van een lus niet framenaauwkeurig konden worden vastgelegd en de weergave vanaf een ingesteld punt steeds met een kleine vertraging wordt gestart.

del botón SEARCH/SKIP (6) se ilumina o parpadea]. Si es así, pulse brevemente el botón SEARCH/SKIP varias veces hasta que el LED al lado se extinga.

### 5.9 Retorno a un punto predefinido (Cue point) en CDs audio\*

Para poder ir rápidamente a un punto predefinido, es posible fijar dos puntos de arranque independientes (Cue points) con los botones CUE (16) y CUE 1 (9).

Notas para el punto fijado con el botón CUE:

- Con single title replay, el rebobinado solamente es posible dentro de un título. Cuando llegue al siguiente título, el punto marcado siempre se reemplaza por el punto de arranque del título siguiente (vea capítulo 5.3.1).

- Con el single title replay así como con el total title replay, cuando seleccione otro título, el punto marcado siempre se reemplaza por el inicio del título seleccionado.

Para fijar un punto predeterminado (Cue) y volver a él mientras se está reproduciendo:

- Mientras esté reproduciendo un título, fije la unidad a pausa con el botón ►|| (17) si el punto se alcanza para volver más tarde. Los botones ►|| y CUE parpadean.
- Si es necesario, el punto puede seleccionarse de manera más precisa con la rueda (5). El punto en curso se repite de manera continua.
- Pulse brevemente el botón CUE o CUE 1. Así, el punto es marcado internamente. El botón respectivo parpadea rápidamente y después se mantiene encendido. El botón ►|| continúa parpadeando como requerido para empezar la reproducción.

- Empiece a reproducir con el botón ►||.

- Para ir al punto marcado, pulse el respectivo botón Cue. El mecanismo lector se fija a pausa en el punto marcado. Empiece la reproducción con el botón ►|| o mantenga el respectivo botón Cue pulsado. Cuando suelte el botón Cue, el mecanismo lector se pone otra vez en pausa en el punto marcado.

Los puntos Cue fijados se eliminan:

- Cuando activamos el modo stop.
- Cuando abrimos la bandeja CD.
- Cuando apagamos el reproductor CD.

Nota: Un punto Cue fijado con el botón CUE también puede memorizarse permanentemente para un título ya que este no va a borrarse en caso de cambio de CD y puede repetirse en cada reproducción de CD – vea capítulo 7.1.

#### 5.9.1 Botón BOP

Mientras se está reproduciendo, también es posible de ir atrás con el botón BOP (15) al punto de arranque fijado con el botón CUE (16). En contra del retorno con el botón CUE la unidad no está fijada en pausa en este caso, pero inmediatamente continúa reproduciendo desde el punto marcado. Pulsando el botón BOP varias veces, puede producirse un efecto de tartrameo. Este es el más efectivo, el más adecuado, punto de arranque (p. ej. el inicio de una palabra o las primeras notas de un instrumento musical).

### 5.10 Fijar un loop continuo en CDs audio\* y reproducirlo

Con los botones A, B/LOOP–EXIT y RELOOP (18) una cierta sección de un CD audio puede memorizarse como loop continuo sin ruptura y repetirse tantas veces como se desee.

- Para reproducir pulse el botón ►|| (17). Si el punto de arranque del loop deseado se alcanza (punto a en la fig. 7), pulse brevemente el botón A. El display muestra "A" [(i) en fig. 1]. El botón parpadea brevemente y después se mantiene encendido. El botón RELOOP se ilumina permanentemente.

- Si se alcanza el final deseado del loop (punto b en fig. 7) mientras la reproducción continúa, pulse el botón B/LOOP–EXIT. La sección entre los puntos a y b se repite continuamente. Los tres botones parpadean y el display indica "LOOP" [(i) en fig. 2].

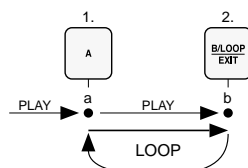

Fig. 7 Reproducción de un loop continuo

- Para salir del loop y continuar la canción, pulse el botón B/LOOP–EXIT de nuevo. En el display "LOOP" desaparece y en su lugar aparecen "A" y "B" [(i) en fig. 1]. También es posible salir del loop seleccionando otro título o yendo a la fijación de punto Cue (capítulo 5.9).

No obstante, el loop queda memorizado. Esto está indicado por los tres botones encendidos.

- El loop puede reiniciarse con el botón RELOOP.

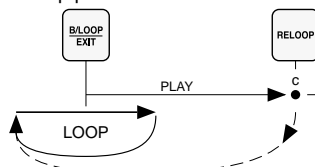

Fig. 8 Sacar y volver a poner un loop continuo

- Para memorizar otro loop continuo, el punto de arranque y el punto final pueden redefinirse fácilmente con los botones A y B/LOOP–EXIT.

#### \* Nota en CDs con títulos con formato MP3 o WMA

También por los títulos MP3 y WMA es generalmente posible de fijar dos puntos Cue independientes y un loop continuo. No obstante, la ventaja de estas funciones no tiene sentido en este caso, los dos puntos Cue y el punto de arranque y el punto de finalización de un loop no pueden definirse con precisión a un frame y la reproducción desde un punto fijado siempre empezará con un ligero retraso.

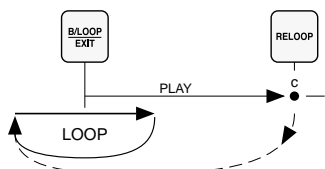

Fig. 8 De naadloze loop beëindigen en opnieuw starten

- 5) Om een andere naadloze loop op te slaan, legt u het begin- en eindpunt gewoon opnieuw vast met de toetsen A en B/LOOP-EXIT.

De naadloze loop wordt gewist:

- bij het inschakelen van de stopmodus
- bij het openen van de cd-lade
- bij het uitschakelen van de cd-speler

#### Tips

- a Tussen het begin- en eindpunt van een naadloze loop moeten minstens 20 frames liggen (= 0,27 seconden), anders wordt de loop niet opgeslagen noch gestart.
- b Het begin- en eindpunt van een naadloze loop kunnen tot op een frame (1/75 seconde) nauwkeurig worden vastgelegd:
- 1) Schakel het apparaat bij het bereiken van het beginpunt eerst met de toets ►| in pauze. Zoek het punt met de draaiknop (5) nauwkeurig op. Druk dan op de toets A.
  - 2) Zoek nu ofwel het eindpunt direct op met de draaiknop of start eerst het afspelen met de toets ►|, schakel bij het eindpunt opnieuw in pauze met de toets ►| en zoek het eindpunt nauwkeurig op met de draaiknop.
  - 3) Nadat het eindpunt is ingesteld, drukt u op de toets B/LOOP-EXIT. De naadloze loop wordt gestart.

## 6 Eigen reeks tracks samenstellen

16 tracks van een cd kunnen in willekeurige volgorde tot een eigen reeks tracks worden samengesteld en afgespeeld.

### 6.1 Een reeks tracks programmeren

- 1) Zet het afspelmecanisme in de stopstand om te programmeren: Houd de toets TIME/STOP (11) ca. 3 seconden ingedrukt tot op het display "STOP" verschijnt.
- 2) Om naar de programmeermodus te schakelen, drukt u op de toets PROG. (8). Op het display verschijnt "\_\_\_ PGM-01".
- 3) Selecteer de gewenste eerste track (zie hoofdstuk 5.1.1 "Een track selecteren"), en bevestig met de toets PROG. De LED naast de toets knipperd. Op het display verschijnt de melding "PGM" knipperend [(I) in figuur 1] samen met het geheugenplaatsnummer "\_\_\_ PGM-02".
- 4) Herhaal de procedure voor alle andere tracks. U kan een track ook meerdere keren programmeren, d.w.z. onder verschillende geheugenplaatsnummers. Na 16 geprogrammeerde tracks verschijnt op de melding "FULL" (vol) op het display. Er kunnen geen tracks meer worden geprogrammeerd.
- 5) Om de volgorde van de tracks te controleren, kunnen met de toets PROG. alle geheugenplaatsen na elkaar worden opgeroepen. Op het display verschijnt telkens het overeenkomstig opgeslagen tracknummer.  
Indien u op een geheugenplaats een andere track wenst op te slaan, overschrijft u de huidige track gewoon door selectie van de gewenste track. Druk dan opnieuw op de toets PROG.

### 6.2 Geprogrammeerde reeks tracks afspelen

- 1) Druk op de toets ►| (17) om de geprogrammeerde reeks tracks af te spelen. Indien vooraf de programmering met de toets PROG. (8) werd gecontroleerd, dan start de track die na de

laatste keer drukken op de toets PROG. op het display werd weergegeven.

- 2) Voor een doorlopende weergave van de track schakelt u met de toets CONT./SINGLE-OUTRO (10) naar Afspele van de volledige CD: Op het display verschijnt de melding "Continue" [(e) in figuur 1]. Bij Afspele van een individuele track schakelt de speler na elke track in de pauzestand.
- 3) Het geheugenplaatsnummer [(I) in figuur 2] van de geselecteerde track wordt op het display weergegeven. Tijdens het afspelen van de reeks tracks licht de LED op naast de toets PROG.
- 4) De weergave kan op elk moment met de toets ►| worden onderbroken en opnieuw gestart. Om een track uit de reeks te selecteren, gebruikt u ofwel de functie "Track-Skip" van de draaiknop (5) of de toetsen "Track-Skip" ►| en ◀| (7) (zie hiervoor hoofdstuk 5.1.1).
- 5) Aan het einde van de geprogrammeerde reeks tracks schakelt de cd-speler bij Afspele van de volledige cd naar de stopstand. De melding "PGM" [(I) in figuur 1] op het display en op het oplichtende LED naast de toets PROG. duiden aan, dat een reeks tracks werd opgeslagen. Bij Afspele van een individuele track is in de pauzestand opnieuw de eerst geprogrammeerde track geselecteerd.  
De reeks tracks kunt u met de toets ►| zo vaak opnieuw afspelen tot ze wordt gewist.

### 6.3 Geprogrammeerde reeks tracks wissen

Open de cd-lade met de toets ▲ (4 of 23) (niet mogelijk tijdens het afspelen). De LED naast de toets PROG. (8) gaat uit en de programmering is gewist. Door de cd-speler met de toets POWER (25) uit te schakelen, wordt de geprogrammeerde reeks eveneens gewist.

Aanwijzing: Voor audio-cd's is het ook mogelijk, om een reeks tracks vast te leggen, zodat deze bij een cd-wissel niet wordt gewist en telkens de cd wordt gespeeld, weer kan worden opgeroepen- zie hiervoor hoofdstuk 7.2.

El loop continuo es eliminado:

- Cuando activamos el modo stop.
- Cuando abrimos la bandeja de CD.
- Cuando apagamos el reproductor CD.

#### Consejos

- a Deben haber al menos 20 frames (= 0,27 segundos) entre el punto de arranque y el punto de finalización de un loop continuo, de otra manera, el loop no es ni memorizado ni arrancado.
- b El punto de arranque y el punto de finalización de un loop continuo puede definirse con precisión a un frame (1/75 segundos):
- 1) Cuando se alcanza el punto de arranque, en primer lugar ponga la unidad en pausa con el botón ►|. Seleccione con precisión el punto con la rueda (5). Después pulse el botón A.
  - 2) Ahora seleccione el punto final directamente con la rueda o en primer lugar empiece la reproducción con el botón ►|, cuando alcance el punto final, ponga otra vez la unidad en pausa con el botón ►| y seleccione con precisión el punto final con la rueda.
  - 3) Después de definir el punto final, pulse el botón B/LOOP-EXIT. El loop continuo va a empezar.

## 6 Creación de una secuencia de títulos individual

El CD-290DJ permite la compilación y la reproducción de una secuencia de títulos individual de cómo máximo 16 títulos de un CD.

### 6.1 Programar una secuencia de títulos

- 1) Para programar, ponga el mecanismo lector en stop: mantenga el botón TIME/STOP (11) pulsado por aproximadamente 3 segundos hasta que "STOP" aparezca en el display.
- 2) Para activar el modo programación, pulse el botón PROG. (8). "\_\_\_ PGM-01" aparece en el display.
- 3) Seleccione el primer título deseado (vea capítulo 5.1.1) y confirme con el botón PROG. El LED al lado del botón parpadea. "PGM" [(I) en fig. 1] se pone a parpadear y el segundo número de memoria de espacio "\_\_\_ PGM-02" aparece.
- 4) Repita el procedimiento de programación para todos los títulos. Una canción también puede repetirse varias veces, es decir en varios números de espacio de memorias. Después de la programación de 16 títulos el display indica "FULL" (pleno). No es posible programar más títulos.
- 5) Para comprobar los títulos de la secuencia, todos los espacios de memoria pueden verse sucesivamente con el botón PROG. El display muestra, en cada caso el número de título memorizado.

Para memorizar otro título en el espacio de memoria, simplemente seleccione el título deseado y pulse otra vez el botón PROG.

### 6.2 Reproducir una secuencia de títulos programada

- 1) Para reproducir una secuencia de títulos programada, pulse el botón ►| (17). Si la programación se ha revisado antes con el botón PROG. (8), el título va a empezar tal como se indicaba en el display cuando el botón PROG. se pulsó por última vez.

- 2) Para una reproducción continua de los títulos active la reproducción total de los títulos con el botón CONT./SINGLE-OUTRO (10): "Continue" [(e) en fig. 1] aparece en la pantalla. En el caso de la reproducción de un solo título la unidad se pone en pausa después de cada título.
- 3) El número de espacio de la memoria [(I) en fig. 2] de la canción en curso que está siendo reproducida aparece en el display. Mientras se reproduce la secuencia de títulos, el LED al lado del botón PROG. se ilumina.
- 4) La reproducción puede interrumpirse en cualquier momento y volver a activarla con el botón ►|. Para seleccionar un título de la secuencia de títulos, use la función "Track Skip" de la rueda (5) o utilice los botones "Track Skip" ►| y ◀| (7) [vea capítulo 5.1.1].
- 5) Al final de la secuencia programada, la unidad se pone en stop en caso de reproducción total de los títulos. La inserción de "PGM" [(I) en fig. 1] en el display y la iluminación del LED al lado del botón PROG. señalan que una secuencia de títulos ha estado memorizada. En el caso de una reproducción de un solo título el primer título programado se selecciona otra vez en modo pausa.  
La secuencia de títulos puede reproducirse con el botón ►| varias veces hasta que se borra.

### 6.3 Borra una secuencia de títulos programada

Con el botón ▲ (4 o 23) abra la bandeja del CD (durante la reproducción no es posible). El LED al lado del botón PROG. (8) va a desaparecer y la programación va a eliminarse. La programación también va a eliminarse si el reproductor CD se pone a off con el interruptor POWER (25).

Nota: Para los CDs audio también es posible memorizar permanentemente una secuencia de títulos porque así no va a eliminarse cuando cambie el CD y puede recordarse para cada reproducción CD - vea cap. 7.2.

## 7 Cd-herkenning bij audio-cd's

Per audio-cd kunt u voor 10 tracks telkens een met de toets CUE (16) vastgelegd Cue-punt opslaan, evenals een geprogrammeerde reeks tracks. De Cue-punten en de reeks tracks blijven ook na het uitwerpen van de cd opgeslagen en kunnen weer worden geladen, wanneer de cd opnieuw wordt afgespeeld.

### 7.1 Cue-punten voor één cd opslaan/laden

Er kunnen max. 10 Cue-punten (1 Cue-punt per track) per cd worden opgeslagen (voor max. 99 cd's). Bij het opslaan van meer dan 10 Cue-punten worden de eerst opgeslagen Cue-punten gewist.

#### A Opslaan van een Cue-punt voor een track

- 1) Selecteer de track en plaats met de toets CUE (16) een Cue-punt in de track (zie hoofdstuk 5.9).
- 2) Om het Cue-punt op te slaan, moet het afspelmecanisme in de betreffende track op pauze staan.
- 3) Houd de toets PROG. (8) ca. 3 seconden ingedrukt:
  - a) Wanneer voor de track nog geen Cue-punt is opgeslagen, verschijnt op het display kort "SAVE CUE" en het pijlsymbool (m) wordt ingevoegd. Het Cue-punt is opgeslagen.
  - b) Wanneer voor de track reeds een Cue-punt is opgeslagen [wordt aangeduid door het pijlsymbool (m)], verschijnt op het display "LOAD" en "SAVE". U kunt tussen de twee opties wisselen met de toetsen ►| en ◀| (7). Selecteer de optie "SAVE" en bevestig door tippen op de toets PROG. Op het display verschijnt even "SAVE CUE" en de het vorige Cue-punt is door het nieuwe vervangen.

#### B Een opgeslagen Cue-punt laden

- 1) De betreffende track moet zijn geselecteerd [het pijlsymbool (m) op het display duidt aan dat voor deze track een Cue-punt is vastgelegd], en het afspelmecanisme moet op pauze staan.
- 2) Houd de toets PROG. (8) ca. 3 seconden ingedrukt. Op het display staat "LOAD" en "SAVE".

U kunt tussen de twee opties wisselen met de toetsen ►| en ◀| (7). Selecteer de optie "LOAD" en bevestig deze selectie door de toets PROG. aan te tippen. Op het display verschijnt kort "LOAD CUE".

- 3) Als u nu na het starten van het afspelen op de toets CUE (16) drukt, keert de cd-speler terug naar het opgeslagen Cue-punt.

### 7.2 Reeks tracks voor één cd opslaan/laden

U kunt max. 16 tracks per cd opslaan (voor max. 99 cd's).

#### A Opslaan van een reeks tracks

- 1) Programmeer de reeks tracks volgens hfdst. 6.1.
- 2) Na het programmeren van alle tracks houdt u de toets PROG. (8) ca. 3 seconden ingedrukt:
  - a) Wanneer voor de cd nog geen reeks tracks is opgeslagen, verschijnt op het display kort de melding "SAVE PGM" en het pijlsymbool (m). De reeks tracks is opgeslagen.
  - b) Wanneer voor de cd al een reeks tracks is opgeslagen [wordt aangeduid door het pijlsymbool (m)], verschijnt op het display "LOAD" en "SAVE". U kunt tussen de twee opties wisselen met de toetsen ►| en ◀| (7). Selecteer de optie "SAVE" en bevestig door tippen op de toets PROG. Op het display verschijnt kort "SAVE PGM" en de vorige reeks tracks is vervangen door de nieuwe.
- 3) Nu kan de reeks tracks willekeurig worden afgespeeld, of u kunt de cd uitwerpen.

#### B Een opgeslagen reeks tracks laden

- 1) Zet de cd-speler in de stopstand.
- 2) Druk kort op de toets PROG. (8). Het apparaat schakelt naar de programmeermodus en op het display verschijnt het pijlsymbool (m) om aan te duiden dat een reeks tracks voor de cd is opgeslagen.
- 3) Houd de toets PROG. ca. 3 seconden ingedrukt. Op het display verschijnt kort "LOAD PGM", de reeks tracks wordt geladen.

Als de geladen reeks tracks minder dan 16 tracks omvat, kan ze zo nodig met andere tracks worden aangevuld:

- 1) Vul de vrije geheugenplaatsen met de gewenste tracks (zie hoofdstuk 6.1).
- 2) Om ze op te slaan, houdt u de toets PROG. vervolgens ca. 3 seconden ingedrukt.
- 3) Selecteer de optie "SAVE" op het display met de toets ►| of ◀| (7) en bevestig door de toets PROG. aan te tippen.

## 8 Faderstart via een mengpaneel

De cd-speler kan via een mengpaneel met faderstart-functie op afstand worden bediend. Stel met de schakelaar REMOTE SELECT (31) aan de achterzijde van de afspeler de cd-speler in op het type faderstartschakelaar van het mengpaneel:

#### Bestand LOCK SW voor in-/uitschakelaar

Voor de meeste mengpanelen uit het gamma van "img Stage Line" moet deze schakelaarstand worden geselecteerd. Bij het openschuiven van de overeenkomstige regelaar op het mengpaneel wordt een schakelaar in het mengpaneel gesloten. Hierdoor start het afspelmecanisme. Bij het dichtschuiven van de regelaar, gaat de schakelaar in het mengpaneel weer open, waardoor het afspelmecanisme in pauze schakelt.

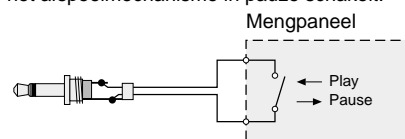

Figuur 9 Faderstart via in-/uitschakelaar

#### Bestand TACT SW voor druktoets

Indien een eerste keer op de drukknop wordt gedrukt, wanneer de bijbehorende schuifregelaar op het mengpaneel wordt opgeschoven, start het afspelmecanisme met afspelen. Wanneer de drukknop een tweede keer wordt bediend bij het

## 7 Identificación de disco para CDs audio

Para cada CD audio es posible memorizar permanentemente para 10 canciones un punto de arranque (punto Cue) cada uno con el botón CUE (16), y una secuencia de títulos programada. Los puntos de arranque predefinidos (Cue) y la secuencia de títulos permanecen memorizados incluso si se retira el CD y puede volver a cargarse cuando el CD se reproduce de nuevo.

### 7.1 Memorización/Carga de Cue points (puntos Cue) para un CD

Es posible memorizar como máximo 10 puntos de arranque predefinidos (1 Cue point por título) para un CD (para un máximo de 99 CDs). Si se han memorizado más de 10 Cue points, los primeros Cue points memorizados se eliminan.

#### A Memorizar un Cue point para una canción

- 1) Seleccione el título deseado y fije un Cue point en el título con el botón CUE (16) [vea cap. 5.9].
- 2) Para memorizar el Cue point, el mecanismo lector tiene que estar en pausa en el título respectivo.
- 3) Mantenga pulsado el botón PROG. (8) durante aprox. 3 segundos:
  - a) Si todavía no se ha memorizado un Cue point para el título, "SAVE CUE" aparece brevemente y el símbolo de flecha (m) aparece. El Cue point se ha memorizado.
  - b) Si ya se ha memorizado un Cue point para la canción [indicado con el símbolo de flecha (m)], el display muestra "LOAD" y "SAVE". Con los botones ►| y ◀| (7) es posible cambiar entre las dos opciones. Seleccione la opción "SAVE" y confirme pulsando brevemente el botón PROG. El display indica brevemente "SAVE CUE" y el Cue point previo se reemplaza por el nuevo.

#### B Cargar un Cue point memorizado

- 1) El título respectivo tiene que estar seleccionado [el símbolo de flecha (m) insertado muestra que un Cue point se ha memorizado para este título] y el mecanismo lector tiene que estar en pausa.

2) Mantenga pulsado el botón PROG. (8) durante aprox. 3 segundos. El display muestra "LOAD" y "SAVE". Es posible seleccionar entre las dos opciones con los botones ►| y ◀| (7). Seleccione la opción "LOAD" y confirme pulsando brevemente el botón PROG. El display muestra brevemente "LOAD CUE".

- 3) Si después de empezar la reproducción el botón CUE (16) se pulsa, el reproductor CD vuelve al Cue point memorizado.

### 7.2 Memorización/Carga de una secuencia de títulos para un CD

Es posible memorizar un máximo de 16 títulos para un CD (para 99 CDs como máximo).

#### A Memorizar una secuencia de títulos

- 1) Programe la secuencia de títulos siguiendo el cap. 6.1.
- 2) Después de programar todos los títulos, mantenga pulsado el botón PROG. (8) durante aprox. 3 segundos:
  - a) Si todavía no se ha memorizado una secuencia en el CD, "SAVE PGM" aparece brevemente en el display y el símbolo de flecha (m) aparece. La secuencia de títulos ha sido memorizada.
  - b) Si una secuencia de títulos ya ha estado memorizada para el CD [indicado por el símbolo de flecha (m)], el display muestra "LOAD" y "SAVE". Con los botones ►| y ◀| (7) es posible cambiar entre las dos opciones. Seleccione la opción "SAVE" y confirme pulsando brevemente el botón PROG. El display muestra brevemente "SAVE PGM" y la secuencia de títulos previa es reemplazada por la nueva.
- 3) Ahora es posible reproducir la secuencia de títulos o retirar el CD.

#### B Carga de una secuencia de títulos memorizada

- 1) Ponga la unidad a stop.
- 2) Pulse brevemente el botón PROG. (8). La unidad cambia al modo de programación y el símbolo de flecha (m) aparece para indicar que una secuencia de títulos se ha memorizado para el CD.

3) Mantenga pulsado el botón PROG. durante aprox. 3 segundos. El display muestra brevemente "LOAD PGM", la secuencia de títulos se ha cargada.

Si la secuencia de títulos cargada indica menos de 16 canciones, puede completarse con otros títulos si se requiere:

- 1) Reserve los espacios de memoria libres con los títulos deseados (vea capítulo 6.1).
- 2) Seguidamente mantenga el botón PROG. pulsado durante aprox. 3 segundos para memorizar.
- 3) Seleccione la opción "SAVE" en el display con el botón ►| o ◀| (7) y confirme pulsando brevemente el botón PROG.

## 8 Arranque fader vía un mezclador

El reproductor CD puede controlarse a distancia vía un mezclador con función arranque fader. Ajuste el reproductor CD al tipo de interruptor de arranque de fader del mezclador con el interruptor REMOTE SELECT (31) en la parte trasera del mecanismo lector:

#### Posición LOCK SW para interruptor on/off

Esta posición del interruptor tiene que seleccionarse en la mayoría de mezcladores de la gama de productos "img Stage Line". Avanzando el fader correspondiente en el mezclador, un interruptor de arranque del mecanismo lector está cerrado en el mezclador. Cuando cierre el fader, el interruptor se activa y de esta manera el mecanismo lector se pone en pausa.

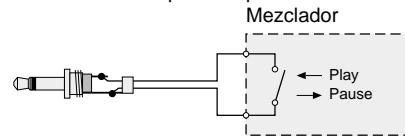
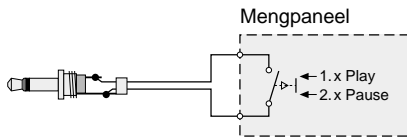

Fig. 9 Arranque de fader vía interruptor on/off

#### Posición TACT SW para botón de pulsación momentánea

Si el botón de pulsación momentánea se pulsa por primera vez cuando el fader correspondiente avanza en el mezclador, el mecanismo lector

dichtschuiven van de regelaar, schakelt het afspelmecanisme in pauze.



Figuur 10 Faderstart via druktoets

Om geen besturingsfouten te veroorzaken, moet u eerst de cd-speler en het mengpaneel uitschakelen. Sluit de betreffende faderstartjack op het mengpaneel via een verbindingkabel met 3,5 mm-stekkers (mono of stereo) aan op de respectieve jack START/PAUSE (26).

Aanwijzing: De besturing via de schuifregelaar van het mengpaneel is niet zinvol bij relaiswerking (zie hoofdstuk 5.3.3), omdat de weergave onafhankelijk van de overeenkomstige regelaars automatisch stopt aan het einde van een track resp. aan het einde van de cd, en het andere afspelmecanisme start.

## 9 Onderhoud van het apparaat

Bescherm de cd-speler tegen stof, trillingen, rechtstreeks zonlicht, drui- en spatwater, hoge vochtigheid en warmte (toegelaten omgevingstemperatuur 0–40 °C). Verwijder het stof met een zachte, droge doek. Gebruik zeker geen water of chemicaliën.

### Opmerking in verband met klankstorings en leesfouten

Sigarettenrook dringt makkelijk in alle openingen van de cd-speler en zet zich ook af op de optische onderdelen van het laser-aftaststelsel. Deze aanslag kan leiden tot leesfouten en klankstorings.

Omdat sigarettenrook niet steeds te vermijden valt (b. v. in de discotheek), moet de cd-speler door een gekwalificeerd vakman worden gereinigd. De kosten voor deze reiniging draagt de koper, ook tijdens de garantietermijn!

## 10 Technische gegevens

Frequentiebereik:	20–20 000 Hz
THD:	< 0,1 %
Kanaalscheiding:	> 70 dB
Dynamisch bereik:	> 70 dB
Signaal/Ruis-verhouding:	> 70 dB
Wow en flutter:	niet meetbaar, kwartsprecisie
<b>Uitgangen</b>	
Line (analogo):	2 V
digitaal (co-axiaal):	0,5 V <sub>ss</sub> S/PDIF
Voedingsspanning:	230 V–/50 Hz
Vermogensverbruik:	25 VA
Omgevingstemperatuur:	0–40 °C
<b>Afmetingen (B x H x D)</b>	
Afspelmecanisme:	482 x 89 x 260 mm, 2 rack-eenheden
Stuureenheid:	482 X 89 x 80 mm, 2 rack-eenheden
Gewicht:	7,6 kg
<b>Aansluitingen</b>	
Audio-uitgang, analoog:	2 x cinch links/rechts
Audio-uitgang, digitaal:	2 x cinch
Faderstart:	2 x 3,5 mm-jack
Stuurverbinding:	via 8-polige mini-DIN-kabel (lengte 1,2 m)

Wijzigingen voorbehouden.



Deze gebruiksaanwijzing is auteursrechtelijk beschermd voor MONACOR® INTERNATIONAL GmbH & Co. KG. Reproductie voor eigen commerciële doeleinden – ook bij wijze van uitzondering – is niet toegestaan.

arranca. Si el botón de pulsación momentánea se pulsa por segunda vez cuando cierra el fader, el mecanismo lector se pone en pausa.

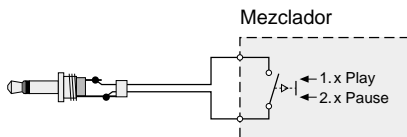

Fig. 10 Arranque de fader via botón de pulsación momentánea

Para prevenir un mal funcionamiento, primeramente apague el reproductor CD y el mezclador. Conecte el jack de arranque de fader correspondiente al mezclador vía un cable de 3,5 mm (mono o estéreo) al jack respectivo START/PAUSE (26).

Nota: Control vía fader mezclador es inútil durante el modo relay (ver capítulo 5.3.3), porque independientemente de los fader correspondientes, la reproducción se detendrá automáticamente al final de un título o de un CD y el otro mecanismo lector se iniciará.

## 9 Mantenimiento de la unidad

Protéjalo del polvo, de las vibraciones, de la luz directa del sol, de las salpicaduras de agua, de la humedad elevada y del calor (temperatura de funcionamiento admisible 0–40 °C). Para limpiarlo, sólo utilice un trapo seco y suave, no utilice en ningún caso productos químicos o agua.

### Nota en relación a las interrupciones de sonido y los errores de lectura

El humo de los cigarros se introduce fácilmente en las aperturas del lector y también se deposita en la óptica del sistema láser. Puede generar errores de lectura y cortes de sonido. No puede evitar siempre el humo de los cigarros (p. ej. en discoteca), confíe imperativa-

mente el mantenimiento del lector a un técnico especializado. Esta operación está bajo la carga del utilizador, incluso cuando él aparato está bajo garantía.

## 10 Especificaciones

Rango frecuencias:	20–20 000 Hz
Tasa de distorsión:	< 0,1 %
Separación de canales:	> 70 dB
Rango dinámico:	> 70 dB
S/N ratio:	> 70 dB
Lloro y centelleo:	no mesurable, precisión cuarzo
<b>Salidas</b>	
línea (analógica):	2 V
digital (coaxial):	0,5 V <sub>pp</sub> , S/PDIF
Alimentación:	230 V–/50 Hz
Consumo:	25 VA
Temperatura ambiente:	0–40 °C
<b>Dimensiones (l x a x p)</b>	
Mecanismo lector:	482 x 89 x 260 mm, 2 espacios rack.
Unidad de control:	482 x 89 x 80 mm 2 espacios rack.
Peso:	7,6 kg
<b>Conexiones</b>	
Salida audio, analógica:	2 x phono izquierda/derecha
Salida audio, digital:	2 x phono
Arranque fader:	2 x 3,5 mm conector
Conexión de control:	vía mini DIN cable 8 polos (longitud 1,2 m)

Sujeto a modificaciones técnicas.



Manual de instrucciones protegido por el copyright de MONACOR® INTERNATIONAL GmbH & Co. KG. Toda reproducción incluida parcial con fines comerciales está prohibida.

## 11 Verklaring van de vakbegrippen

*Cursief* gedrukte woorden zijn trefwoorden die nader worden verklaard.

**Afspelen van de volledige cd:** Bedrijfsmodus om tracks continu na elkaar af te spelen, in tegenstelling tot de bedrijfsmodus *Afspelen van een individuele track*

**Afspelen van een individuele track:** Speciale bedrijfsmodus voor DJ-toepassingen: Na afspelen van een track schakelt het toestel in pauze, in tegenstelling tot bij het *afspelen van de volledige CD*.

**Anti Shock Buffer Memory:** Elektronisch geheugen waarin de muziek na het aflezen van de cd tijdelijk wordt opgeslagen om bij hevige bewegingen onderbrekingen in de weergave te vermijden.

**Auto Cue:** Bij de selectie van een track staat de cd-speler precies op de plaats waar de muziek begint en niet bij de tijdsindex 0:00:00. Daarom start de muziek onmiddellijk zonder pauze na indrukken van de toets ►►.

**Bargrafiek:** Op het display geeft een balk door zijn lengte de resterende speeltijd van de track resp. de cd of de reeds verstreken speeltijd van een track grafisch weer.

**Beatteller** (Eng. beatcounter): Berekent het aantal beats per minuut (*BPM*) en zodoende hoe snel een muziekfragment wordt gespeeld.

**BOP** (BOP = stottereffect): De toets BOP dient om terug te keren en onmiddellijk de weergave te starten vanaf het begin van de geselecteerde track of vanaf een met de toets CUE geselecteerd beginpunt. Door meerdere keren op de toets BOP te drukken, ontstaat een stottereffect.

**BPM:** Eng. beats per minute = beats per minuut  
De ingebouwde manuele *beatteller* bepaalt het aantal beats per minuut van een track, wanneer de toets BPM/TAP enkele keren op het ritme van de muziek wordt aangetipt.

## 11 Glosario

Las palabras en *cursiva* son palabras clave que se explican con más detalle.

**Arranque fader:** Con un control deslizante (fader) en un mezclador emparejado con una tecla o un *botón de pulsación momentánea* el mecanismo lector de CD puede iniciarse avanzando el fader y puede colocarse en pausa cerrando el fader.

**Auto Cue:** Cuando se selecciona un título, el lector de CD está exactamente en el punto donde empieza la música y no en el índice de tiempo 0:00:00. Para esta razón, la música empieza inmediatamente sin pausa después de presionar el botón ►►.

**Barra gráfica:** En la pantalla hay una indicación de segmento que muestra el tiempo restante de un título o un CD o el tiempo ya reproducido de un título de forma gráfica mediante su longitud.

**BOP** (= efecto tartamudeo): El botón BOP sirve para volver y empezar inmediatamente la reproducción desde el principio de un título que está sonando actualmente o desde el punto de inicio definido previamente con el botón CUE. Una pulsación repetida y breve del botón BOP producirá un efecto tartamudeo.

**Botón de pulsación momentánea:** El contacto de este interruptor solamente está cerrado mientras el botón de interruptor se mantiene pulsado, ej. botón de timbre.

**BPM** (= beats por minuto): El *contador de beats* manual integrado determina el número de beats por minuto de un título cuando el botón BPM/TAP se presiona varias veces al ritmo de la música.

**CE (CE marca): Comunidad Europea:** Varios productos que se venden en la Unión Europea deben llevar la marca CE. Así, el fabricante o el distribuidor confirman que el producto sigue todos los requisitos correspondientes de la EU (p. ej.

**CE (CE-kenmerk)** Fra. Communauté Européenne = Europese Gemeenschap: Bepaalde producten die in de EU worden verkocht, moeten het CE-kenmerk dragen. Daarmee bevestigt de producent resp. de verkoper dat het product beantwoordt aan alle betreffende EU-richtlijnen (b.v. *laagspanningsrichtlijn*, richtlijn voor *elektromagnetische compatibiliteit* etc.).

**Continue** → *afspelen van de volledige cd*

**Cue-punt:** Plaats op de cd die u met een Cue-toets vrij kunt selecteren en waar u rechtstreeks kunt naar terugkeren. Als u met de Cue-toets naar het Cue-punt terugkeert, schakelt de cd-speler in de pauzmodus.

**digitaal:** informatie in cijfers weergegeven. Een analoog-digitaalomzetter zet de door een microfoon opgenomen geluidsgolven om in een snel opeenvolgende reeks van enen en nullen (binaire getallen, b.v. "1001" = 9) om die dan op een cd worden opgeslagen. Elk binair getal komt overeen met een momentwaarde van een geluidstrilling. Een uitgekiend foutencorrectiesysteem filtert haperingen en storingen uit, wat leidt tot de hoge weergavekwaliteit. Een digitaal-analoogomzetter zet de binaire getallen weer om in elektrische trillingen die dan versterkt naar een luidspreker worden gestuurd.

**Drukknop:** schakelaar waarvan het contact zolang wordt gesloten als de schakelaarknop wordt ingedrukt; voorbeeld belschakelaar.

**Elektromagnetische compatibiliteit (EMC):** De EMC-richtlijn 89/336/EEG bepaalt hoe groot de stoorstraling van een toestel maximaal mag zijn en met welke stoorstraling het zonder problemen mag worden belast (storingsongevoeligheid).

**Faderstart** Eng. to fade in = inmengen: Met een schuifregelaar (fader) op een mengpaneel die aan een schakelaar of *drukknop* is gekoppeld, kan het cd-afspeelmechanisme bij het openschuiven van de fader worden gestart en bij het dichtschuiven van de fader weer in pauze worden geschakeld.

**Frame:** De muziek op een cd is in gegevensblokken (frames) opgeslagen. In een blok is de muziekinformatie voor  $\frac{1}{75}$  seconde opgeslagen. Een plaats op de cd kan daardoor in stappen van  $\frac{1}{75}$  seconde nauwkeurig worden benaderd.

**Laagspanningsrichtlijn (73/23/EEG):** Richtlijn voor apparatuur die met spanningswaarden tussen 50 V en 1500 V functioneert en daarom voor de gebruiker aangepast veilig moet zijn geconstrueerd.

**LED** Eng. light emitting diode: Elektronische component die elektrische stroom direct omzet in licht (zonder opwekking van hitte zoals bij de gloeilamp); licht op in verschillende kleuren naargelang van het materiaal, ook in het wit.

**Line** (-uitgang, -ingang, -niveau) Eng. leiding: Om signalen van een apparaat naar een ander te kunnen sturen, moeten de apparatuur een welbepaalde spanning hebben, anders is een optimale overdracht niet mogelijk. Deze waarde ligt tussen 0,1 V en 2 V (Volt) en wordt lijnniveau genoemd. In- en uitgangen, die voor dit niveau zijn voorzien, hebben meestal het opschrift LINE.

**Loop** Eng. lus: eideloze herhaling van een bepaald muziekfragment op de cd dat door instelling van een begin- en een eindpunt wordt vastgelegd. De opgeslagen loop kan op elk moment worden verlaten en later opnieuw opgeroepen (reloop).

**MP3:** afkorting voor "MPEG 1 audio layer 3": een compressiemethode voor audiogegevens die op de MPEG-norm is gebaseerd (MPEG = Motion Picture Experts Group: organisatie die de compressiemethode voor video- en audiogegevens uitwerkt) en door Fraunhofer ISS werd ontwikkeld. Bij het omzetten van een audiobestand naar een MP3-bestand wordt de gegevensomvang van het bestand sterk gereduceerd, door de muziektonen weg te laten die door het menselijke oor niet kunnen worden waargenomen. De compressieratio voor quasi cd-kwaliteit bedraagt 1:10 ... 1:12 (komt overeen met een gegevenssnelheid van 128 kbps ... 112 kbps).

**Outro:** Functie waarbij enkel de laatste 30 seconden van een track worden afgespeeld.

**Pitch** Eng. toonhoogte: Met de regelaar PITCH CONTROL kan de afspeelsnelheid en zodoende de toonhoogte worden gewijzigd.

**Pitch Bend:** Functie waarmee voor korte tijd de afspeelsnelheid kan worden verhoogd of verlaagd. Het ritme van een track op een afspelmecanisme kan zo worden gesynchroniseerd met dat van een track op een ander afspelmecanisme. Zo wordt bij het mixen van de ene naar de andere track het dansritme niet gestoord.

**Rack** Eng. rek: Een rack dient voor de montage van apparatuur met een standaard vastgelegde breedte van 482 mm (19") om een volledige geluidsinstallatie samen te stellen, b.v. cd-speler, mengpaneel, equalizer, versterker.

**Relaiswerking:** Functie waarbij de tracks of de cd's automatisch afwisselend van de beide afspelmecanismen worden afgespeeld.

**Seamless loop** Eng. naadloze loop: Het afspelen van de *loop* gebeurt naadloos, d.w.z. het muzieksignaal wordt niet onderbroken, wanneer de cd-speler van het eindpunt terug naar het startpunt van de loop springt.

**Single** → *afspelen van een individuele track*

**Track:** Eng. spoor; muziekstuk b.v. op een cd.

**WMA:** afkorting voor "Windows Media Audio": een door Microsoft ontwikkelde compressiemethode voor audiogegevens. In vergelijking met MP3 wordt ook bij hogere compressie een evenwaardige klankkwaliteit bereikt. De compressieratio voor quasi cd-kwaliteit bedraagt 1:13 ... 1:16 (komt overeen met een gegevenssnelheid van 96 kbps ... 84 kbps).

*normativa de bajo voltaje, normativa para la compatibilidad electromagnética, etc)*

**Compatibilidad Electromagnética (EMC):** La normativa EMC 89/336/CEE estipula la interferencia máxima de una unidad y el nivel de interferencia al cual la unidad puede estar sujeta sin ningún problema (resistencia a la interferencia)

**Continue** → *Total title replay*

**Contador de beats:** Determina el número de beats por minuto (BPM) y también la velocidad de reproducción de una pieza de música

**Digital:** Información visualizada en dígitos. Un convertidor analógico-digital convierte las ondas del sonido que coge un micrófono en una secuencia de unos y ceros donde se suceden los unos a los otros rápidamente (números binarios: p. ej. "1001" = 9) que luego se almacenan en un CD. Cada número binario corresponde a un valor actual de una vibración de sonido. Un sofisticado sistema de corrección de errores evita interrupciones sonoras y distorsiones con el resultado de una elevada calidad de reproducción. Un convertidor analógico-digital reconvierte los números binarios en oscilaciones eléctricas que se amplifican y se envían a un altavoz.

**Frame:** La música en un CD se memoriza en bloques de datos (marcos). La información musical para  $\frac{1}{75}$  segundos se memoriza en un bloque. Un punto en el CD puede localizarse de forma precisa en pasos de  $\frac{1}{75}$  segundos.

**Funcionamiento Relay:** Función para la reproducción automática de títulos o CDs alternativamente en los dos mecanismos de reproducción.

**LED** (diode que emite luz): Componente electrónico que convierte directamente electricidad en luz (sin generar calor como las lámparas incandescentes); según el material muestra distintos colores incluso el blanco.

**Línea** (salida línea, entrada línea, nivel línea): Para transmitir señales de una unidad a otra, estas señales deben tener un valor de voltaje fijo porque si no es imposible una transmisión óptima. Este valor está entre 0,1 V y 2 V y está designado como nivel línea. Entradas y salidas previstas para estos niveles están normalmente marcadas con LINE.

**Loop** (bucle): Repetición continua de un determinado trozo del CD definido estableciendo un determinado punto de inicio y de final. El bucle continuo memorizado puede dejarse en cualquier momento y recuperarse más tarde (reloop).

**Memoria Anti-shock:** Memoria electrónica donde la música se memoriza temporalmente después que se haya leído del CD para prevenir interrupciones de la reproducción en caso de choques.

**MP3:** Siglas para "MPEG 1 audio layer 3" procedimiento de compresión para datos audio basados en MPEG estándar (MPEG = Motion Picture Experts Group: cuerpo que elabora procedimientos de compresión para datos de audio y video) y desarrollado por Fraunhofer ISS. Cuando convertimos un archivo audio a archivo MP3, el volumen de datos del archivo se reduce considerablemente omitiendo partes de música que no son perceptibles en la oreja humana. La relación de compresión para una calidad casi igual que un CD es 1:10 ... 1:12 (corresponde a la gama de datos de 128 kbps ... 112 kbps).

**Normativa de bajo voltaje (73/23/CEE):** Normativa para las unidades que funcionan a voltajes 50 V hasta 1500 V y que deben tener un diseño seguro para el usuario.

**OUTRO:** Función para reproducir solamente los últimos 30 segundos de un título.

**Pitch** inglés = altura tonal: El PITCH CONTROL permite la modificación de la velocidad de reproducción y así el pitch.

**Pitch Bend:** Función para un aumento o descenso temporal de la velocidad de reproducción. Los beats de un título en un mecanismo lector pueden sincronizarse con los beats de un título en el otro mecanismo lector. El crossfader de un título al otro no afectará el ritmo de la música.

**Punto Cue:** Punto en el CD que puede seleccionarse con un botón Cue. La unidad puede ir directamente a este punto. Si la unidad vuelve al punto Cue con el botón Cue, el lector de CD se establece en modo pausa.

**Rack:** Un rack sirve para colocar una unidad con una anchura estándar de 482 mm (19") para compilar un sistema completo de audio, por ejemplo un lector de CD, mezclador, ecualizador o amplificador.

**Seamless loop** inglés bucle sin ruptura: La reproducción de un bucle continuo es sin ruptura, es decir no hay interrupción de la señal de música mientras el lector de CD va del punto final hasta el punto de inicio del bucle.

**Single** → *Single title replay*

**Single title replay:** Modo de operación especial para aplicaciones DJ: Después de la reproducción de un título la unidad se pone en pausa, al contrario del *total title replay*

**Total title replay:** Modo de operación para reproducir un título después de otro continuamente, al contrario del *single title replay*

**Track:** Pieza de música, p. ej. en un CD

**WMA:** Abreviación para "Windows Media Audio": procedimiento de compresión desarrollado por Microsoft para datos audio. Si comparamos con el MP3 también es posible obtener una buena calidad de sonido incluso con la máxima compresión. La relación de compresión para una calidad casi igual que un CD es de 1:13 ... 1:16 (corresponde a una gama de datos de 96 kbps ... 84 kbps).



## Spis treści

<b>1</b>	<b>Elementy i Połączenia</b>	40	5.5	Funkcja OUTRO	43
1.1	Moduł sterujący	40	5.6	Szybkie przewijanie do przodu i do tyłu	43
1.1.1	Panel sterujący dla mechanizmu 1 (transportu)	40	5.7	Precyzyjne wybieranie określonego punktu utworu	43
1.1.2	Wyświetlacz	40	5.8	Zmiana prędkości oraz wysokości tonu	43
1.2	Transport, panel przedni	41	5.8.1	Synchronizowanie rytmu dwóch kawałków muzycznych ("Pitch Bend")	43
1.3	Transport, panel tylni	41	5.9	Powrót do wybranego miejsca na płycie audio (Punkt "Cue")	43
<b>2</b>	<b>Informacje dotyczące bezpieczeństwa</b>	41	5.9.1	Przycisk BOP	43
<b>3</b>	<b>Zastosowanie</b>	41	5.10	Ustawianie i odtwarzanie ciągłej pętli dla płyt audio	43
<b>4</b>	<b>Instalowanie i podłączanie urządzenia</b>	41	<b>6</b>	<b>Kompilacja własnej sekwencji utworów</b>	44
<b>5</b>	<b>Obsługa</b>	41	6.1	Programowanie sekwencji utworów	44
5.1	Odtwarzanie płyt CD	41	6.2	Odtwarzanie zaprogramowanej sekwencji	44
5.1.1	Wybór utworów	42	6.3	Kasowanie zaprogramowanej sekwencji	44
5.2	Wyświetlanie czasu odtwarzania, liczby bitów na minutę i informacji tekstowych	42	<b>7</b>	<b>Identyfikacja płyty audio</b>	44
5.2.1	Czas odtwarzania	42	7.1	Zapamiętywanie/wczytywanie punktów startowych Cue	44
5.2.2	Bitów na minutę ("BPM")	42	7.2	Zapamiętywanie/wczytywanie sekwencji utworów	44
5.2.3	Informacje tekstowe ("ID3 Tags") w formacie MP3 i WMA	42	<b>8</b>	<b>Uruchamianie odtwarzacza przez mikser za pomocą tłumika</b>	44
5.3	Tryby pracy	42	<b>9</b>	<b>Serwis i konserwacja urządzenia</b>	45
5.3.1	"Single" – odtwarzanie pojedynczego utworu	42	<b>10</b>	<b>Dane techniczne</b>	45
5.3.2	"Continue" – odtwarzanie wszystkich utworów	42	<b>11</b>	<b>Słowniczek</b>	45
5.3.3	Tryb ciągły – automatyczne odtwarzanie z drugiej szuflady	42			
5.3.4	Tryb uśpienia.	42			
5.4	Odtwarzanie próbek początków utworów	43			

## 1 Elementy i Połączenia

### 1.1 Moduł sterujący (rys. 3)

Panele sterujące dla mechanizmów 1 i 2 są identyczne.

- Panel sterujący dla mechanizmu 1 (patrz rys. 4)
- Przycisk RELAY: automatyczne odtwarzanie z drugiej szuflady na końcu utworu lub końcu ostatniego utworu (zob. rozdz. 5.3.3) Funkcję można aktywować jedynie w przypadku, kiedy w obu kieszeniach napędów znajdują się płyty CD.
- Panel sterujący dla mechanizmu 2 (transportu)

#### 1.1.1 Panel sterujący dla mechanizmu 1 (patrz rys. 4)

Przyciski o podwójnych funkcjach są oznaczone symbolem, ☉ jeżeli chodzi o krótkie wciśnięcie, a symbolem ☹ w przypadku, gdy należy przycisk wcisnąć na dłużej.

- Przycisk ▲ otwieranie i zamykanie szuflady (21) (niemożliwe podczas odtwarzania).

#### 5 Pokrętko:

każde krótkie wciśnięcie przycisku SEARCH/SKIP (6) powoduje zmianę funkcji pokrętki pierwsza funkcja pokrętki – ustawienia podstawowe (diody przy przycisku SEARCH/SKIP nie świeci się):

- chwilowa zmiana prędkości ("pitch bend") podczas odtwarzania
- precyzyjne ustawianie punktu utworu do jednej ramki w trybie pauzy (nie działa przy formatach MP3/WMA)

druga funkcja pokrętki [diody przy przycisku SEARCH/SKIP zapala się, pojawia się napis "Search" na wyświetlaczu tekstu (k)]:

- szybkie przewijanie do przodu i do tyłu

trzecia funkcja pokrętki [diody przy przycisku SEARCH/SKIP miga, pojawia się napis "Track Skip" na wyświetlaczu tekstu (k)]:

- szybki wybór utworów

### 6 Przycisk SEARCH/SKIP

**a** do przełączania funkcji pokrętki – patrz rozdz. 5

**b** do wyboru utworów w formacie MP3/WMA, oraz która informacja tekstowa ("ID3 Tag") ma się pojawić na wyświetlaczu tekstu (k): Przytrzymaj przycisk SEARCH/SKIP wciśnięty przez około 3 sek. wybierz informację tekstową za pomocą przycisku ► lub ◄ (7) i potwierdź swój wybór wciskając przycisk SEARCH/SKIP (patrz rozdz. 5.2.3).

### 7 Przyciski do wyboru utworów

przycisk +10 do przewinięcia o 10 utworów

przycisk ► do wyboru następnego utworu

przycisk ◄: powrót do początku aktualnie odtwarzanego utworu. Każdorazowe wciśnięcie przycisku ◄ powoduje przewinięcie zawsze o 1 utwór do tyłu.

### 8 Przycisk PROG. programowanie dowolnej sekwencji utworów (zob. rozdział. 6) oraz do zapamiętywania/wczytywania do 10 punktów na płycie oraz zaprogramowanej sekwencji utworów (patrz rozdz. 7)

### 9 Przycisk CUE 1 do powrotu do wcześniej ustalonego punktu – patrz rozdz. 5.9

### 10 Przycisk CONT./SINGLE–OUTRO

**a** do przełączania między trybami odtwarzanie pojedynczego utworu i odtwarzanie wszystkich utworów wciśnij przycisk

odtwarzanie pojedynczego utworu (ustawienia podstawowe):

w przypadku odtwarzania pojedynczych utworów, urządzenie włącza pauzę po każdym utworze, na wyświetlaczu pojawia się napis "Single" [(e) rys. 2]

odtwarzanie wszystkich utworów ciągłe odtwarzanie wszystkich tytułów, wyświetla się napis "Continue" [(e) rys. 1]

**b** do włączania funkcji OUTRO (odtwarza ostatnie 30 sek. każdego utworu – funkcja nie działa przy formatach MP3/WMA) przytrzymaj przycisk wciśnięty przez około 3 sek. aż

zmieni się wygląd paska graficznego – patrz rozdz. 1.1.2, pasek graficzny f.

Aby wyłączyć funkcję OUTRO, należy ponownie wcisnąć przycisk przez około 3 sek.

### 11 Przycisk TIME/STOP

**a** do przełączania trybów wyświetlania czasu [(g) i (f)]: każde wciśnięcie przycisku powoduje zmianę trybu wyświetlania czasu oraz zmianę wyglądu paska graficznego – patrz rozdz. 1.1.2 pasek graficzny f.

Ustawienia podstawowe:

wyświetlany jest pozostały czas wybranego utworu

pierwsze wciśnięcie przycisku:

wyświetlany jest aktualny czas wybranego utworu

ponowne wciśnięcie przycisku:

wyświetlany jest pozostały czas do końca całej płyty (nie działa przy formatach MP3 i WMA)

ponowne wciśnięcie przycisku:

Powrót do ustawień podstawowych

**b** zatrzymanie mechanizmu: przytrzymaj przycisk wciśnięty przez około 3 sekundy

### 12 Przycisk SELECT/ON–OFF do wyboru odchyłki prędkości (max. ±8% lub max. ±16% odchyłki od standardowej prędkości) dla regulatora PITCH CONTROL (14) oraz do włączania i wyłączenia ustawień.

**a** do przełączania między dwoma prędkościami, wciśnij przycisk, wybrana prędkość zostaje zaznaczona przez odpowiedni wskaźnik LED (13)

**b** do wyłączenia ustawień dla PITCH CONTROL, przytrzymaj przycisk wciśnięty – odpowiedni wskaźnik LED (13) zacznie migać. Aby ponownie włączyć regulację, wciśnij przycisk – odpowiedni wskaźnik LED zaświeci się.

### 13 Wskaźniki włączane przyciskiem SELECT/ON–OFF (12):

świecą ciągle = regulacja jest dostępna

migają = funkcja PITCH CONTROL (14) jest wyłączona przez przytrzymanie wciśniętego przycisku SELECT/ON–OFF (12)

### 14 Regulator suwakowy PITCH CONTROL do zmiany prędkości oraz wysokości dźwięku

### 15 Przycisk BOP służy do powrotu i natychmiastowego rozpoczęcia odtwarzania od początku utworu lub punktu startowego zdefiniowanego przyciskiem CUE (16) – patrz rozdz. 5.9.1

### 16 Przyciski CUE: odtwarzanie początku utworu oraz powrót do wcześniej zdefiniowanego punktu utworu – zob. rozdział 5.4 i 5.9

### 17 Przycisk PLAY/PAUSE ►||: przełączanie pomiędzy odtwarzaniem a pauzą

### 18 Przyciski do zapamiętywania i odtwarzania ciągłej pętli – patrz rozdz. 5.10

Przycisk A: definiowanie punktu startowego pętli  
Przycisk B/LOOP–EXIT: definiowanie punktu końcowego pętli i jednoczesne odtwarzanie pętli, aby wyjść z pętli należy ponownie nacisnąć przycisk

Przycisk RELOOP: odtwarzanie ponowne pętli

### 19 Przyciski PITCH BEND: synchronizowanie bitów utworu z pierwszego napędu z utworem w drugim napędzie:

Przytrzymując jeden z przycisków zmienia się prędkość do 16% od standardowej prędkości.





### 20 Przycisk BPM/TAP: ręczny licznik bitów

Po kilkakrotnym wciśnięciu przycisku BPM/TAP w rytm muzyki miernik rytmu określa liczbę bitów na minutę: Pod symbolem nuty wyświetli się liczba bitów na minutę (j). Aby wyłączyć licznik bitów, należy przytrzymać przycisk wciśnięty przez około 3 sek.

#### 1.1.2 Wyświetlacz (rys 1 i 2)

- Symbol pauzy II i odtwarzania ►
- Odtwarzane medium:  
"CD" płyta audio CD  
"MP3" płyta CD w formacie MP3  
"WMA" płyta CD w formacie WMA

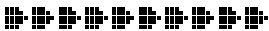

- c Całkowita liczba utworów na płycie CD
- d Numer aktualnego utworu
- e Wyświetlanie trybu pracy (patrz punkt 10 przycisk CONT./SINGLE-OUTRO):  
 "Single": odtwarzanie pojedynczych utworów  
 "Continue": odtwarzanie wszystkich utworów
- f Pasek graficzny: długość paska określa wskazania czasu (g)  
 Rodzaj paska graficznego określa jaka informacja jest wybrana oraz czy funkcja OUTRO jest włączona:
  - a wyświetlany jest pozostały czas wybranego utworu  

  - b wyświetlany jest aktualny czas wybranego utworu  

  - c wyświetlany jest pozostały czas płyty CD (nie działa przy formatach MP3/WMA)  

  - d funkcja OUTRO włączona (nie działa przy formatach MP3/WMA)  

- g Czas wyświetlany w minutach, sekundach i ramkach (1 ramka = 1/75 sekundy), patrz punkt 11 przycisk TIME/STOP
- h Wyświetla o ile zmieniona jest prędkość za pomocą regulatora PITCH CONTROL (14)
- i Ustawienia pętli ciągłej (rozdział 5.10)
  - "A" i "B": wskazują, że zapamiętane są punkty początkowy ("A") oraz końcowy ("B") dla pętli ciągłej
  - "LOOP": pokazuje się przy odtwarzaniu pętli ciągłej
- j Liczba bitów na minutę, patrz punkt 20 przycisk BPM/TAP

- k Linia tekstowa
  - dla utworów w formatach MP3/WMA wyświetlane są dodatkowe informacje tekstowe ("ID Tags")
  - wyświetla "Search" lub "Track Skip", jeśli pokrętko zostało przełączone na szybkie przewijanie w przód/tył lub szybkie wybieranie utworów  
 - patrz pokrętko, punkt 5
- l Wstawka dla funkcji 'Kompilacja sekwencji utworów' (rozdział 6)
  - "PGM": pojawia się (miga) podczas programowania oraz (nie miga) podczas trybu stop po zakończeniu programowania
  - "P01" ... "P16": wskazuje numer komórki pamięci pod którą zapisany jest aktualny utwór podczas odtwarzania sekwencji utworów
- m Symbol strzałki - patrz rozdz. 7 "Identyfikacja płyty audio"
  - pojawia się przy utworze, dla którego punkt Cue został przypisany na stałe
  - pojawia się po przywołaniu trybu programowania, jeżeli sekwencja utworów jest przypisana na stałe dla całej płyty CD

- 28 Wyjście analogowe (typu chinch, lewe/prawe) o poziomie liniowym odpowiedniego mechanizmu
- 29 8 pinowe gniazdo mini DIN do połączenia modułu sterującego z transportem;  
 Połączyć załączonym w komplecie specjalnym kablem gniazdo REMOTE CONTROL CONNECT TO MAIN UNIT modułu sterującego z gniazdem transportu. Dławik przeciwzakłóceńowy (małe pudełeczko) powinien się znaleźć bliżej gniazda transportu.
- 30 Kabel zasilania łączący z siecią (230 V~/50 Hz)
- 31 Przełącznik REMOTE SELECT: wybór typu sterowania za pomocą gniazda START/PAUSE (26), zob. rozdział 8  
 TACT SW:  
 Sterowanie za pomocą przełącznika monostabilnego  
 LOCK SW:  
 Sterowanie za pomocą przełącznika bistabilnego on/off

## 2 Informacje dotyczące bezpieczeństwa

To urządzenie podlega wytycznym i normom dla urządzeń zgodnych z 89/336/EEC i spełnia wymagania dla urządzeń niskonapięciowych 73/23/EEC.

**UWAGA** Urządzenie działa na prąd zmienny (230 V~). Naprawy mogą być dokonywane tylko przez wyszkolony personel. Nie należy samodzielnie przeprowadzać żadnych zmian, ani nie wkladać niczego do otworów wentylacyjnych urządzenia. Może spowodować porażenie prądem.



Proszę zawsze przestrzegać:

- **UWAGA!** Nie wolno patrzeć do środka odtwarzacza przy wysuniętej szufladzie. Promień lasera może spowodować uszkodzenie wzroku.
- Urządzenie jest przeznaczony tylko do użytku wewnątrz pomieszczeń. Chroni przed wodą, wy-

soką wilgotnością i wysoką temperaturą (dopuszczalny zakres temperatury to 0 - 40 °C).

- Na urządzeniu nie stawiać naczyń z płynami np. szklanek z wodą.
- Urządzenie generuje ciepło, które neutralizowane jest przez cyrkulację powietrza. Z tego względu, wloty powietrza obudowy nie mogą być blokowane.
- Nie uruchamiać i natychmiast wyłączyć główną wtyczkę zasilania z prądu:
  1. jeśli istnieje widoczne uszkodzenie urządzenia lub kabla zasilającego,
  2. jeśli uszkodzenie mogło powstać na skutek upuszczenia urządzenia lub podobnego wypadku,
  3. jeśli urządzenie nie działa prawidłowo.
 Naprawy mogą być dokonywane tylko przez wyszkolony personel.
- Uszkodzony kabel zasilania może być wymieniony tylko przez producenta lub wyszkolony personel.
- Nigdy nie ciągnij za kabel zasilający podczas odłączania wtyczki z gniazdka, chwytaj zawsze za wtyczkę.
- Producent ani dostawca nie ponosi odpowiedzialności za wynikłe szkody materialne, jeśli urządzenie było używane niezgodnie z przeznaczeniem, zostało zainstalowane lub obsługiwane niepoprawnie lub poddawane nieautoryzowanym naprawom.

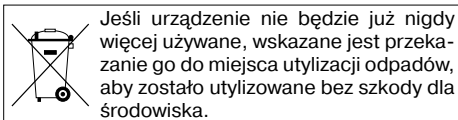

## 3 Zastosowanie

Odtwarzacz CD-290DJ został zaprojektowany do zastosowań profesjonalnych. Wiele funkcji zostało specjalnie dostosowanych do tej klasy urządzenia, np. odtwarzanie pętli ciągłej, odtwarzanie pojedyn-

czego utworu lub ręczna synchronizacja rytmu dwóch utworów.

Odtwarzacz umożliwia odtwarzanie płyt audio, płyt samodzielnie nagranych (audio CD-R) oraz płyt z utworami w formacie MP3 i WMA. Jednak przy odczytywaniu niektórych płyt CD-RW, w zależności od typu płyty, nagrywarki oraz oprogramowania mogą się pojawić problemy.

Odtwarzacz jest wyposażony w bufor antywstrząsowy, który jest w stanie neutralizować efekty wibracji i wstrząsów do 10 sekund podczas odtwarzania płyty.

## 4 Instalowanie i podłączanie urządzenia

Moduł sterujący oraz transport jest przeznaczony do montażu rackowego (482 mm/19"), jednak można ustawić je także na półce. Transport należy zawsze użytkować w pozycji poziomej, natomiast moduł sterujący w zależności od potrzeb. Dla modułu sterującego wymagana jest przestrzeń 2 U, dla transportu również 2 U (U = 44,45 mm).

Przed dokonywaniem lub zmienianiem jakichkolwiek połączeń należy zawsze wyłączyć wszystkie urządzenia.

- 1) Połączyć moduł sterujący oraz transport za pomocą załączonego w komplecie przewodu:

Połączyć gniazdo REMOTE CONTROL CONNECT TO MAIN UNIT modułu sterującego z gniazdem transportu CONNECT TO REMOTE CONTROL (29). Dławik przeciwzakłóceńowy (małe pudełeczko) powinien się znaleźć bliżej gniazda transportu.

- 2) Jeśli mikser lub wzmacniacz posiada wejście cyfrowe, połączyć je z żółtym gniazdem typu chinch DIGITAL OUT (27).

Jeśli urządzenia nie posiadają wejść cyfrowych, połączyć wyjście stereo LINE OUT (28): L - kanał lewy, R - kanał prawy - z wejściem przeznaczonym dla CD we wzmacniaczu lub mikserze.

Uwaga: Utwory w formacie MP3 i WMA nie mogą być odtwarzane przez cyfrowe wyjścia.

- 3) Możliwe jest uruchomienie odtwarzacza lub włączenie pauzy przez mikser wyposażony w funkcję fader start. Sposób połączeń przedstawiono w rozdziale 8.
- 4) Podłącz kabel zasilania (30) do gniazda sieci (230 V~/50 Hz).

## 5 Obsługa

Tekst poniżej opisuje obsługę dla transportu 1. Obsługa dla drugiego transportu wygląda identycznie.

### 5.1 Odtwarzanie płyt CD

- 1) Włączyć zasilanie odtwarzacza za pomocą przycisku POWER (25), zapali się wskaźnik zasilania (24) oraz wskaźniki (22) nad szufladami napędów (21). Jeśli nie włożono do transportu płyty, na wyświetlaczu zapali się napis "No disc" (brak płyty CD).
- 2) Otworzyć szufladę napędu przyciskiem ▲ (4 lub 23). Włożyć płytę CD nadrukiem do góry do kieszeni i zamknąć szufladę przyciskiem ▲.
- 3) Po odczytaniu płyty, mechanizm włącza pauzę [symbol pauzy II (a) rys.1].  
 Na wyświetlaczu pojawia się informacja o całkowitej liczbie utworów (c) na płycie, pod spodem rodzaj płyty (b) ["CD" dla płyty audio, "MP3" dla utworów w formacie MP3, "WMA" dla utworów w formacie WMA] numer pierwszego utworu (d) i jego czas trwania (g). W przypadku formatów MP3 i WMA dodatkowo pojawi się nazwa katalogu w polu (k).  
 Więcej szczegółów na temat wyświetlacza znajduje się w rozdziale 5.2.
- 4) Po włączeniu, urządzenie ustawia się na pojedyncze odtwarzanie utworu: Na wyświetlaczu pojawi się napis "Single" [(e) rys.2]. Jeżeli utwór jest odtwarzany do końca, urządzenie włączy pauzę na początku następnego utworu. Aby

automatycznie odtwarzać następny utwór, urządzenie musi być ustawione na odtwarzanie wszystkich utworów, przycisk CONT./SINGLE-OUTRO (10) [zob. też rozdz. 5.3].

- 5) Aby rozpocząć odtwarzanie pierwszego utworu, naciśnij przycisk ► (17). W trakcie odtwarzania płyty CD na wyświetlaczu będzie zapalony wskaźnik ► [(a) rys. 2], a przycisk ► podświetlony. Aby wybrać kolejny utwór patrz rozdz. 5.1.1.
- 6) Odtwarzanie może zostać przerwane i ponownie rozpoczęte w każdej chwili za pomocą przycisku ►. Wciśnij ponownie przycisk, ► aby kontynuować odtwarzanie.
- 7) Aby przerwać odtwarzanie należy nacisnąć przycisk pauzy lub zatrzymać mechanizm [przycisk TIME/STOP (11) należy przytrzymać wciśnięty przez około 3 sekundy]. Kieszeń może być teraz otworzona za pomocą przycisku ▲.
 

Uwaga: Podczas odtwarzania, kieszeń jest zablokowana przed przypadkowym otwarciem.
- 8) Przed wyłączeniem urządzenia należy pamiętać o zamknięciu kieszeni przyciskiem ▲, aby uchronić laser przed zanieczyszczeniami.

### 5.1.1 Wybór utworów

#### A Wybór utworów za pomocą przycisków "Track Skip" (7)

- przycisk +10: do przodu o 10 utworów
- przycisk ►: następny utwór
- przycisk ◀: powrót na początek aktualnie odtwarzanego utworu. Każdorazowe wciśnięcie przycisku ◀ powoduje przewinięcie o 1 utwór do tyłu.
 

Aby przeskoczyć o kilka utworów, należy trzymać wciśnięty przycisk ◀ lub ►.

#### B Szybkie wybieranie utworów za pomocą pokrętki

- 1) Aby aktywować funkcję szybkiego wybierania utworów za pomocą pokrętki, wciśnij dwukrotnie przycisk SEARCH/SKIP (6): Wskaźnik obok

przycisku zacznie migać, na wyświetlaczu (k) pojawi się napis "Track Skip".

- 2) Wybierz utwór za pomocą pokrętki (zgodnie ze wskazówkami zegara = przewijanie utworów do przodu, przeciwnie do wskazówek zegara = przewijanie utworów do tyłu).
- 3) Aby wyłączyć funkcję, wciśnij przycisk SEARCH/SKIP: wskaźnik obok przycisku zgaśnie, a napis "Track Skip" zniknie.

## 5.2 Wyświetlanie czasu odtwarzania, liczby bitów na minutę i informacji tekstowych

### 5.2.1 Czas odtwarzania

Zaraz po włączeniu, jako ustawienia podstawowe, wyświetlacz wskazuje pozostały czas odtwarzanego utworu:

numerycznie (g) w minutach, sekundach i ramkach (1 ramka = 1/75 sekundy)  
 graficznie jako długość paska graficznego (f). Ostatnie 30 sekund utworu jest sygnalizowane przez miganie paska graficznego na całej długości, ostatnie 15 sekund jest sygnalizowane jeszcze szybszym miganiem.

Za pomocą przycisku TIME/STOP (11) można zmienić rodzaj wyświetlanego czasu oraz informacji wyświetlane na pasku graficznym (jeżeli przycisk jest wciśnięty przez dłuższy czas, mechanizm zostanie zatrzymany). Dodatkowo, pasek graficzny zmienia wygląd w zależności od wybranego rodzaju wyświetlanych informacji.

pierwsze wciśnięcie przycisku:  
 czas odtwarzania aktualnego utworu  
 pasek graficzny:



ponowne wciśnięcie przycisku:  
 pozostały czas płyty CD (funkcja nieaktywna dla formatów MP3 i WMA)  
 pasek graficzny:



ponowne wciśnięcie przycisku:  
 powrót do ustawień podstawowych: pozostały czas do końca odtwarzanego utworu  
 pasek graficzny:



### 5.2.2 Bity na minutę ("BPM")

Za pomocą namulanego licznika bitów można określić liczbę bitów na minutę ("BPM" = beats per minute):

- 1) Kilkakrotnie wciśnij przycisk BPM/TAP (20) w rytm muzyki. Wyświetlacz pokazuje liczbę bitów na minutę (j) poniżej symbolu nuty.
- 2) Aby określić liczbę bitów na minutę kolejnego utworu, należy wcisnąć przycisk BPM/TAP w rytm muzyki kolejnego utworu. Wyświetlacz pokaże następną wartość.
- 3) Aby wyłączyć licznik bitów, przytrzymaj przycisk BPM/TAP wciśnięty przez około 3 sekundy, aż symbol BMP zgaśnie.

### 5.2.3 Informacje tekstowe ("ID3 Tags") w formacie MP3 i WMA

Informacje tekstowe ("ID3 Tags") zapisane w plikach MP3 i WMA są wyświetlane w polu (k) [maksymalnie 31 znaków]. Jako ustawienia podstawowe, zawsze po włączeniu wyświetlane będą nazwy plików.

- Aby przywołać inne informacje tekstowe:
- 1) Przytrzymaj przycisk SEARCH/SKIP (6) przez około 3 sekundy aż wyświetlacz przełączy się na tryb wyboru.
  - 2) Za pomocą przycisku ◀ lub ► (7) wybierz żądaną informację z poniżej dostępnych:
 

"File name"	nazwa pliku
"Folder name"	nazwa katalogu
"Artist name"	nazwa wykonawcy
"Title name"	tytuł utworu
"Album name"	nazwa albumu
  - 3) Aby wyjść z trybu wyboru, wciśnij przycisk SEARCH/SKIP. Następnie wybrana informacja pojawi się w polu (k) wyświetlacza.

Uwaga: Informacje typu "nazwa pliku" i "nazwa katalogu" nie odnosi się tylko do aktualnego utworu lecz do wszystkich kolejnych utworów. Z drugiej strony, "nazwa wykonawcy", "tytuł utworu" i "nazwa albumu" są przypisywane tylko do aktualnego utworu. Wraz z następnym utworem linia tekstowa wraca do ustawień standardowych "nazwa pliku".

## 5.3 Tryby pracy

### 5.3.1 "Single" – odtwarzanie pojedynczego utworu

Po włączeniu odtwarzacza, zawsze włączane jest odtwarzanie pojedynczego utworu, co jest szczególnie przydatne dla zastosowań scenicznych:

1. Wyświetlacz pokaże "Single" [(e) rys. 2].
2. Po odczytaniu płyty lub po wyborze utworu, odtwarzacz ustawia się dokładnie w miejscu, w którym rozpoczyna się muzyka (a nie na początku indeksu 0:00:00). Urządzenie automatycznie zapamiętuje to miejsce jako punkt startowy. Wyświetlacz na krótko pokaże "A CUE" (= Auto Cue). Po rozpoczęciu odtwarzania istnieje możliwość powrotu do tego punktu za pomocą przycisku BOP (15) lub CUE (16).
3. Po odtworzeniu utworu, urządzenie włącza pauzę dokładnie w miejscu, w którym zaczyna się muzyka następnego utworu. To miejsce zostaje zapamiętane jako nowy punkt startowy.

#### Uwagi dotyczące utworów w formacie MP3/WMA

Dla utworów w formacie MP3 i WMA funkcja **Auto Cue/Quick Start** nie jest dostępna, czyli podczas wybierania, odtwarzania następnego utworu lub powracania do początku utworu za pomocą przycisku BOP lub CUE mechanizm *nie* ustawia się dokładnie w miejscu, gdzie rozpoczyna się muzyka, lecz w miejscu 0:00:00. Dlatego rozpoczynając odtwarzanie nowego utworu następuje niewielkie opóźnienie, chyba że muzyka rozpoczyna się dokładnie w miejscu 0:00:00.

### 5.3.2 "Continue" – odtwarzanie wszystkich utworów

Do odtwarzania wszystkich utworów jeden po drugim, włącz funkcję za pomocą przycisku CONT./SINGLE-OUTRO (10). Wyświetlacz pokaże napis "Continue" [(e) rys.1]. Aby powrócić do odtwarzania pojedynczych utworów, wciśnij ponownie ten sam przycisk.

### 5.3.3 Tryb ciągły – automatyczne odtwarzanie z drugiej szuflady

Możliwe jest automatyczne uruchomienie odtwarzania z drugiej szuflady w momencie zakończenia utworu lub ostatniego utworu na płycie CD.

#### A Uruchomienie odtwarzania z drugiej szuflady w momencie zakończenia utworu

- 1) Włożyć płyty CD do szuflad napędów przed włączeniem funkcji RELAY (2). Wskaźnik nad przyciskiem świeci się.
- 2) Ustawić obydwa napędy w tryb odtwarzania pojedynczych utworów przyciskiem CONT./SINGLE-OUTRO (10): Na obu wyświetlaczach powinien podświetlić się napis "SINGLE" [(e) rys. 2].
- 3) Uruchomić odtwarzanie w jednym z napędów przyciskiem ► (17). Drugi napęd musi być na pauzie.
 

W momencie zakończenia odtwarzania utworu, napęd automatycznie przechodzi na pauzę i włącza się odtwarzanie w drugim mechanizmie. Taka procedura będzie powtarzana dopóki funkcja nie zostanie wyłączona. (aby to zrobić należy nacisnąć przycisk RELAY jeszcze raz).
- 4) Jeśli włożono płytę CD do napędu ustawionego na pauzę, należy ponownie włączyć tryb ciągły przyciskiem RELAY.

Uwaga:

- a W każdym momencie, odtwarzanie może zostać przełączone z jednego napędu na drugi poprzez naciśnięcie przycisku ►.
- b Naciśnięcie przycisku CUE (16) w napędzie odtwarzającym spowoduje przełączenie odtwarzania do drugiego napędu.

- c Przytrzymanie przycisku CUE w napędzie ustawionym na pauzę spowoduje odtwarzanie z tego napędu w momencie zwolnienia przycisku.

#### B Uruchomienie odtwarzania z drugiej szuflady na końcu płyty CD

- 1) Włożyć płyty CD do szuflad napędów. Należy to zrobić przed naciśnięciem przycisku RELAY (2). Po naciśnięciu przycisku, wskaźnik znajdujący się nad nim świeci się.
- 2) Ustaw obydwa odtwarzacze na odtwarzanie wszystkich utworów za pomocą przycisku CONT./SINGLE-OUTRO (10): Na obu wyświetlaczach powinien podświetlić się napis "CONTINUE" [(e) rys.1].
- 3) Zatrzymaj mechanizm: Przytrzymaj przycisk TIME/STOP (11) wciśnięty przez około 3 sekundy aż na wyświetlaczu pojawi się napis "STOP".
- 4) Uruchomić odtwarzanie w drugim z napędów przyciskiem ► (17). Po zakończeniu odtwarzania płyty włącza się drugi mechanizm. Ta procedura jest powtarzana aż do wyłączenia funkcji relay. (Aby wyłączyć funkcję, wciśnij ponownie przycisk RELAY.)
- 5) Jeśli do zatrzymanego napędu włożono inną płytę CD, należy aktywować tryb ciągły przyciskiem RELAY.

### 5.3.4 Tryb uśpienia

Jeżeli oba mechanizmy są ustawione na pauzę przez czas przekraczający 30 minut, urządzenie przechodzi w tryb uśpienia. W tym wypadku, obydwa czynniki laserowe są wyłączone. Na wyświetlaczu pojawi się napis "Sleep", a wszystkie podświetlane przyciski i wskaźniki zostają wygaszone. Wciśnięcie jakiegokolwiek przycisku powoduje powrót do normalnego trybu działania. Mechanizmy wracają dokładnie w miejsca, w których się znajdowały w momencie włączenia trybu uśpienia.

Uwaga: Jeżeli mechanizm jest zatrzymany lub jeżeli w kieszeni jest znajdująca się żadna płyta, urządzenie nie przejdzie do trybu uśpienia.

## 5.4 Odtwarzanie próbek początków utworów

- 1) Po włożeniu płyty do napędu, wybrać żądany utwór (patrz rozdz. 5.1.1).
- 2) Jeśli wyświetlacz wskazuje czas utworu (g), przytrzymać przycisk CUE (16). Utwór będzie odtwarzany do momentu zwolnienia przycisku.
- 3) Po zwolnieniu przycisku CUE urządzenie powróci do początku utworu i ustawi się na pauzę. Rozpocznij odtwarzanie za pomocą przycisku ►► (17). Ponowne naciśnięcie przycisku CUE spowoduje powrót do początku utworu.

Odtwarzanie próbek początków utworów w formacie MP3 i WMA, patrz uwaga przy rozdziale 5.3.1.

## 5.5 Funkcja OUTRO

– nie dostępna przy formatach MP3/WMA –

Funkcja OUTRO służy do odtwarzania ostatnich 30 sekund utworu.

- 1) Aby aktywować funkcję, naciśnięciem przez około 3 sekundy przycisk CONT./SINGLE–OUTRO (10) dopóki pasek graficzny (f) nie zmieni się na:



- 2) Wybrać żądany utwór (patrz rozdz. 5.1.1). Jeśli napęd jest na pauzie, uruchomić odtwarzanie przyciskiem ►► (17). Zostanie odtworzone ostatnie 30 sekund utworu.
- 3) Aby wyłączyć funkcję, naciśnięciem przez około 3 sekundy przycisk CONT./SINGLE–OUTRO, dopóki pasek graficzny (f) nie powróci do poprzedniego ustawienia.  
[Funkcję można również wyłączyć przyciskiem TIME/STOP (11).]

## 5.6 Szybkie przewijanie do przodu i do tyłu

- 1) Aby włączyć funkcję szybkiego przewijania do przodu lub tyłu za pomocą pokrętki należy naciśnąć przycisk SEARCH/SKIP (6). Włączenie funkcji będzie sygnalizowane zapaleniem się wskaźnika obok przycisku a na wyświetlaczu pojawi się napis "Search" w linii tekstowej (k).

- 2) Przekręcić pokrętkę (5): obrót zgodnie z kierunkiem wskazówek zegara spowoduje przewijanie do przodu, obrót w przeciwnym kierunku: przewijanie do tyłu. Prędkość przewijania będzie zależała od prędkości obracania kołem.
- 3) Aby wyłączyć funkcję szybkiego przewijania do przodu lub tyłu za pomocą pokrętki należy dwukrotnie wcisnąć przycisk SEARCH/SKIP (6): Wyłączenie funkcji będzie sygnalizowane zgaszeniem się wskaźnika obok przycisku, a napis "Search" na wyświetlaczu zgaśnie.

Uwaga:

- a) W trybie pauzy, odtwarzacz będzie odtwarzał stale określony punkt, (chyba, że dotrze do początku utworu) dopóki nie zostanie włączone odtwarzanie przyciskiem ►► (17) lub przez szybkie dwukrotne naciśnięcie przycisku CUE (16) lub CUE 1 (9).
- b) Dla utworów w formacie MP3 i WMA, szybkie przewijanie do przodu i tyłu nie może być odsłuchiwane.

## 5.7 Precyzyjne wybieranie określonego punktu utworu

– nie dostępna przy formatach MP3/WMA –

Podczas pauzy, za pomocą pokrętki (5) można precyzyjnie (z dokładnością do jednej ramki  $1/75$  sek.) wybrać określony punkt utworu:

- 1) Należy wyłączyć funkcję szybkiego przewijania lub wyboru utworów za pomocą pokrętki [zapalony lub migający wskaźnik LED obok przycisku SEARCH/SKIP (6)]. Funkcję należy wyłączyć przyciskiem SEARCH/SKIP.
- 2) Przekręcić pokrętkę: Wybór punktu utworu będzie zależał od kierunku i prędkości obrotu pokrętki. W tym czasie na wyświetlaczu (g) można precyzyjnie odczytać pozycję z dokładnością do 1 ramki ( $1/75$  sekundy).
- 3) Po ustawieniu, urządzenie będzie odtwarzało stale ten punkt, do momentu włączenia odtwarzania przyciskiem ►► (17) lub przez szybkie dwukrotne naciśnięcie przycisku CUE (16) lub CUE 1 (9).

- 3) Zmiany prędkości odtwarzania w celu synchronizacji bitów można także dokonać za pomocą pokrętki (5). Należy wyłączyć funkcję szybkiego przewijania lub wyboru utworów za pomocą pokrętki [zapalony lub migający wskaźnik LED obok przycisku SEARCH/SKIP (6)]. Funkcję należy wyłączyć przyciskiem SEARCH/SKIP.

## 5.9 Powrót do wybranego miejsca na płycie audio\* (Punkt "Cue")

Aby szybko wybrać określone miejsce na płycie CD, można zdefiniować i zapamiętać dwa niezależne punkty startowe (z ang. Cue points) za pomocą przycisków CUE (16) oraz CUE 1 (9).

Uwagi dotyczące punktu startowego zdefiniowanego za pomocą przycisku CUE:

- a) Przy trybie odtwarzania pojedynczych utworów, powrót do zdefiniowanego punktu jest możliwy tylko w ramach tego utworu. Po dojeździe do końca utworu, zdefiniowany punkt zostaje zastąpiony punktem startowym kolejnego utworu (zob. rozdział 5.3.1).
- b) Zarówno dla trybu odtwarzania pojedynczych utworów jak i całości, wybranie innego utworu spowoduje zastąpienie zdefiniowanego punktu, punktem startowym wybranego utworu.

Aby określić punkt Cue i powrócić do niego podczas odtwarzania:

- 1) Przy trybie odtwarzania pojedynczych utworów, po dojeździe do żądanego punktu wcisnąć pauzę ►► (17). Przyciski ►► i CUE zaczną migać.
- 2) Jeśli to konieczne, punkt Cue można zdefiniować bardziej precyzyjnie posługując się pokrętkę (5). Wybrany punkt będzie powtarzany "w kółko".
- 3) Naciśnięciem krótko przycisk CUE lub CUE 1. W ten sposób punkt utworu zostanie zaznaczony. Odpowiedni przycisk zacznie migać przez chwilę, a

następnie zapali się na stałe. Przycisk ►► będzie migał aż włączone zostanie odtwarzanie.

- 4) Włączyć odtwarzanie przyciskiem ►►.
- 5) Aby powrócić do zdefiniowanego punktu, należy naciśnąć odpowiedni przycisk Cue. Laser ustawi się w zaznaczonym miejscu a urządzenie ustawi się na pauzę. Aby uruchomić odtwarzanie należy naciśnąć przycisk ►► lub przytrzymać przycisk Cue. Po zwolnieniu przycisku Cue, laser powróci do ustalonego punktu a urządzenie ustawi się na pauzę.

Zdefiniowany punkt zostaje skasowany:

- kiedy mechanizm zostanie zatrzymany
- kiedy otwarta zostanie kieszeń
- kiedy odtwarzacz zostanie wyłączony

Uwaga: Punkt CUE może również być zapamiętany na stałe tak, że będzie aktywny przy każdym odtwarzaniu danej płyty – patrz rozdz. 7.1.

### 5.9.1 Przycisk BOP

Innym sposobem na powrót do określonego punktu Cue podczas odtwarzania jest użycie przycisku BOP (15). W przeciwieństwie do przycisków CUE (16), odtwarzacz po powrocie do określonego punktu nie ustawia się na pauzę, ale natychmiast rozpoczyna odtwarzanie. Naciskając kilkakrotnie przycisk BOP można uzyskać ciekawy efekt "stutter" (stutter – jąkać się). Funkcja jest tym bardziej efektywna, im lepiej ustawiony jest punkt startowy (np. początek słowa lub początek muzyki).

## 5.10 Ustawianie i odtwarzanie ciągłej pętli dla płyt audio\*

Wykorzystując przyciski A, B/LOOP–EXIT oraz RELOOP (18) można zapamiętać i odtwarzać wiele razy pewien określony fragment na płycie CD.

## 5.8 Zmiana prędkości oraz wysokości tonu

Urządzenie daje możliwość zmiany prędkości odtwarzania a tym samym wysokości tonu. Do tego celu służy suwak PITCH CONTROL (14). Dostępne są dwa zakresy: odchyłka  $\pm 8\%$  lub  $\pm 16\%$  od standardowej prędkości.

Jako ustawienie podstawowe ustawiona jest odchyłka "8%" a funkcja PITCH CONTROL jest aktywna. Wskaźnik "8%" (13) świeci się.

- 1) Aby przełączyć zakres należy wcisnąć przycisk SELECT/ON–OFF (12). Odpowiedni wskaźnik (13) zapali się.

- 2) Zmień prędkość za pomocą suwaka PITCH CONTROL (14). Wyświetlacz wskaże procentową odchyłkę (h) od standardowej prędkości.

Jeśli włączony był ręczny licznik bitów [przyciskiem BPM/TAB (20) [patrz rozdział 5.2.2], wyświetlacz wskazuje liczbę bitów na minutę (j). Liczba ta będzie się zmieniała wraz ze zmianą ustawień suwaka.

- 3) Aby wyłączyć funkcję PITCH CONTROL, wcisnąć przycisk SELECT/ON–OFF, aż odpowiedni wskaźnik "8%" lub "16%" zacznie migać. Utwór będzie odtwarzany w standardowej prędkości, bez względu na pozycję suwaka i wyświetlaną na wyświetlaczu prędkość. Aby ponownie włączyć regulator wcisnąć przycisk SELECT/ON–OFF.

### 5.8.1 Synchronizowanie rytmu dwóch kawałków muzycznych ("Pitch Bend")

Za pomocą funkcji PITCH BEND (19) można zsynchronizować bitowo (rytmicznie) utwór w napędzie 1 z utworem w napędzie 2, lub odwrotnie.

- 1) Za pomocą suwaka PITCH CONTROL (14) należy zsynchronizować prędkość pierwszego kawałka z prędkością drugiego.

- 2) Zsynchronizować bity obu kawałków muzycznych za pomocą przycisków PITCH BEND: Przytrzymując przyciski + lub – zmienia się prędkość do 16% od standardowej prędkości utworu, a wskaźnik odchyłki (h) miga.

- 1) Włączyć odtwarzanie przyciskiem ►► (17). Osiągając określony punkt początkowy pętli (punkt a na rys. 7) należy krótko nacisnąć przycisk A. Podświetlenie przycisku [(i) na rys. 1] krótko migie, a następnie zaświeci się na stałe. Zapali się także podświetlenie przycisku RELOOP.

- 2) Osiągając określony punkt końcowy pętli (punkt b na rys. 7), należy nacisnąć przycisk B/LOOP–EXIT. Fragment pomiędzy tymi dwoma punktami będzie ciągle powtarzany. Wszystkie trzy przyciski zaczną migać, a na wyświetlaczu zapali się podświetlenie napisu "LOOP" [(i) na rys. 2].

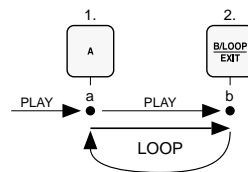

Rys. 7 Odtwarzanie ciągłej pętli

- 3) Aby opuścić pętlę i kontynuować odtwarzanie utworu, należy nacisnąć ponownie przycisk B/LOOP–EXIT. Podświetlenie napisu "LOOP" zgaśnie, a pojawią się symbole "A" i "B" [(i) rys. 1]. Pętlę można także opuścić wybierając inny utwór lub wybierając punkt Cue (rozdział 5.9).

Mimo tego pętla jest stale w pamięci. Świadczy o tym podświetlenie trzech przycisków.

- 4) Pętla może być ponownie uruchomiona za pomocą przycisku RELOOP.

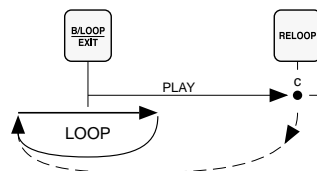

Rys. 8 Opuszczanie i ponowne odtwarzanie pętli

### \* Uwagi dotyczące utworów w formacie MP3 i WMA

Również dla utworów w formacie MP3 i WMA istnieje możliwość zdefiniowania i zapamiętania dwóch niezależnych punktów startowych oraz pętli ciągłej. Jednak funkcja ta w tym wypadku traci swój sens, ponieważ punkty startowe oraz początek i koniec pętli nie mogą być ustalone z precyzją do jednej ramki, a więc odtwarzanie będzie zawsze uruchamiane z lekkim opóźnieniem.

- 5) Aby zapamiętać inną pętlę, należy ponownie zdefiniować punkty początkowy i końcowy za pomocą przycisków A oraz B/LOOP-EXIT.

Ciągła pętla jest kasowana:

- kiedy mechanizm zostanie zatrzymany
- kiedy otwarta zostanie kieszeń
- kiedy odtwarzacz zostanie wyłączony

#### Wskazówki

- a Aby zapamiętać pętlę musi ona mieć długość co najmniej 20 ramek (= 0,27 sekundy). W przeciwnym razie nie będzie to możliwe.
- b Punkt startowy pętli oraz końcowy może być określony precyzyjnie z dokładnością do jednej ramki (1/75 sekundy):
- 1) Osiągając określony punkt początkowy pętli, najpierw należy włączyć pauzę – nacisnąć przycisk ►|. Wybrać precyzyjnie punkt za pomocą pokrętki (5). Następnie nacisnąć przycisk A.
  - 2) Następnie, od razu można precyzyjnie wybrać punkt końcowy, lub wcześniej uruchomić odtwarzanie przyciskiem ►||, osiagając określony moment włączyć pauzę przyciskiem ►| i wybrać punkt końcowy posługując się pokrętką.
  - 3) Po zdefiniowaniu punktu końcowego nacisnąć przycisk B/LOOP-EXIT. Rozpocznie się odtwarzanie pętli.

## 6 Kompilacja własnej sekwencji utworów

CD-290DJ pozwala na skompilowanie i odtwarzanie własnej sekwencji utworów składającej się maksymalnie z 16 tytułów.

### 6.1 Programowanie sekwencji utworów

- 1) Aby zaprogramować sekwencję, najpierw należy zatrzymać mechanizm: przytrzymać przez około 3 sekundy przycisk TIME/STOP (11) dopóki nie pojawi się napis "STOP".
- 2) Aby przełączyć tryb pracy na programowanie należy wcisnąć przycisk PROG. (8). Na wyświetlaczu pojawi się napis " \_\_ PGM-01".
- 3) Wybrać pierwszy utwór (patrz rozdz. 5.1.1) i zatwierdzić wybór przyciskiem PROG. Umieszczona obok przycisku dioda zacznie migać. Na wyświetlaczu pojawi się migający napis "PGM" [(I) rys.1] oraz kolejna komórka pamięci " \_\_ PGM-02".
- 4) Powtarzać procedurę programowania dla dalszych utworów. Te same utwory mogą być zaprogramowane kilkukrotnie, to jest, pod różnymi numerami komórek. Po zaprogramowaniu 16 utworów na wyświetlaczu pojawi się napis "FULL". Świadczy to o tym, iż niemożliwe jest dalsze programowanie.
- 5) Aby sprawdzić zaprogramowaną sekwencję, należy za pomocą przycisku PROG. wywołać po kolei wszystkie zapamiętane utwory. Na wyświetlaczu będą pokazywane ich numery.  
Aby zamienić jeden z utworów z sekwencji, należy nacisnąć ponownie przy wybranym utworze przycisk PROG.

### 6.2 Odtwarzanie zaprogramowanej sekwencji

- 1) Aby odtworzyć zaprogramowaną sekwencję, wciśnij przycisk ►| (17). Jeżeli sekwencja była wcześniej sprawdzana, odtwarzany zostanie utwór, który ostatnio był na wyświetlaczu podczas aktywacji klawisza PROG. (8).

- 2) Przycisk CONT./SINGLE-OUTRO (10) włącza ciągłe odtwarzanie utworów: Na wyświetlaczu pojawi się napis "Continue" [(e) rys.1]. W przypadku odtwarzania pojedynczych utworów, urządzenie włącza pauzę po każdym utworze.
- 3) Na wyświetlaczu wyświetlone zostaną numery komórek [(I) rys. 2] odtwarzanych utworów. Podczas odtwarzania sekwencji utworów, wskaźnik przy przycisku PROG. świeci się.
- 4) Odtwarzanie może zostać przerwane i ponownie rozpoczęte w każdej chwili za pomocą przycisku ►||. Aby wybrać żądany utwór z sekwencji, użyj funkcji pokrętki (5) "Track Skip" lub przycisków "Track Skip" ►| lub ◀| (7) [patrz rozdz. 5.1.1].
- 5) W przypadku odtwarzania wszystkich utworów, na koniec zaprogramowanej sekwencji mechanizm wyłącza się. Napis "PGM" [(I) rys.1] na wyświetlaczu oraz dioda przy przycisku PROG. sygnalizują, że sekwencja została zapamiętana. W przypadku odtwarzania pojedynczych utworów, urządzenie włącza pauzę na początku pierwszego utworu.  
Za pomocą przycisku ►|, sekwencja utworów może być odtwarzana wielokrotnie, aż do jej skasowania.

### 6.3 Kasowanie zaprogramowanej sekwencji

Za pomocą przycisku ▲ (4 lub 23) otwórz szufladę (nie działa podczas odtwarzania). Umieszczona obok przycisku PROG. dioda (8) zgaśnie, a sekwencja zostanie skasowana. Sekwencja jest kasowana również, kiedy odtwarzacz zostanie wyłączony z prądu za pomocą przycisku POWER (25).

Uwaga: W przypadku płyty audio można tak zaprogramować sekwencję, że nie będzie ona kasowana przy zmienianiu płyty – patrz rozdz. 7.2.

## 7 Identyfikacja płyty audio

Istnieje możliwość zapamiętania do 10 punktów startowych [przycisk CUE (16)] na każdej płycie audio lub zaprogramowanej sekwencji utworów. Punkty startowe i sekwencje pozostają zapamiętane i ponownie przywołane, nawet, gdy płyta zostanie wyjęta z odtwarzacza.

### 7.1 Zapamiętywanie/wczytywanie punktów startowych Cue

Istnieje możliwość zapisania do 10 punktów startowych (1 punkt na utwór) na płycie (maksymalnie do 99 płyt). Jeżeli zapamiętany jest 11 punkt z kolei, punkt zapamiętany jako pierwszy zostaje skasowany.

#### A Zapamiętywanie punktu startowego Cue dla utworu

- 1) Wybierz utwór i zaznacz punkt startowy za pomocą przycisku CUE (16) [patrz rozdz. 5.9].
- 2) Aby zapamiętać punkt startowy, mechanizm musi być ustawiony na pauzę.
- 3) Wciśnij przycisk PROG. (8) wciśnięty przez około 3 sekundy:
  - a Jeżeli punkt startowy nie został jeszcze zapamiętany dla danego utworu, na wyświetlaczu pojawi się symbol strzałki (m) oraz napis "SAVE CUE". Punkt startowy Cue jest zapamiętany.
  - b Jeżeli punkt startowy został już zapamiętany dla danego utworu, na wyświetlaczu pojawi się symbol strzałki (m) oraz napis "LOAD" i "SAVE". Za pomocą przycisków ►| i ◀| (7) można wybierać pomiędzy tymi dwiema opcjami. Wybierz opcję "SAVE" i potwierdź wybór wciskając przycisk PROG. Wyświetlacz pokaże napis SAVE CUE, a poprzedni punkt zostanie zastąpiony przez nowy.

#### B Wczytywanie zapamiętanego punktu startowego

- 1) Odpowiedni utwór musi zostać wybrany [strzałka (m) na wyświetlaczu oznacza, że punkt został zapamiętany dla danego utworu], a mechanizm musi mieć włączoną pauzę.

- 2) Wciśnij przycisk PROG (8) wciśnięty przez około 3 sekundy. Wyświetlacz pokaże napisy "LOAD" i "SAVE". Istnieje możliwość wyboru między dwiema opcjami za pomocą przycisków ►| i ◀| (7). Wybierz opcję "LOAD" i potwierdź wybór wciskając przycisk PROG. Na wyświetlaczu podświetlony będzie napis "LOAD CUE".
- 3) Jeżeli po rozpoczęciu odtwarzania przycisk CUE (16) jest wciśnięty, odtwarzacz powraca do zapamiętanego punktu startowego.

### 7.2 Zapamiętywanie/wczytywanie sekwencji utworów

Istnieje możliwość zapamiętania do 16 utworów na jednej płycie (maksymalnie dla 99 płyt).

#### A Zapamiętywanie sekwencji utworów

- 1) Zaprogramuj sekwencję utworów zgodnie ze wskazówkami podanymi w rozdziale 6.1.
- 2) Po zaprogramowaniu wszystkich utworów, wciśnij przycisk PROG.(8) przez około 3 sekundy:
  - a Jeżeli żadna sekwencja nie została jeszcze zapamiętana dla danej płyty, na wyświetlaczu pojawi się symbol strzałki (m) oraz napis "SAVE PGM". Sekwencja utworów jest zapamiętana.
  - b Jeżeli sekwencja została już zapamiętana dla danej płyty, [sygnalizowane przez symbol strzałki (m)] na wyświetlaczu pojawi się napis "LOAD" i "SAVE". Za pomocą przycisków ►| i ◀| (7) można wybierać pomiędzy tymi dwiema opcjami. Wybierz opcję "SAVE" i potwierdź wybór wciskając przycisk PROG. Wyświetlacz pokaże napis "SAVE PGM", a poprzednia sekwencja zostanie zastąpiona przez nową.
- 3) Teraz można odtworzyć sekwencję lub wyjąć płytę.

#### B Wczytywanie zapamiętanej sekwencji

- 1) Włączy stop.
- 2) Wciśnij na krótko przycisk PROG. (8). Urządzenie włączy tryb programowania, pojawi się symbol strzałki (m), który oznacza, że sekwencja została zapamiętana.

## 8 Uruchamianie odtwarzacza przez mikser za pomocą tłumika

Odtwarzacz może być zdalnie sterowany za pomocą miksera z funkcją tłumika startowego. Za pomocą przełącznika REMOTE SELECT (31) na panelu tylnym, dostosuj odtwarzacz do typu tłumika miksera:

### Pozycja LOCK SW dla włącznika bistabilnego typu wł./wył

Taka pozycja włącznika musi być wybrana dla większości mikserów z oferty "img Stage Line". Otwierając tłumik w mikserze, uruchamiamy funkcje startu w odtwarzaczu CD, natomiast zamknięcie tłumika, ustawiamy odtwarzacz na pauzę.

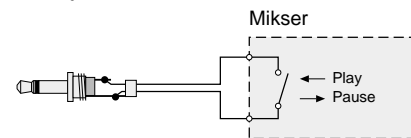

Rys. 9 Funkcja "fader start" dla przełącznika bistabilnego typu on/off

### Pozycja TACT SW dla przełącznika monostabilnego

Odtwarzacz się włącza, jeżeli przełącznik monostabilny jest aktywowany przez tłumik po raz pierwszy. Natomiast naciskając ponownie przełącznik ustawiamy odtwarzacz na pauzę.

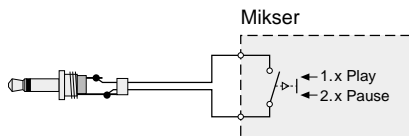

Rys. 10 Funkcja "fader start" dla przełącznika monostabilnego

Aby uniknąć nieprawidłowości, najpierw wyłącz odtwarzacz i mikser. Połączyć wyjście "fader startu" w mikserze z odpowiednim wejściem START/PAUSE (26).

Uwaga: Sterowanie za pomocą tłumika jest bezcelowe podczas aktywnej funkcji relay (patrz rozdz. 5.3.3). Odtwarzanie z jednego urządzenia zatrzyma się automatycznie na końcu utworu lub na końcu płyty, a bez względu na tłumiki, uruchomi się drugi odtwarzacz.

## 9 Serwis i konserwacja urządzenia

Chroń przed kurzem, wstrząsami, bezpośrednim działaniem promieni słonecznych, wodą, wilgotnością i wysokimi temperaturami (dopuszczalna temperatura pracy 0–40 °C). Do czyszczenia obudowy używać suchej, miękkiej ściereczki. Nie stosować wody ani środków czyszczących.

### Uwagi dotyczące niepoprawnego odtwarzania dźwięku oraz błędów odczytu

Dym papierosowy łatwo przedostaje się przez wszystkie szczeliny urządzenia i osadza się na optyce lasera próbkującego. Może powodować to błędy w odczycie i przerwania emisji dźwięku. Nie zawsze się można uniknąć dymu papierosowego (np. w dyskotekach), dlatego urządzenie powinno być czyszczone tylko przez wyszkolony personel. Takie operacje należy wykonywać nawet w okresie trwania gwarancji!

Instrukcje obsługi są chronione prawem copyright for MONACOR® INTERNATIONAL GmbH & Co. KG. Przetwarzanie całości lub części instrukcji dla osobistych korzyści finansowych jest zabronione.

## 10 Dane techniczne

Pasma przenoszenia:	.. 20 – 20 000 Hz
THD:	..... < 0,1 %
Separacja kanałów:	.... > 70 dB
Dynamika:	..... > 70 dB
Stosunek S/N:	..... > 70 dB
Drżenie i kołysanie dźwięku:	..... nie mierzalne dokładność kwarcu
Wyjścia	
liniowe (analogowe):	.. 2 V
cyfrowe	
(koncentryczne):	.... 0,5 Vpp, S/PDIF
Zasilanie:	..... 230 V~ /50 Hz
Pobór mocy:	..... 25 VA
Dopuszczalna temperatura pracy:	.... 0 – 40 °C
Wymiary:	
odtwarzacz	..... 82 x 89 x 260 mm, 2 przestrzenie montażowe
moduł sterujący:	.... 482 x 89 x 80 mm, 2 przestrzenie montażowe
Ciężar:	..... 7,6 kg
Połączenia	
łącza analogowe	
wyjście audio:	..... 2 x chinch lewy/prawy
łącza cyfrowe,	
wyjście audio:	..... 2 x chinch
tłumik startowy:	.... 2 x mały jack 3,5 mm
sterowanie:	..... przez 8 pinowy kabel z wtyczkami mini DIN (długość 1,2 m)

Może ulec zmianie.



## 11 Słowniczek

**Bufor pamięci przeciw-wstrząsowy:** elektroniczna pamięć gdzie muzyka jest czasowo przechowywana po tym jak została odczytana z CD. Zapobiega przerwaniam w odtwarzaniu na skutek wstrząsów.

**BPM** (bity na minutę): Po kilkakrotnym wciśnięciu przycisku BPM/TAP w rytm muzyki miernik rytmu określa liczbę bitów na minutę.

**CE** (znak **CE**) z francuskiego: Communauté Européenne – Społeczność europejska: pewne produkty sprzedawane w Unii Europejskiej muszą posiadać znak CE. W ten sposób producent lub dystrybutor potwierdza, że produkt spełnia wszelkie wymagania i normy UE. (np. wytyczne niskonapięciowe, normy zgodności elektromagnetycznej, itd.)

**Continue** → odtwarzanie wszystkich utworów

**Cyfrowy:** informacje przedstawiane w postaci cyfrowej Przetwornik analogowo-cyfrowy przetwarza sygnał muzyczny (fale dźwiękowe) zebrane przez mikrofon w sekwencje zer i jedynek (liczba binarna np. "1001" = odpowiada liczbie 9 w systemie dziesiętnym), które w takiej postaci są przechowywane na CD. Każdej liczbie w systemie binarnym odpowiada pewna wartość analogowa określająca falę akustyczną (dźwięk). Specjalny układ korekcyjny usuwa błędy i zniekształcenia, co zapewnia wysoką jakość odtwarzania. Przetwornik cyfrowo-analogowy przetwarza z powrotem sygnał cyfrowy na analogowy: ciąg zer i jedynek w analogowy sygnał elektryczny, który po wzmożeniu dociera do głośników.

**Funkcja Pitch Bend:** funkcja pozwalająca chwilowo zwiększyć lub zmniejszyć prędkość odtwarzania. Rytm aktualnego utworu może być zsynchronizowany z rytmem następnego. Przejście z jednego utworu na inny nie spowoduje zakłóceń. co pozwoli na płynne i miękkie przełączanie pomiędzy tymi utworami.

**Kompatybilność elektromagnetyczna (EMC):** Wytyczna EMC 89/336/EEC określa maksymalną interferencję urządzenia i poziom interferencji, przy której urządzenie nie będzie sprawiało żadnych problemów. (odporność na zakłócenia).

**LED** (dioda świecąca): elektroniczna część, która bezpośrednio konwertuje prąd elektryczny na światło (nie tworząc przy tym ciepła), w zależności od materiału, z którego została wykonana świeci się na różne kolory lub na biało.

**Licznik rytmu** (Beat counter): określa liczbę bitów na minutę (BPM) i tym samym szybkość odtwarzania utworu muzycznego.

**Liniowe** (wyjścia wejścia, poziom liniowy): przy transmisji sygnału z jednego urządzenia do drugiego, sygnały te muszą mieć pewien poziom (wartość napięcia), w celu zapewnienia optymalnej transmisji. Wartości sygnału pomiędzy 0,1 V a 2 V są określane jako poziom liniowy. Wyjścia, na których występują takie poziomy są określane jako liniowe LINE.

**MP3:** skrót od "MPEG 1 audio layer 3": rodzaj kompresji danych audio oparty na standardzie MPEG (Motion Picture Experts Group: instytucja opracowująca standardy kompresji danych audio i wideo) opracowany przez Fraunhofer ISS. Podczas konwersji pliku audio na format MP3, objętość pliku jest znacznie zmniejszana, przez pominięcie dźwięków niesłyszalnych dla ludzkiego ucha. Współczynnik kompresji o jakości zbliżonej do jakości CD wynosi 1:10 ... 1:12 (odpowiada jakości transmisji danych 128 kbps ... 112 kbps).

**Odtwarzanie pojedynczych utworu:** specjalny tryb działania przeznaczony do zastosowań scenicznych: W odróżnieniu do trybu odtwarzania wszystkich utworów urządzenie włącza pauzę po odtworzeniu jednego utworu.

**Odtwarzanie wszystkich utworów** (Total title replay): tryb ciągłego odtwarzania utworów jeden po drugim, przeciwieństwo do odtwarzania pojedynczego utworu.

**OUTRO:** funkcja odtwarzania ostatnich 30 sek. utworu

**Pasek graficzny** Bar graph: W wielofunkcyjnym wyświetlaczu znajduje się wyświetlacz graficzny w formie paska, który swoją długością informuje o czasie do końca utworu, całej płyty lub właśnie odtwarzanego utworu.

**Pętla:** ciągłe odtwarzanie fragmentu utworu określonego za pomocą punktu startowego i końcowego. Do zapamiętanej pętli można powrócić później (reloop).

**Pętla jednolita:** odtwarzanie pętli przebiega bez zakłóceń tj. nie ma słyszalnych przerw w sygnału muzycznego, kiedy urządzenie przechodzi z punktu końcowego pętli na punkt startowy.

**Przekazywanie** (Relay): funkcja, dzięki której po zakończeniu odtwarzania w jednym z mechanizmów rozpoczyna się odtwarzanie z drugiej szuflady.

**Przycisk BOP** (efekt stutter): Przycisk BOP służy do powrotu i natychmiastowego rozpoczęcia odtwarzania od początku utworu lub punktu startowego zdefiniowanego przyciskiem CUE. Krótkie powtarzające się wciskanie przycisku BOP tworzy efekt stutter.

**Przycisk monostabilny:** przycisk, który działa tak długo jak jest wciśnięty, np. dzwonek do drzwi.

**Punkt startowy** (Cue point): miejsce na płycie określone za pomocą przycisku Cue. Urządzenie jest w stanie powrócić dokładnie do tego miejsca. Po powrocie do punktu startowego, odtwarzacz przełącza się na pauzę.

**Ramka:** Muzyka na CD jest zapamiętywana w blokach danych (ramkach). Informacje o muzyce dla 1/7s sek. mieści się w jednym bloku. Miejsce na CD może być precyzyjnie ustalone z dokładnością do 1/7s sek.

**Ścieżka** (Track): kawałek muzyczny np. na płycie CD

**Single** → odtwarzanie pojedynczych utworu

**Sygnał startowy** (Auto Cue): po wybraniu utworu odtwarzacz CD jest dokładnie w miejscu gdzie muzyka się zaczyna, a nie początku indeksu 0:00:00. Z tego powodu muzyka zaczyna grać natychmiast po wciśnięciu przycisku.

**Szafa montażowa:** obudowa o zunifikowanym wymiarze 482 mm (szerokość) = 19", pozwalająca na zamontowanie różnego typu urządzeń: odtwarzaczy CD, mikserów, korektorów, wzmacniaczy.

**Tłumik startowy:** Za pomocą regulatora suwakowego (tłumik) na mikserze podłączonym przez przełącznik monostabilny można włączać i wyłączać odtwarzanie.

**WMA:** skrót od "Windows Media Audio": rodzaj kompresji danych audio opracowany przez firmę Microsoft. W porównaniu do formatu MP3, podobna jakość dźwięku przy większej kompresji. Współczynnik kompresji o jakości zbliżonej do jakości CD wynosi 1:13 ... 1:16 (odpowiada jakości transmisji danych 96 kbps ... 84 kbps).

**Wysokość dźwięku** (Pitch): za pomocą suwaka PITCH CONTROL można zmienić szybkość i wysokość dźwięku.

**Wytyczne niskonapięciowe (73/23/EEC):** wytyczne dla urządzeń działających na napięciach od 50 V do 1500 V, które muszą spełniać odpowiednie normy bezpieczeństwa dla użytkownika.

## DK Dobbelt CD-afspiller

Læs nedenstående sikkerhedsoplysninger opmærksomt igennem før ibrugtagning af enheden. Bortset fra sikkerhedsoplysningerne henvises til den engelske tekst.

### Vigtige sikkerhedsoplysninger

Denne enhed overholder EU-direktivet vedrørende elektromagnetisk kompatibilitet 89/336/EØF og lavspændingsdirektivet 73/23/EØF.

**ADVARSEL** Dette produkt benytter 230 V~. Udfør aldrig nogen form for modifikationer på produktet og indfør aldrig genstande i ventilationshullerne, da du dermed risikere at få elektrisk stød.



Vær altid opmærksom på følgende:

- **FORSIGTIG!** Undlad at kigge ind i CD-mekanismen, når CD-skuffen er åben. Der kan udsendes laserstråler, som kan forårsage øjenskader.
- Enheden er kun beregnet til indendørs brug. Beskyt den mod vanddråber og -stænk, høj luftfugtighed og varme (tilladt omgivelsestemperatur 0–40 °C).

- Undgå at placere væskefyldte genstande, som f. eks. glas, ovenpå enheden.
- Varmen, der udvikles i enheden, skal kunne slippe ud ved hjælp af luftcirkulation. Ventilationshullerne i kabinettet må derfor ikke tildækkes.
- Tag ikke enheden i brug og tag straks stikket ud af stikkontakten i følgende tilfælde:
  1. hvis der er synlig skade på enheden eller netkablet.
  2. hvis der kan være opstået skade, efter at enheden er tabt eller lignende.
  3. hvis der forekommer fejlfunktion.Enheden skal altid repareres af autoriseret personale.
- Et beskadiget netkabel må kun repareres af producenten eller af autoriseret personel.
- Tag aldrig stikket ud af stikkontakten ved at trække i kablet, tag fat i selve stikket.
- Hvis enheden benyttes til andre formål, end den oprindeligt er beregnet til, hvis den betjenes forkert, eller hvis den ikke repareres af autoriseret personel, omfattes eventuelle skader ikke af garantien.



Hvis enheden skal tages ud af drift for bestandigt, skal den bringes til en lokal genbrugsstation for bortskaffelse.

### Vedligeholdelse af enheden

Beskyt enheden mod støv, vibrationer, direkte sollys, fugt og varme. Til rengøring må kun benyttes en blød, tør klud; der må under ingen omstændigheder benyttes vand eller kemikalier.

### Bemærkninger vedrørende lydafbrydelser og læsefejl

Tobaksrøg trænger let ind i alle åbninger på enheden og sætter sig så fast på lasersystemets optiske dele. Denne hinde af nikotin på laserens optik kan medføre fejl i forbindelse med læsning af CD'er og således forårsage forstyrrelser i afspilningen. Da det ikke altid er muligt at undgå brug af enheden i lokaler med tobaksrøg (f. eks. et diskotek), skal enheden i tilfælde af funktionsfejl renses af autoriseret personel. Sådant rensning vil kun blive udført mod betaling – selv hvis reklamationsretten stadig er gældende.

## S Dubbel CD spelare

Innan enheten tas i bruk observera följande säkerhetsinstruktioner. Behövs ytterligare information för handhavande utav enheten finner Ni det i den Engelska delen i manualen.

### Säkerhetsföreskrifter

Enheden uppfyller EG-direktiv 89/336/EEC avseende elektromagnetiska störfält samt EG-direktiv 73/23/EEC avseende lågspänningsapplikationer.

**WARNING** Enheden använder hög spänning internt (230 V~). Gör inga modifieringar i enheten eller stoppa föremål i ventilhålen. Risk för elskador föreligger.



Ge även akt på följande:

- **OBS!** Titta aldrig in i spelmekanismen då luckan är öppen. Laserstrålen kan skada ögonen.
- Enheten är endast avsedd för inomhusbruk. Enheten skall skyddas mot vätskor, hög luftfuktighet och hög värme (tillåten omgivningstemperatur 0–40 °C).

- Placera inte föremål innehållande vätskor, t. ex. dricksglass, på enheten.
- Varmen som alstras vid användning leds bort genom självcirkulering, täck därför aldrig över kylhålen så att cirkulationen försämras.
- Tag omedelbart ut kontakten ur elurtaget om något av följande uppstår:
  1. Elsladden eller enheten har synliga skador.
  2. Enheten är skadad av fall ed.
  3. Enheten har andra felfunktioner.Enheten skall alltid repareras på verkstad av utbildad personal.
- En skadad elsladd skall bytas på verkstad eller hos tillverkaren.
- Drag aldrig ut kontakten genom att dra sladden utan ta tag i kontaktkroppen.
- Om enheten används på annat sätt än som avses eller om den används på felaktigt sätt eller repareras av obehörig personal upphör alla garantier att gälla. Dessutom tas i dessa fall inget ansvar för skada som uppkommit på person eller materiel.



Om enheten skall kasseras bör den lämnas till återvinning.

### Skötsel av enheten

Skydda enheten mot damm, vibrationer, direkt sollys, fukt och värme. Rengör endast med en mjuk och torr trasa. Använd aldrig kemikalier eller vatten vid rengöring.

### Vid ljudavbrott och läsfel

Cigarettök kan lätt komma in i CD-spelaren och ge upphov till små partiklar som fastnar på lasernålen. Denna orenhet kan orsaka läsfel. Då rök inte alltid kan undvikas (på disco od.) skall enheten lämnas för rengöring på verkstad. Denna rengöring är avgiftsbelagd även under gällande garantitid.

## FIN Kaksois CD soitin

Ole hyvä ja huomioi aina seuraavat turvallisuutta koskevat ohjeet ennen laitteen käyttöön ottoa. Katso käyttöön liittyviä ohjeita Englannin kielisistä ohjeista, jos tarvitset lisää tietoa laitteen käytöstä.

### Turvallisuudesta

Laitte vastaa direktiiviä 89/336/EEC sähkömagneettisesta yhteensopivuudesta sekä matalajännittdirektiiviä 73/23/EEC.

**VAROITUS** Tämä laite toimii vaarallisella 230 V~ jännitteellä. Älä koskaan tee mitään muutoksia laitteeseen taikka asenna mitään ilmanvaihto aukkoihin, koska siitä saattaa seurata sähköiskua.



Huomioi myös seuraavat seikat:

- **HUOMIO!** Älä katso CD mekanismiin, kun CD kelkka on ulkona. Lasersäteiden säteily voi vahingoittaa silmiä.
- Tämä laite soveltuu vain sisätalokäyttöön. Suojele laitetta kosteudelta, vedeltä ja kuumuudelta (sallittu ympäröivä lämpötila 0–40 °C).

- Älä sijoita laitteen päälle mitään nestettä sisältävää, kuten vesilasias tms.
- Laitteessa syntyvä lämpö johdetaan laiteesta il-mankierron avulla. Sen vuoksi kotelon ilma-aukkoja ei saa peittää.
- Irrota virtajohto pistorasiasista välittömästi, äläkä ota laitetta käyttöön jos:
  1. laitteessa tai virtajohdossa on näkyvä vaurio,
  2. putoaminen tai vastaava vaurio on saattanut aiheuttaa vian,
  3. laitteessa on toimintahäiriöitä.Laitte täytyy kaikissa näissä tapauksissa huollattaa valtuutetussa huoltoliikkeessä.
- Virtajohdon saa vaihtaa vain valmistaja tai valtuutettu huoltohenkilö.
- Älä koskaan irrota virtajohtoa pistokkeesta johdosta vetämällä.
- Laitteen takuu raukeaa, eikä valmistaja, maahan-tuoja tai myyjä ota vastuuta mahdollisista välittömistä tai välillisistä vahingoista, jos laitetta on käytetty muuhun kuin alkuperäiseen käyttötarkoitukseen, laitetta on taitamattomasti käytetty tai kytketty tai jos laitetta on huollettu muussa kuin valtuutetussa huollossa.



Huolehdi laitteen kierrättämisestä, kun laite lopullisesti poistetaan käytöstä.

### Laitteen huolto ja ylläpito

Suojele laitetta pölyltä, värähtelyiltä, suoralta aurin-gonpaisteelta, kosteudelta ja kuumuudelta. Käytä puhdistamiseen vain kuivaa, pehmeää kangasta. Älä käytä vettä tai kemikaaleja.

### Huomioitavaa ääni- ja levynlukuhäiriöistä

Tupakansavu tunkeutuu helposti laitteen raoista ja kiinnitty optiseen lasersysteemiin. Tämä lika saattaa aiheuttaa lukuhäiriöitä ja äänen pätkimistä. Koska tupakansavua ei aina voida välttää, laite tulee puhdistuttaa valtuutetussa huoltoliikkeessä. Tällai-nen puhdistaminen maksaa myös takuuajan!

